



118172

M O D E L O
D E
U T I L I D A D

a favor de NEIMOR IBÉRICA, S. A., entidad española domiciliada en Barcelona, calle Marco Aurelio, 3 por "EMBELLECEDOR PARA REJILLAS RESPIRADERO DE AUTOMÓVILES".

- . -

MEMORIA DESCRIPTIVA

1. La presente invención se refiere a un nuevo embellecedor aplicable a las rejillas de los respiraderos de ventilación de la caja del motor en automóviles.

5. Este nuevo dispositivo proporciona un acabado más vistoso a las rejillas de la cubierta del motor, al mismo tiempo que hace posible regular, dentro de ciertos límites, el paso del aire a su través.

10. El respiradero objeto de la invención consta de un perfil acanalado, de perfil y longitud correspondientes a los de la rendija sobre la que se trata de aplicarlo,



ajustable elásticamente sobre el canto longitudinal de una rendija, y cuyos extremos presentan sendas escotaduras escalonadas, orientadas hacia la cara posterior del perfil y cuyos flancos más alejados de dichos extremos son ajustables, asimismo elásticamente, contra los extremos de dicha rendija.

5. Los dibujos adjuntos muestran, a título de ejemplo no limitativo del alcance de la presente invención, una forma preferida de llevarla a la práctica, en representaciones esquemáticas.

10. En dichos dibujos: La figura 1 muestra la manera de aplicar un embellecedor de acuerdo con la invención en un respiradero de automóvil con motor posterior; la figura 2 es una sección transversal del embellecedor, y la figura 3 una vista en perspectiva del mismo.

15. Como se aprecia en los dibujos el embellecedor consta de una lámina metálica-1- de forma acanalada con paredes -2- paralelas y bordes libres -3- doblados hacia dentro, de manera que forma un a modo de pinza adaptable elásticamente sobre el canto de las rendijas-4- que constituyen el respiradero.

20. Los extremos del perfil -1- tienen sendos recortes escalonados -5-, abiertos hacia la cara posterior del dispositivo y que forman sendos flancos -6- y -7-, el primero de los cuales está destinado a formar tope encima de la carrocería y el segundo, de acuerdo con otra forma de utilizar el dispositivo, es aplicable, asimismo elásticamente contra el extremo respectivo -8- de la ren-

25.



118172

dija respiradero.

5. Es evidente, en estas circunstancias, que el embellecedor descrito puede obturar más o menos el paso libre de la rendija a la que se aplica, según sea la forma de utilizarlo adoptada. Su colocación se hace simplemente a mano, y su coste no puede ser más reducido.

10. Serán independientes del alcance de la invención los detalles accesorios empleados en su puesta en práctica y las demás características que no alteren su esencialidad, por quedar todo ello comprendido dentro del espíritu de las siguientes reivindicaciones.

- . -

N O T A

Se reivindica como objeto del presente modelo de utilidad:

15. 1. Embellecedor para regillas respiradero de automóviles, caracterizado por constar de una tira acanalada y elástica, de perfil y longitud correspondientes a los de la rendija sobre la que ha de ser aplicada, cuya tira es ajustable elásticamente sobre el canto longitudinal de dicha rendija y tiene en sus extremos escotaduras escalonadas, orientadas hacia la cara posterior del perfil y cuyos flancos más alejados de dichos extremos son ajustables, asimismo elásticamente, contra los extremos de
- 20.

118172



dicha rendija.

2. Embellecedor para rejillas, respiradero de
automóviles.

La presente memoria consta de cuatro hojas fo-
liadas escritas a máquina por una sola cara

Barcelona, 7 diciembre de 1965.

NELMOR IBERICA, S. A

p. a.

118172

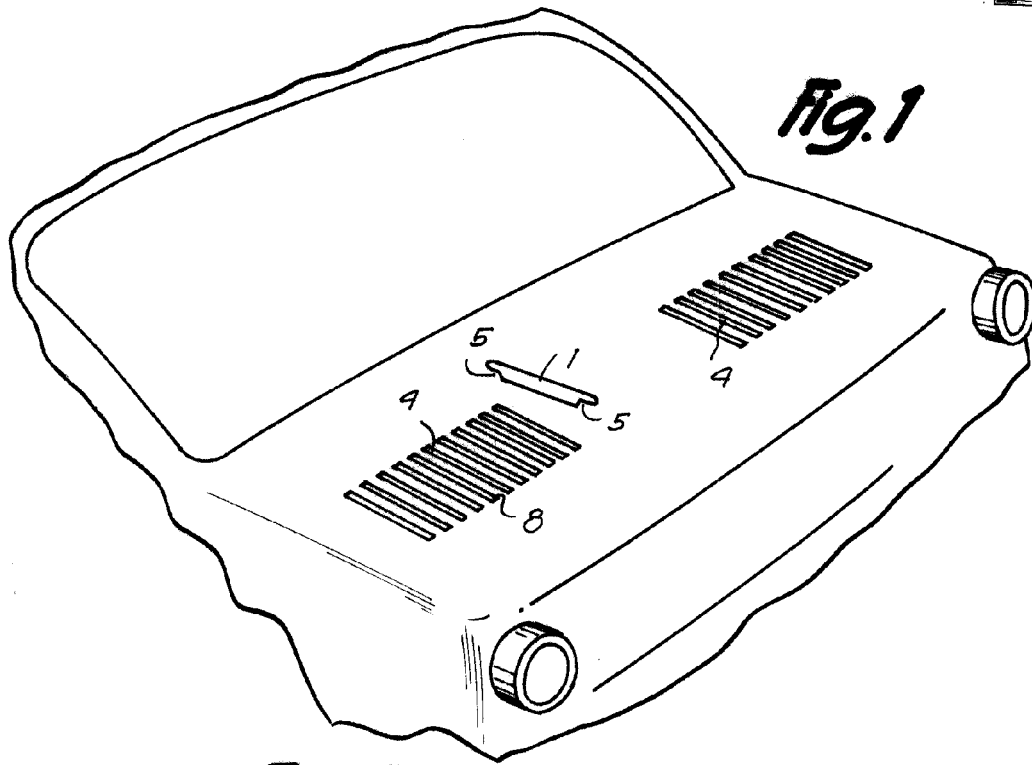

Fig. 1

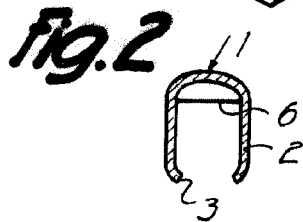
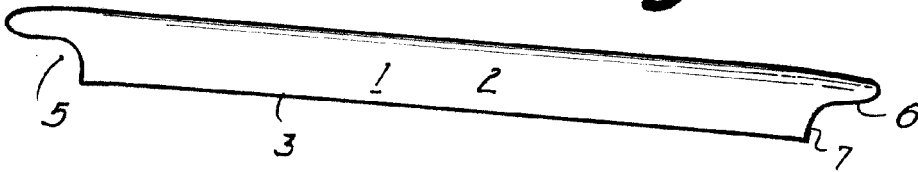

Fig. 2

Fig. 3



Barcelona, 7 Dic. 1965
Nelmor Ibérica, S.A.
p.a.

13217