



118165

M O D E L O  
D E  
U T I L I D A D

a favor de Don José MORELL PUIG, de nacionalidad española con domicilio en Barcelona, calle Urgel, 85, por "SUPLEMENTO PARA PARABRISAS DE MOTOCICLOS".

- . -

MEMORIA DESCRIPTIVA

La presente invención se refiere a un suplemento adaptable a los parabrisas de motociclos especialmente ideado para el tiempo lluvioso, siendo de muy rápida y práctica aplicación, así como de construcción sencilla y económica.

5.

El suplemento aludido se caracteriza por el hecho de comprender un cerco adaptable al canto superior del parabrisas al que se acopla preferiblemente mediante unas piezas acanaladas incorporadas a la cara interna de dicho cerco, así como por unos tirantes solicitados elásticamente

10.

118165



susceptible de anclar en el canto inferior del parabrisas estando dotado tambien el cerco aludido de un tolda tensado que se proyecta hacia la parte posterior para cubrir al usuario.

5. Los bordes del toldo se encuentran tensados alrededor de un bastidor en U cuyos extremos están fijados en los extremos del cerco, y las puntas de dicho toldo están tensadas por medio de dispositivos elásticos anclados en el propio cerco.

10. Los dibujos adjuntos muestran tan sólo a título de ejemplo no limitativo del alcance de la presente invención, un caso práctico de realización de un suplemento según las características indicadas,

15. En dichos dibujos: la figura 1 es una vista en perspectiva del suplemento aplicado a un parabrisas; la figura 2 es una sección longitudinal a mayor escala que muestra con detalle el dispositivo de fijación al canto inferior del parabrisas; y la figura 3 es otra sección longitudinal del suplemento.

20. Según la representación de los dibujos, el objeto de la presente invención está constituido por el cerco -1- adaptable al canto superior del parabrisas -2- mediante el acoplamiento de las tejas -3-, distribuidas regularmente a lo largo de la parte inferior del indicado cerco -1-, el cual queda mantenido en posición mediante las varillas -4-, fijadas mediante los extremos en gancho -5- al canto inferior del parabrisas -2-, mientras que por los opuestos, a través de los resortes -5a- se unen a los extre-

118165

06



mo del cerco -1-.

5. El conjunto comprende también el bastidor en U -6-, los extremos de cuyas ramas están fijadas a los del cerco -1-, y que llevan unidas, en sus puntas centrales -7- unos tornapuntas laterales -8-. fijados por el extremo opuesto al repetido cerco -1-.

10. Este bastidor -6- lleva tensados a su alrededor los bordes del toldo -9-, toda vez que de sus puntas libres -10 - tiran los anillos elásticos -11- y su borde delantero se halla unido al cerco -1- mediante remaches -12-.

15. Serán independientes del objeto de la invención, los materiales empleados en los distintos elementos constructivos del suplemento para parabrisas, así como las formas y dimensiones, tanto absolutas como relativas, de los mismo y, en consecuencia, tanto cuanto no afecta a su esencialidad.

- . -

#### N O T A

Se reivindica como objeto del presente modelo de utilidad:

20. 1. Suplemento para parabrisas de motocicletos, que se caracteriza por el hecho de comprender un cerco adaptable al canto superior del parabrisas y provisto de un toldo que se extiende hacia atrás y cubre al usuario.

2. Suplemento para parabrisas de motocicletos, se-

118165



- gún la reivindicación 1, que se caracteriza por el hecho de que el cerco se acopla al canto del parabrisas mediante unas piezas acanaladas incorporadas a la cara interna de dicho cerco, así como por unos tirantes solicitados elásticamente y susceptibles de anclar en el canto inferior del parabrisas, estando dotado también el cerco aludido de un toldo tensado que se proyecta hacia la parte posterior para cubrir al usuario.
- 5.
3. Suplemento para parabrisas de motocicletos, según las reivindicaciones 1 y 2 que se caracteriza por el hecho de que los bordes del toldo se encuentran trenzados alrededor de un bastidor en U cuyos extremos están fijados en los extremos del cerco, y las puntas de dicho toldo están trenzadas por medio de dispositivos elásticos anclados en el propio cerco.
- 10.
4. Suplemento para parabrisas de motocicletos.
- 15.

La presente memoria consta de cuatro hojas foliadas escritas a máquina por una sola cara.

Barcelona, 6 de diciembre de 1965.

José MORELL PUIG

p. a.

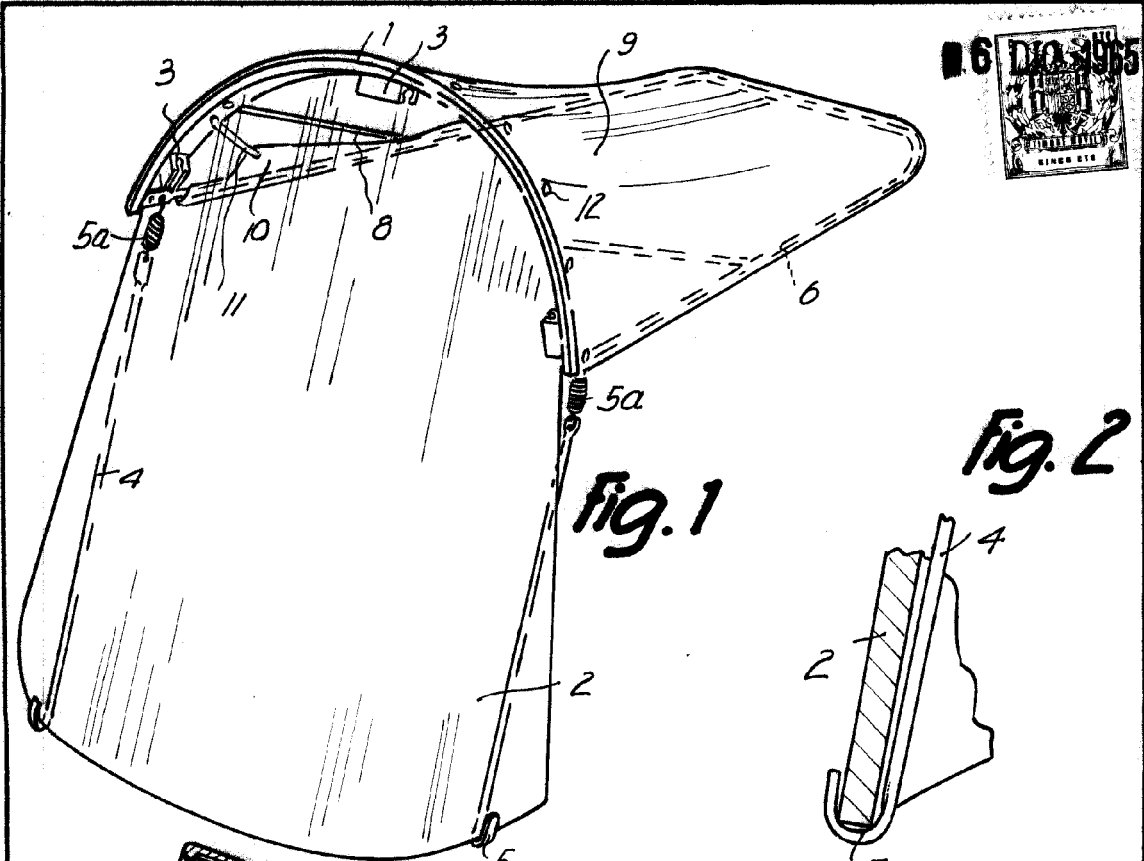

Fig. 1

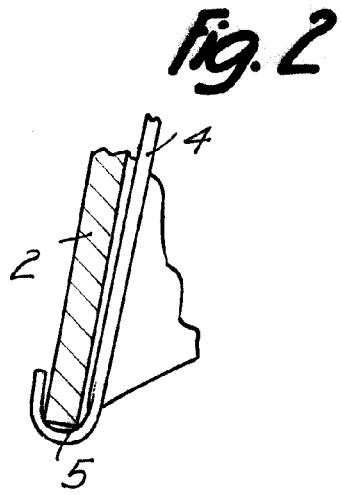

Fig. 2

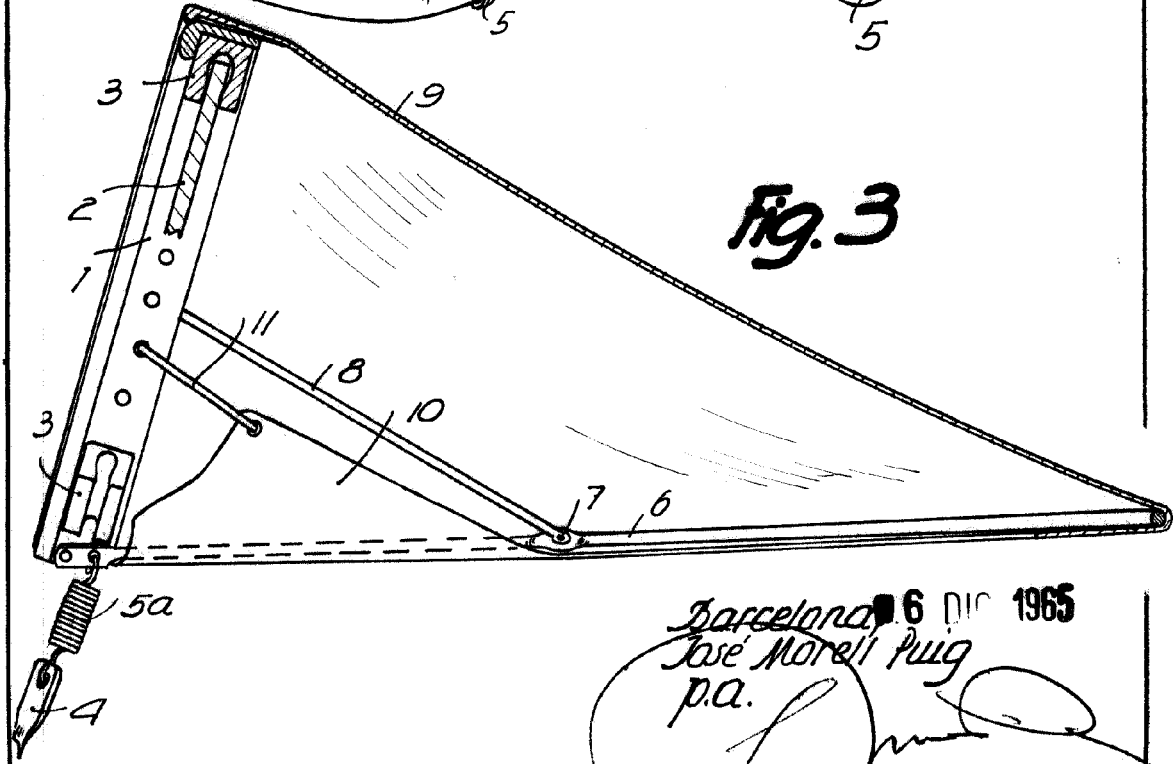

Fig. 3

ORIE/

Barcelona 6 DIC 1965  
José Morell Puig  
p.a.