

118156



M O D E L O  
D E  
U T I L I D A D

a favor de Don Manuel GIL MARTÍN, de nacionalidad española, residente en Barcelona, calle Lope de Vega, 77, por "CINTA PARA CINTURA DE PANTALONES".

- . -

MEMORIA DESCRIPTIVA

La presente invención se refiere a una cinta para cintura de pantalones, la cual resulta ser de suma utilidad, según se verá por la descripción que sigue siendo, sin embargo, de fabricación sencilla y económica.

5. La cinta aludida se caracteriza por el hecho de estar formada por hilos de urdimbre y de trama, entre los primeros de los cuales se encuentran filamentos elásticos que comunican la elasticidad a la cinta, estando todos estos elementos unidos de acuerdo con un ligamento
10. textil tal que la cinta presenta una zona longitudinal



formada por dos telas separadas, entre zonas de tela única, formando un espacio tubular con aberturas espaciadas longitudinalmente a través de las cuales se puede disponer una cinta elástica corriente cuando la cinta en cuestión ha perdido su elasticidad con el uso.

5. La indicada tira elástica tiene preferentemente en su borde inferior una segunda zona de doble tela con los bordes externos separados, formando una canal dentro de la que se fija el borde de la prenda.

10. Los dibujos adjuntos muestran tan sólo a título de ejemplo, no limitativo del alcance de la presente invención, un caso práctico de realización de una cinta para cintura de pantalones según las características descritas.

15. En dichos dibujos: La figura 1 muestra una vista en perspectiva de la cinta; y la figura 2 es una sección transversal alzada.

20. Según la representación de los dibujos, el objeto de la presente invención está constituido por una tira -1-, de tejido cuya urdimbre incluye filamentos de caucho u otro elastómero para comunicarle elasticidad. Este tejido está formado por un procedimiento usual de tisaje con telas múltiples de manera que se forman en ellas las zonas longitudinales de tela única -2- y las zonas de doble tela -3- y -4-. La zona -3- es cerrada, formando un alojamiento tubular -5- cuya finalidad es la de permitir la disposición de una cinta elástica convencional -6-, cuando la tira -1-, constitutiva de la cinta propiamente dicha, se ha distendido por su uso perdiendo sus características ceñidoras.

25.



5. Con esta realización queda resuelto el problema inherente a las cintas elásticas para cintura que vienen siendo empleadas actualmente, las cuales, después de transcurrido un determinado tiempo se deforman dejando de cumplir la función por las que fueron creadas, bastando para ello disponer la cinta elástica -6- sin ninguna dificultad puesto que se ha previsto el alojamiento para ellas.

10. Otra de las características de la cinta objeto de la invención la constituye el hecho de que la zona de doble tela -4- tiene separados sus bordes libres -7-, formando una canal entre cuyas ramas se puede coser el borde del pantalón -8-, según se muestra en la figura 2.

15. Serán independientes del objeto de la presente invención, los materiales empleados en los distintos elementos constitutivos de la cinta para cintura de pantalones, así como las formas y dimensiones, tanto absolutas como relativas de los mismos, y, en definitiva, todo cuanto no afecte a su esencialidad.

20. - . -

N O T A

20. Se reivindica como objeto del presente modelo de utilidad:

1. Cinta para cintura de pantalones, que se caracteriza por el hecho de estar formada por hilos de urdimbre y de trama, entre los primeros de los cuales se

118156



- encuentran filamentos elásticos que comunican la elasticidad a la cinta, estando todos estos elementos unidos de acuerdo con un ligamento textil tal que la cinta presenta una zona longitudinal formada por dos telas separadas, entre zonas de tela única, formando un espacio tubular con aberturas espaciadas longitudinalmente, a través de las cuales se puede disponer una cinta elástica corriente cuando la cinta en cuestión ha perdido su elasticidad con el uso.
- 5.
10. 2. Cinta para cintura de pantalones, según la reivindicación 1, que se caracteriza por el hecho de que la tira elástica tiene en su borde inferior una segunda zona de doble tela, con los bordes dexteriores separados, formando una canal dentro de la que se fija el borde de la prenda.
15. 3. Cinta para cintura de pantalones.
- La presente memoria consta de cuatro hojas foliadas escritas a máquina por una sola cara.

Barcelona, 4 de diciembre de 1.965

Manuel GIL MARTÍN

p.a.

8156



Fig. 1

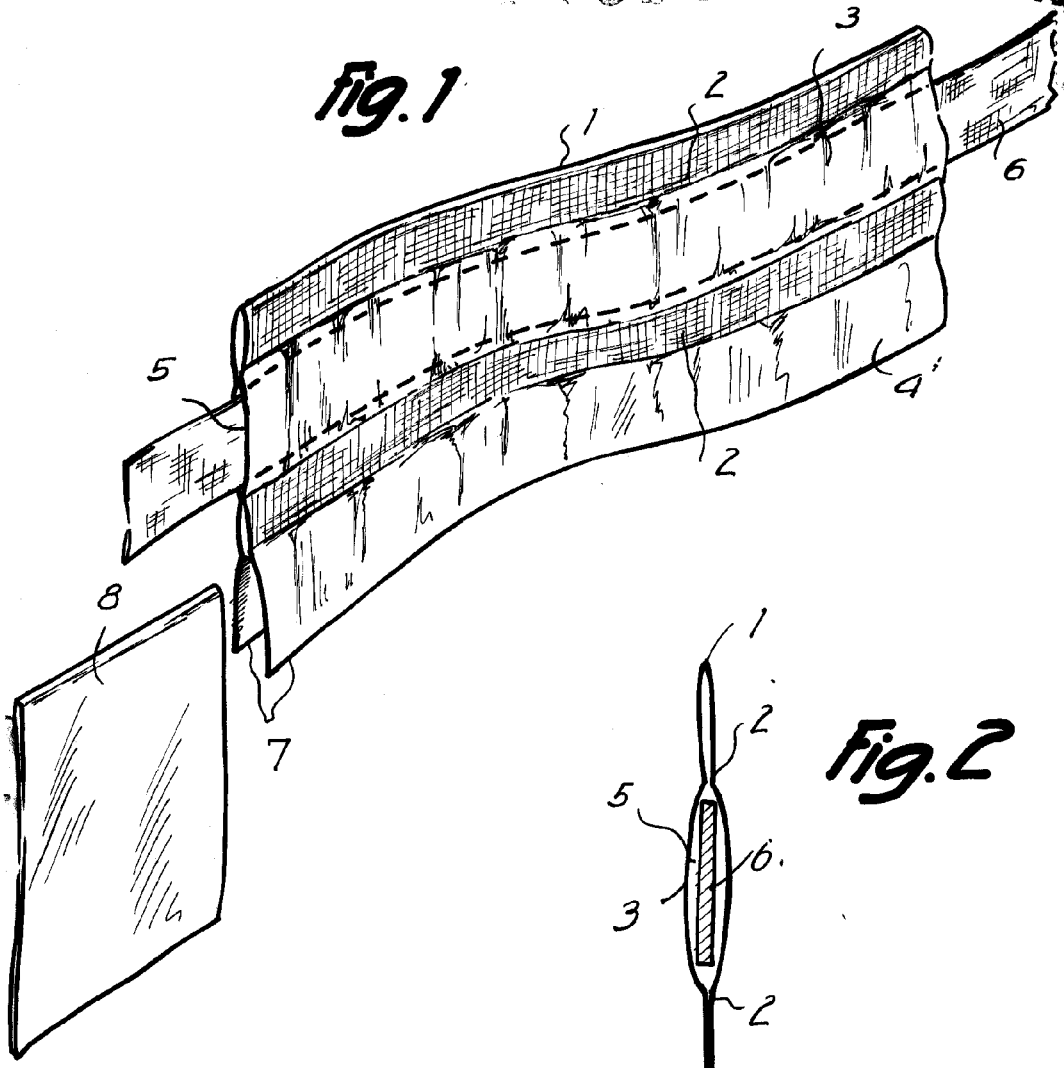
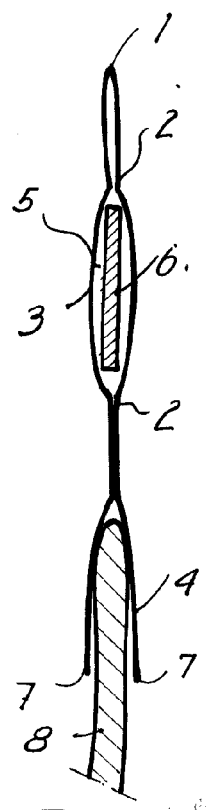

Fig. 2



Barcelona 4 DIC 1965  
Manuel Gil Martín  
p.a.

13/128