

118155



P A T E N T E D E M O D E L O D E U T I L I D A D

por VEINTE AÑOS

a favor de D o n D a v i d d e M A S B e r n a l ,
de nacionalidad española, domiciliado en Barcelona, calle
Provenza, número 300, p o r :

" UNA CAJA PLEGABLE "

M E M O R I A D E S C R I P T I V A

1 El presente Modelo de Utilidad tiene por objeto una
caja plegable, es decir una caja perteneciente al tipo que
se obtiene por plegado a partir de un desarrollo plano troque-
lado de material semirrígido, como cartón, cartulina o simi-
5 lar.

 Dentro del indicado tipo general, la caja que se preco-
niza, según se verá claramente a continuación, destaca espe-
cialmente por la sencillez con que puede ser armada y puesta
en servicio, quedando asegurada en la posición de montaje sin
10 necesidad de utilizar grapas, pegamento ni otros medios de
fijación, Ello permite almacenar y transportar la caja en
situación desarmada, ocupando un volumen mínimo, hasta el



118155

lugar y momento en que deba procederse a su utilización, pudiendo entonces realizarse el armado en escasos segundos y sin ninguna dificultad, por personal desprovisto de toda habilidad y preparación especiales.

5 Por lo demás, la estructura y principales características y ventajas de la caja que se preconiza, resultarán más fácilmente comprensibles a la vista de los dibujos adjuntos, en los que - desde luego, sin caracter limitativo de ninguna
10 cla se - se ha representado un ejemplo concreto de realización práctica de la misma.

 En estos dibujos: la figura 1 es una vista en planta del desarrollo plano troquelado a partir del que se obtiene la caja; y las figuras 2 y 3 son sendos detalles en perspectiva, mostrando una de las testas de la caja en una fase
15 intermedia de montaje, y despues de terminado este, respectivamente.

 Refiriendonos, pues, a estos dibujos:

 El conjunto de la caja se obtiene, según dicho, a partir de un desarrollo plano troquelado a base de un material
20 laminar semirrígido apropiado, como cartón, cartulina o similar. En este desarrollo, por medio de correspondientes líneas de plegado, se ha determinado un espacio rectangular central 1, destinado a constituir el fondo o base de la caja, y cuatro solapas o aletas perimetrales de la misma anchura 2-3,
25 articuladas a los cuatro lados de aquel y dispuestas para ser rebatidas ortogonalmente, constituyendo las paredes laterales de la caja. Las solapas 2, articuladas a los lados mayores de la base comportan articuladas a sus extremidades unas
30 orejetas 4, de forma sensiblemente alargada, destinadas a ser rebatidas ortogonalmente, quedando adosadas a la cara interior de la pared 3 lateral adyacente. Y cada una de las

118155



paredes laterales 3 presenta en su borde libre una amplia solapa 5, dotada de aproximadamente igual altura que aquella, y dispuesta para ser rebatida de 180° hacia el interior de la caja, quedando superpuesta a la indicada pared, y aprisionando en la posición de montaje a las ojeetas 4. Finalmente, de manera esencial, en el centro del borde libre de la indicada solapa 5 se prevé un saliente o pestanía 6, que en la posición de montaje encaja en una correspondiente abertura 7, prevista en la base 1, inmovilizando a todo el conjunto en la indicada posición. Naturalmente, cuando las dimensiones de la caja lo aconsejen, podrá multiplicarse el número de pestanías y de aberturas de encaje, en vistas a conferir al conjunto un máximo de solidez.

Se comprende que en las condiciones expuestas, el montaje de la caja no ofrecerá realmente la menor dificultad, pudiendo ser llevado a cabo en tiempo mínimo. De otro lado, la trabazón de las paredes laterales entre sí y al fondo resulta perfectamente eficaz, de manera que el conjunto alcanza un muy alto grado de robustez.

La caja expuesta podrá hallarse dotada de una tapa de tipo cualesquiera apropiado, por ejemplo, una tapa articulada a través de una correspondiente línea de plegado a una de las paredes laterales mayores de la caja, o una tapa encajable, que podrá ser de tipo plegable, obtenido por idéntico sistema que la caja. Cabe igualmente aplicar el sistema que se preconiza únicamente a la obtención de la tapa, aplicandola a una caja obtenida a través de cualquier otro sistema.

Resta ya únicamente hacer constar de una manera general y expresa que, como se comprende y es lógico, en la realización práctica de la caja plegable que ha quedado expuesta, cabrá introducir todas aquellas adiciones y modificaciones de

118155



detalle que no afecten a lo que constituye la esencialidad del registro que se solicita.

N O T A

SE REIVINDICA:

- 5 1 - Una caja plegable, caracterizada por obtenerse a partir de un desarrollo plano troquelado de material semirrigido, que conforma una zona rectangular central, destinada a constituir el fondo de la caja y cuatro solapas de igual anchura articuladas a los bordes de aquella y dispuestas
- 10 para ser rebatidas ortogonalmente, constituyendo las paredes laterales; dos de estas paredes - opuestas entre sí - presentan en sus extremidades unas orejetas dispuestas para ser rebatidas ortogonalmente hacia el interior de la caja, quedando adosadas a la pared adyacente, y las otras dos paredes late-
- 15 rales presentan en su borde libre una solapa dispuesta para ser rebatida de 180° hacia el interior, quedando superpuesta a la pared correspondiente - a la que iguala en altura - y aprisionando en la posición de montaje a las orejetas dichas; finalmente, de manera esencial, en el borde libre de las so-
- 20 lapas últimamente referidas se prevén unas pequeñas pestañas sobresalientes, que en la posición de montaje encajan en unas correspondientes aberturas previstas en el fondo, inmovilizando y asegurando a todo el conjunto en esta posición.
- 2 - Una caja plegable.

Consta la presente Memoria Descrip-

118150



tiva de cinco hojas mecanografiadas,
escritas por una sola cara, numera-
das del 1 al 5 y con sus líneas nume-
radas, a su vez, de cinco en cinco
y de dibujos anexos.

Barcelona, - 4 DIC. 1965

P. A.

6118155

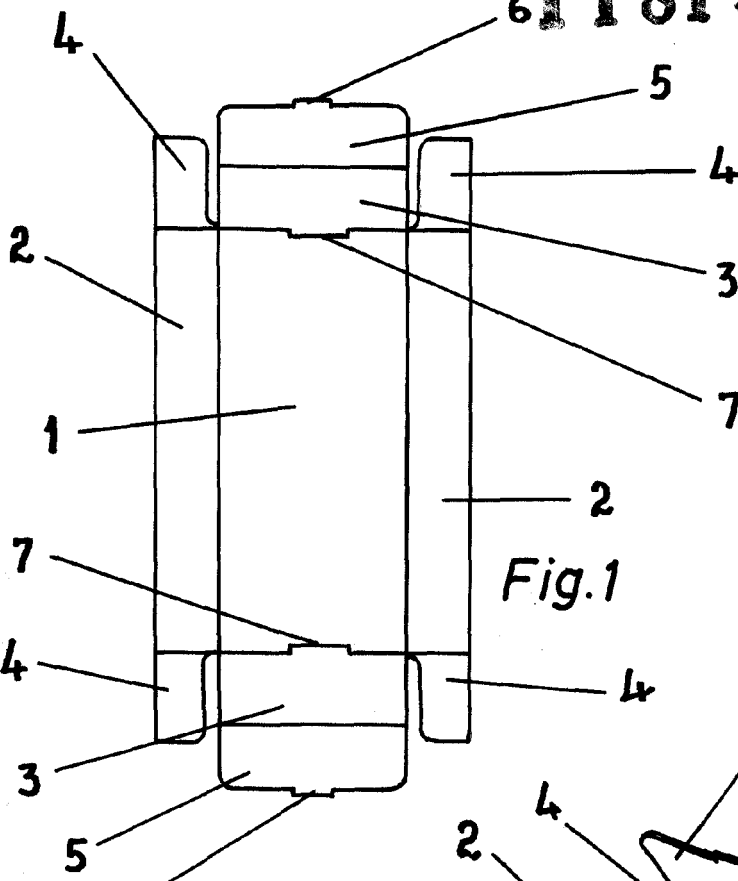

Fig. 1

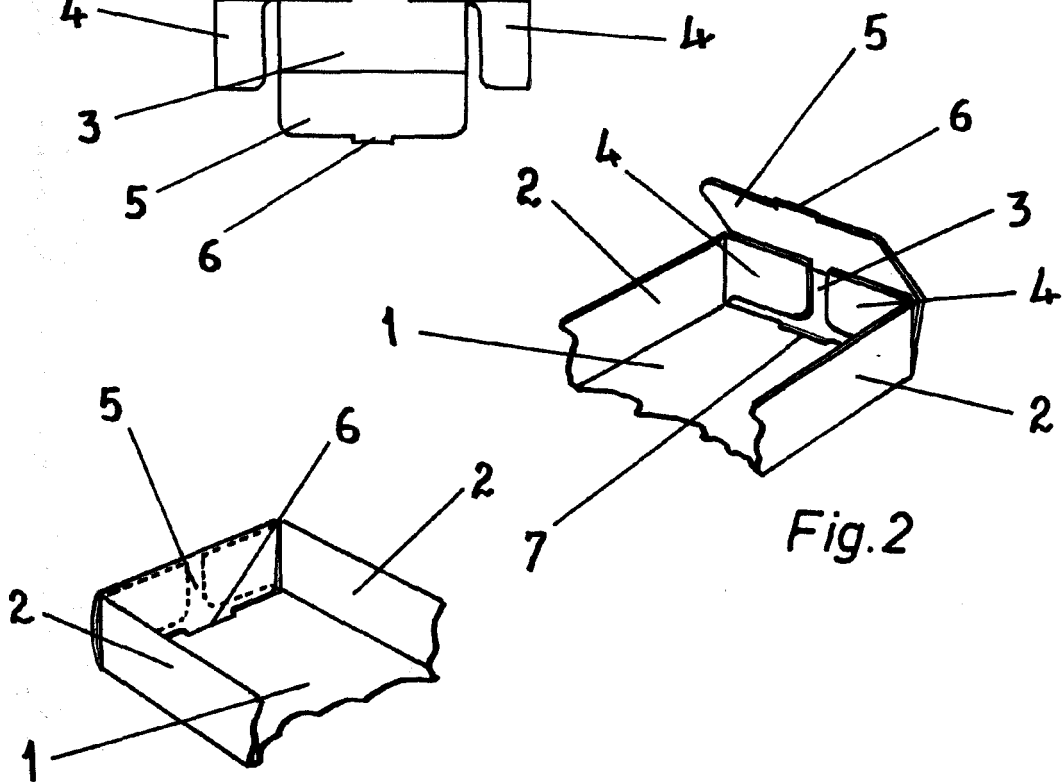

Fig. 2

Fig. 3

Barcelona, 4, Diciembre 1965
P.A.

Escala variable