

72



118138

M O D E L O
D E
U T I L I D A D

a favor de Don José RIBAS TORRES, de nacionalidad española, residente en Barcelona, calle Orden, 53, por "AMORTIGUADOR":

- . -

MEMORIA DESCRIPTIVA

5. La presente invención se refiere a un amortiguador que gracias a sus especiales características constructivas, aporta resultados altamente eficientes en numerosas aplicaciones mecánicas donde convenga obtener una moderación eficaz de sacudidas bruscas, tales como choques, golpes, como elemento para disminuir determinados movimientos, etc.

10. Concurriendo a sus ventajosos efectos prácticos, el amortiguador en cuestión consiste, sustancialmente, en un cuerpo macizo y elástico en cuya masa se halla ocluido

118138

#2 DIC



5. un muelle helicoidal. Este cuerpo tiene un taladro longitudinal mediante el que va ensartado con huelgo sobre un vástago de extremos sobresalientes sobre los que a su vez se hallan ensartados sendos platos que se aplican a las extremidades de dicho cuerpo y quedan retenidos al mismo con ayuda de respectivas tuercas enroscadas en el propio vástago y que son aptas para comprimir el cuerpo elástico, ajustándolo debidamente en orden a obtener el oportuno efecto de amortiguación.

10. El dibujo adjunto muestra, a título de ejemplo, no limitativo del alcance de la presente invención, una forma preferida de llevarla a la práctica, en representación esquemática.

15. Como puede apreciarse en tal dibujo, que ilustra el amortiguador visto en sección axial, el mismo comporta un cuerpo cilíndrico -1- de naturaleza elástica, en cuyo seno está ocluido un muelle helicoidal -2-. Este cuerpo -1- presenta una perforación longitudinal axial -3- y se halla ensartado sobre un vástago -4-, sobre el que a su vez van ensartados dos platos que se apoyan en las extremidades del cuerpo elástico -1- y pueden adoptar cualquier forma adecuada a los puntos de montaje. Al vástago -4- van enroscadas dos tuercas -6-, que se aplican a los platos -5- de manera que se puede comprimir el cuerpo elástico -1- en forma ajustable para regular el efecto del amortiguador con arreglo a las necesidades.

20. El amortiguador descrito puede ser acoplado al lugar de utilización con ayuda del mismo vástago -4- con



el que se combinan medios convencionales apropiados para ello.

5. Como es de ver, el amortiguador en cuestión presenta una constitución muy racional, que proporciona una eficaz moderación de choques, golpes y, en general, de numerosos movimientos bruscos producidos en máquinas, mecanismos, vehículos, etc. cuyos órganos movibles se aplican a los platos -5-, determinando la contracción del cuerpo -1- conjuntamente con la del muelle interno -2-.

10. A pesar de los buenos resultados que aporta, el referido amortiguador no presenta complicación constructiva, por lo que su fabricación es muy sencilla y rápida, en favor de su coste.

15. Por lo demás, debe hacerse constar que serán independientes del objeto de la invención los detalles y características accesorias empleadas en su puesta en práctica y, en general, cuanto no altere la esencialidad de las siguientes reivindicaciones.

- . -

N O T A

20. Se reivindica como objeto de este modelo de utilidad:

1. Amortiguador, que se caracteriza esencialmente por estar constituido por un cuerpo prismático macizo elástico en cuya masa se halla ocluido un muelle heli-

118138

2



5. coidal longitudinal, cuyo cuerpo tiene un taladro longitudinal mediante el que está ensartado con posibilidad de deslizamiento sobre un vástago de extremos sobresalientes sobre los que a su vez van ensartados sendos platillos que reciben las fuerzas a contrarrestar y se aplican a las extremidades del cuerpo elástico y quedan retenidos al mismo con ayuda de respectivas tuercas enroscadas sobre el propio vástago para comprimirlo ajustablemente en orden a regular el efecto de amortiguación y actuar como topes del movimiento de recuperación del cuerpo elástico.
- 10.

2. Amortiguador.

La presente memoria consta de cuatro hojas foliadas escritas a máquina por una sola cara.

Barcelona, 2 de diciembre de 1965.

José RIBAS TORRES.

p.a.

D. JOSE RIBAS TORRES

Hoja única

118132

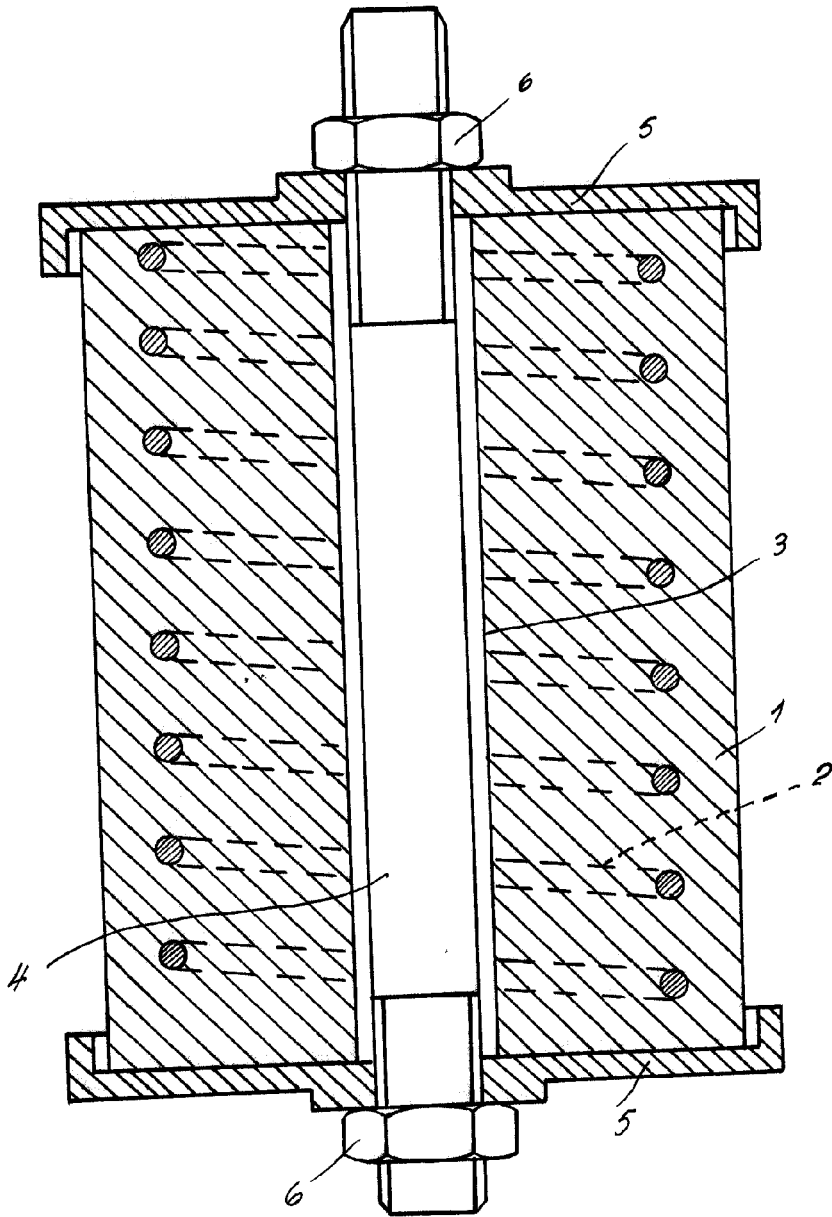

Barcelona, DIC. 1965
Jose Ribas Torres
p.a.

18/87