

118119

118119



MEMORIA DESCRIPTIVA

que corresponde a una solicitud de MODELO DE UTILIDAD, por veinte años, por "UNA ESCRIBANIA SIMPLIFICADA", cuyo registro se solicita a favor de INDUSTRIAS PLASTICAS ESPAÑOLAS COTTET, S.A., entidad española, residente en MADRID, c/ Vinaroz, 14.-

- - - oDo - - -

5.- Con el presente Modelo de Utilidad se trata de amparar la novedad en España de un elemento de sobremesa, auxiliar de escritorio, que sirve como soporte de varios bolígrafos, por ejemplo tres, y de un bloque de hojas sueltas, al que denominamos escribania simplificada.

10.- Este dispositivo está realizado en forma que a las ventajas propias de su evidente utilidad une una configuración de línea moderna y sencilla que le permite estar en cualquier despacho u oficina.



15.- Está constituido por una caja paralelepípedica rectangular cuya base es de menor dimensión por lo que sus lados resultan volados o realzados convenientemente. Una parte ligeramente mayor que la mitad de dicha caja, la del lado derecho, presenta un vaciado o cavidad rectangular con su pared anterior rebajada por una escotadura trapezoidal. El fondo de esta cavidad forma ángulo recto con sus paredes excepto en la pared anterior donde forma una suave curvatura.

20.- El lado izquierdo tiene su parte anterior y en la posterior hay otra cavidad transversal que comunica con el borde. En esta cavidad se encaja a presión una pieza moldeada cuya superficie no queda en el mismo plano que la parte lisa sino ligeramente mas bajo, habiendose previsto en dicha superficie tres orificios de proyección inclinada.

25.- El dispositivo se completa con una placa resistente y pesada que cierra el hueco de la base y presta al conjunto la necesaria estabilidad, no solo por su peso sino tambien por llevar adherida una lámina de material esponjoso.

30.- En lo que sigue haremos referencia al dibujo adjunto, dado a titulo de ejemplo ilustrativo, en el cual:

35.- La figura 1ª muestra las diversas piezas y partes de que consta la escribania objeto de esta solicitud, y

40.- La figura 2ª una perspectiva del dispositivo dispuesto para su uso.

Con referencia a la figura 1ª observaremos que



- 45.- el cuerpo principal 1 tiene en su lado izquierdo una cavidad 2 y abierta la parte 3 de la pared de este lado. En el lado derecho tiene otra cavidad mucho mayor 4 y la parte de pared anterior 5 rebajada en forma de trapecio. Este cuerpo principal tiene su base de apoyo de menor dimensión 6 para lograr que sus lados queden volados y dar así al conjunto un realce muy estimable.
- 50.p En la cavidad 2 se acopla por encaje la pieza 7 que consiste en un paralelepípedo rectangular que tiene en su borde superior izquierdo una pestaña saliente 8 que se apoyará a tope en la pared rebajada-3-. En esta pieza se han practicado tres orificios 9 que comunican con otros tantos conductos de posición inclinada a fin de que al disponer en ellos los elementos inscriptores 10 queden igualmente inclinados. Los conductos 9 pueden estar cerrados abajo por tres pequeños cubos invertidos o quedar abiertos.
- 55.-
- 60.- En la cavidad 4 se coloca el bloque de hojas 11 cortadas a su tamaño y que pueden ser fácilmente retiradas una a una gracias a la pared rebajada 5 y a la curvatura interior entre dicha pared y el fondo, la cual no se aprecia en el dibujo.
- 65.- Por último vemos la placa 12, metálica para aprovechar su peso como estabilizador del conjunto, que se acopla exactamente y cierra la cara inferior de la base 6, cuya placa está dotada por adherencia de una lámina 13 de material esponjoso que impide el deslizamiento.
- 70.- En la figura 2ª puede observarse la posición de la escribanía, sin los bolígrafos, dispuesta para su



75.- uso, viendose cómo la pieza 7 tiene su superficie superior en distinto plano que el resto de este lado para lograr un efecto estético. Preferiblemente esta pieza 7 se realizará en distinto color a los mismos efectos.

80.- En el objeto descrito caben modificaciones de forma, dimensiones, proporciones y materias sin apartarse de su esencialidad, por lo que se hace constar que tales modificaciones se entenderán siempre incluidas en este Modelo de Utilidad sean cualesquiera las circunstancias que concurren.

N o t a

85.- Descrito suficientemente el objeto de esta solicitud se declaran de novedad en España las siguientes:

R e i v i n d i c a c i o n e s

90.- 1ª.- Una escribanía simplificada, que se caracteriza por estar constituida por un cuerpo principal o caja rectangular cuya parte derecha presenta una cavidad con su pared anterior rebajada por una escotadura trapezoidal y la unión de esta pared con el fondo suavemente curvada. En el lado izquierdo, la parte anterior es lisa y en la posterior forma una cavidad en la que se encaja a presión una pieza rectangular que

95.- tiene en su cara superior tres orificios que comunican con conductos de proyección ligeramente inclinada, teniendo esta pieza una pestaña lateral que en el encaje viene a apoyarse sobre el borde rebajado de la pared lateral del cuerpo principal y quedando toda la pieza

100.- en un plano inferior de la cavidad en que se aloja con respecto a la superficie adyacente del cuerpo principal.

2ª.- UNA ESCRIBANIA SIMPLIFICADA, según la



105.-

reivindicación anterior, que se caracteriza porque la base de apoyo del cuerpo principal es de menor dimensión que éste para dejar los bordes volados, cubriéndose dicha base por una placa pesada dotada en su cara inferior de una lámina de material esponjoso de conveniente espesor.

3ª.- UNA ESCRIBANIA SIMPLIFICADA.

Todo conforme se describe y reivindica en la presente Memoria Descriptiva que consta de cinco hojas y se ilustra con los dibujos que a la misma se acompañan.

Madrid, a quince de diciembre de mil novecientos sesenta y cinco.

INDUSTRIAS PLASTICAS ESPAÑOLAS
COTTET, S. A.

p.a.

A handwritten signature in dark ink, appearing to read 'Cottet', written over a large, stylized flourish or initial.

FIG. 1a

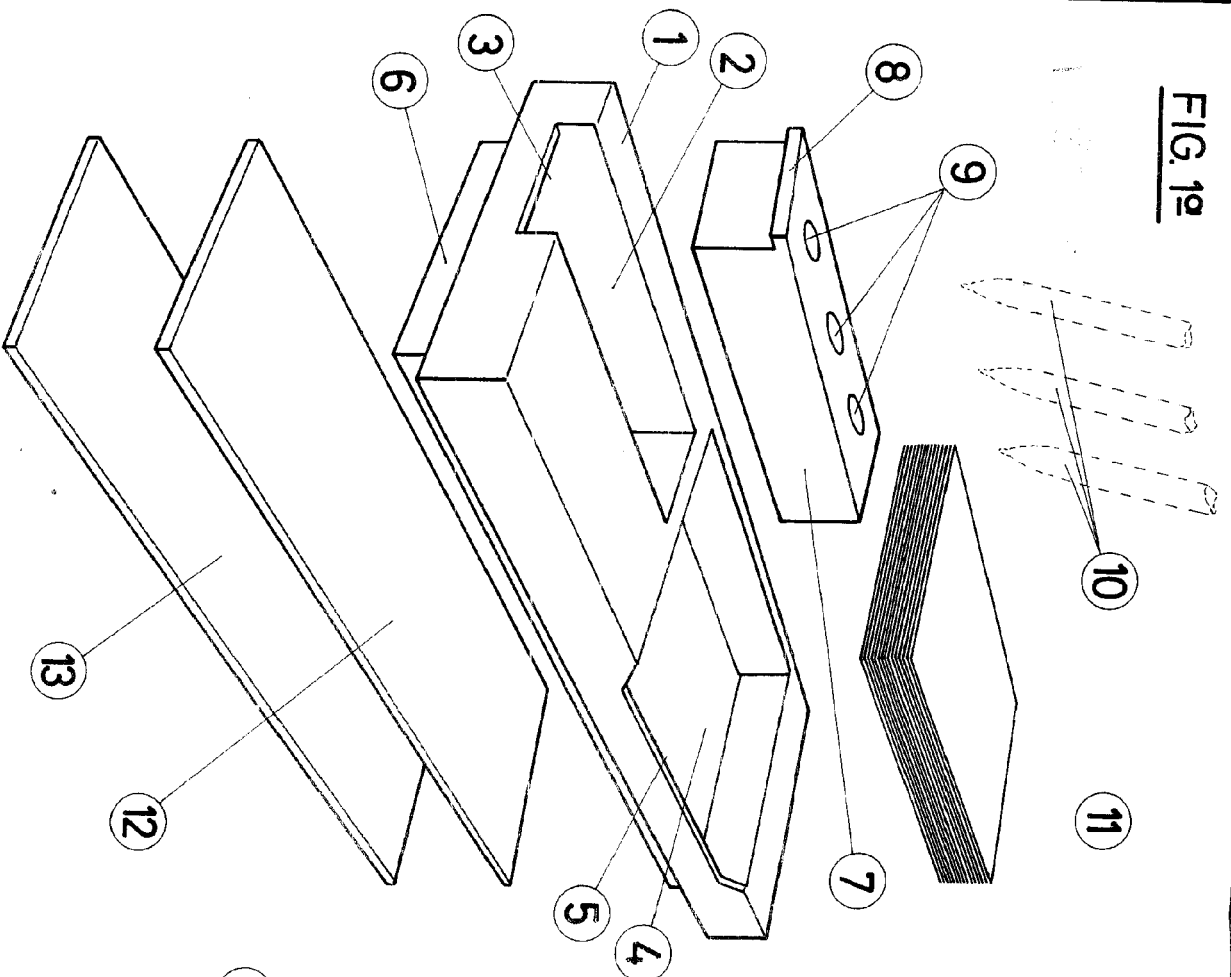
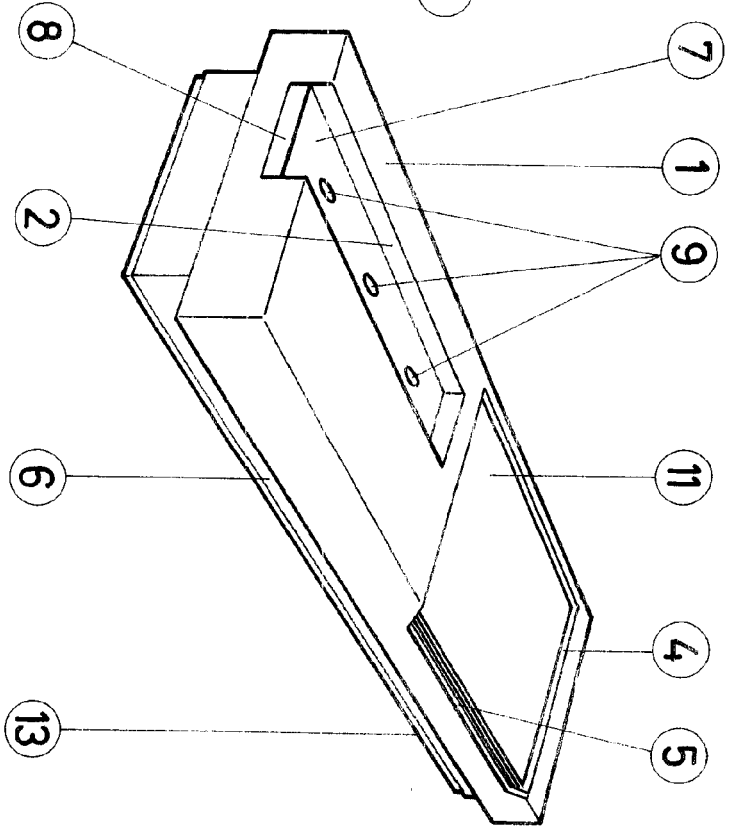

FIG. 2a



ESCALA VARIABLE

MADRID, 15 DE DICIEMBRE DE 1.965

W. Cottet

