

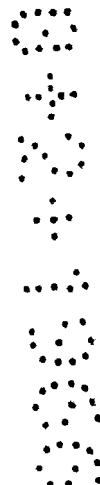

30 NOV. 19

118.04



MODELO DE UTILIDAD

por 20 años

A favor de D. MANUEL JANÉ VIDAL, de nacionalidad española,
residente en Barcelona, Cartagena 203. - - - - -
por: "DISPOSITIVO PARA LA UNION ARTICULADA ENTRE CHASIS Y
BASTIDORES DE COHECITOS INFANTILES". - - - - -

MEMORIA DESCRIPTIVA

El presente modelo de utilidad tiene por objeto un
dispositivo para la unión articulada entre chasis y bastidores
de cochecitos infantiles, preferentemente del tipo de chasis
que comprende en cada lado dos elementos articulados a tijera,
5 que se articulan a las ramas de sendos elementos en U del bas-
tidor portarruedas del cochecito.

Como es sabido, la unión articulada entre dichos
chasis y bastidor tiene lugar usualmente por mediación de
10 pletinas interpuestas entre los mismos, a los que se arti-

30 NOV. 1953



culan por sus extremos tales pletinas.

El dispositivo a que se refiere este modelo de utilidad, en líneas generales, consiste en cuatro juegos cada uno de los cuales comprende dos bridas en U colocadas de canto y enfrentadas por sus tramos intermedios a los que se enlaza una anilla. Las bridas de cada par están una de ellas, al extremo correspondiente del bastidor de las ruedas del cochecito. La articulación se realiza, pues, por mediación de la anilla con lo que es posible el juego de las bridas en U respecto a tal anilla, siendo ello suficiente para proporcionar una buena suspensión y permitiendo ello un fácil plegado del cochecito.

Para facilitar la explicación, se acompaña a la presente memoria descriptiva una hoja de dibujos, en los que se ha representado un caso práctico de realización, que se cita sólo a título de ejemplo, no limitativo del alcance de la invención.

En dichos dibujos:

La figura 1 permite apreciar el conjunto del dispositivo aplicado a uno de los laterales del chasis-bastidor de un cochecito infantil.

La figura 2 corresponde a un detalle en planta del dispositivo.

La figura 3 es un detalle en alzado lateral del mismo.

El dispositivo ilustrado consiste en cuatro juegos, formado cada uno de ellos por dos pletinas en U -1- y -2- y una anilla -3- enlazada al tramo intermedio -4- de dichas pletinas.

Dos de los juegos se hallan emplazados en uno de los laterales del conjunto chasis-bastidor del cochecito infantil correspondiente, mientras que los otros dos juegos se encuentran



en el lateral opuesto. Según ello, la pletina en U de uno de los juegos, por ejemplo la -1-, está unida por medio de un remache o equivalente -5- a uno de los elementos -6- articulados a tijera del chasis, mientras que la otra pletina en U -2- va sujeta también con ayuda de un remache o similar -5'- al extremo de la correspondiente rama -7- del elemento en U del bastidor portarruedas del cochecito.

Las pletinas en U y la anilla tienen un ligero juego entre sí, proporcionando una buena suspensión y permitiendo el giro articulado entre el chasis y el bastidor para un fácil y cómodo plegado del cochecito.

A pesar de sus ventajosos resultados, el dispositivo descrito no presenta, como es de ver, complicación constitucional de ningún género, sino al contrario, por lo que su fabricación es muy rápida y económica.

Debe hacerse constar que el modelo, dentro de su esencialidad, puede ser llevado a la práctica en otras formas de realización que difieran sólo en detalle de la indicada a título de ejemplo, a las cuales alcanzará igualmente la protección que se recaba. Podrá, pues, fabricarse el dispositivo en cuestión en cualquier forma y tamaño y con los materiales y medios más convenientes, por quedar todo ello comprendido en el espíritu de las reivindicaciones.

N O T A

Se reivindica como objeto del presente modelo de utilidad:

1.- Dispositivo para la unión articulada entre chasis y bastidores de cochecitos infantil, caracterizado esencialmente por comprender cuatro juegos, formado cada uno de ellos por dos



bridas en U y una anilla colocada verticalmente y enlazada al tramo intermedio de dichas bridas, de cuyos juegos, dos de ellos se hallan situados en uno de los laterales del conjunto chasis-bastidor, mientras que los otros dos se encuentran en el lateral opuesto, de manera que la brida en U de uno de los juegos está unida por sus ramas a uno de los elementos del chasis, en tanto que la otra brida va sujeta también por sus ramas al extremo de la correspondiente rama del bastidor, con lo que las bridas de cada juego y la anilla enlazada a ellas tienen entre sí un juego articulado, proporcionando una suspensión eficaz y facilitando el plegado del cochecito.

2.- DISPOSITIVO PARA LA UNION ARTICULADA ENTRE CHASIS Y BASTIDORES DE COHECITOS INFANTILES.

Consta la presente memoria descriptiva de cuatro hojas, mecanografiadas, numeradas, foliadas y escritas por una sola cara, acompañada de una hoja de dibujos.

Barcelona, para Madrid, 30 de Noviembre de 1965

MANUEL JANÉ VIDAL

P.a.

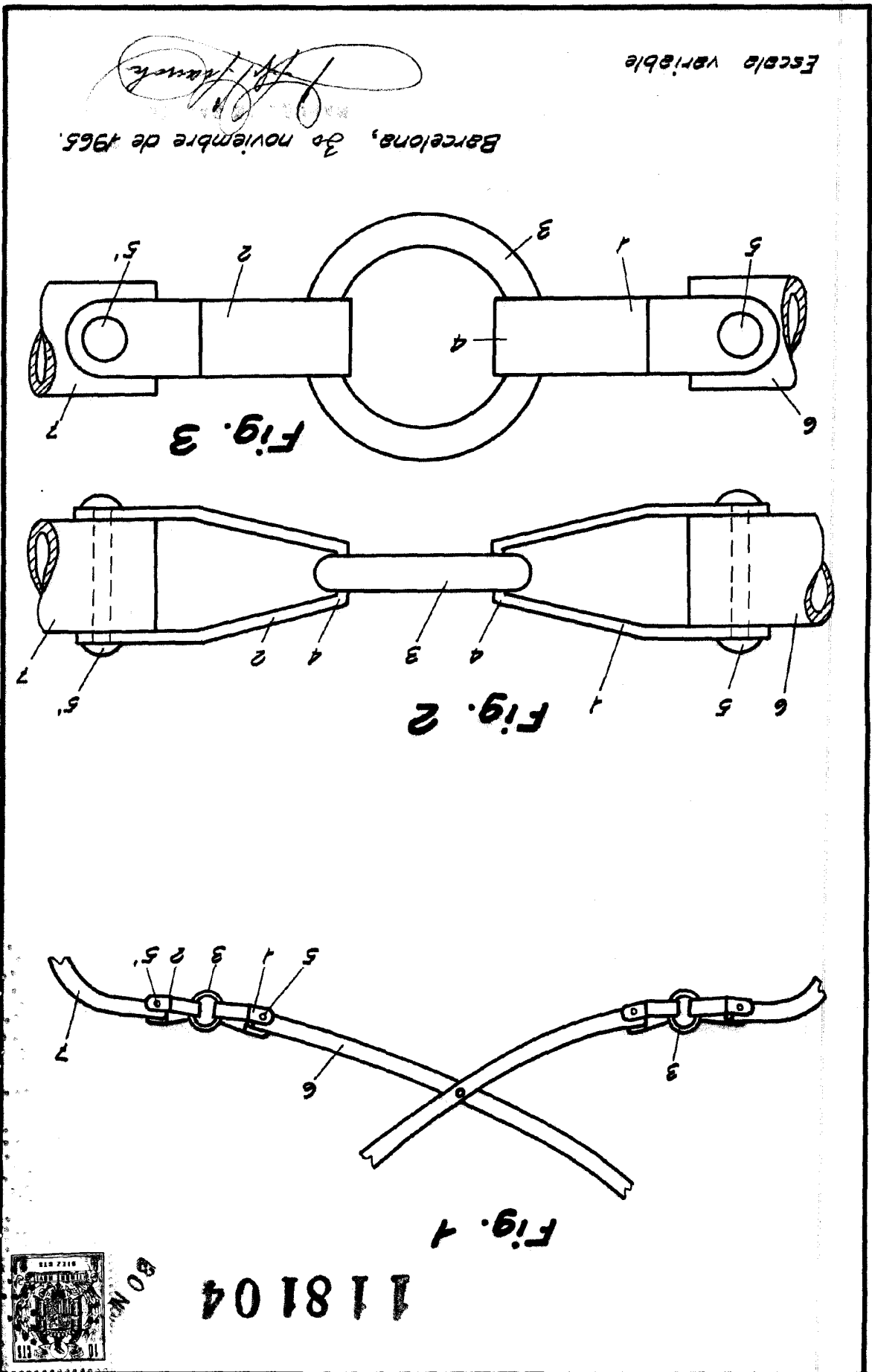

Escola variable
 Barcelons, 30 novembre de 1965.
Manuel Jané Vidal

D. MANUEL JANÉ VIDAL

Hoje única

118104



BO N.º