



1965

118086

MODELO DE UTILIDAD

por 20 años

por "UN SOPORTE EXPOSITOR", a favor de Laboratorios Sulfer, S.A., de nacionalidad española, domiciliada en MADRID, Cabanilles, 13.

=====

MEMORIA DESCRIPTIVA

Se refiere el presente Modelo de utilidad a un nuevo tipo de soporte expositor, de los que se vienen utilizando para la exhibición de toda clase de artículos, cuya constitución especial le hace aportar considerables mejoras de orden práctico es-

5. pecialmente, sobre los diversos soportes expositores de tal tipo ejecutados hasta el momento.

En efecto, es sabido que para aumentar la aceptación de un determinado artículo, se vienen utilizando diversos tipos de soportes publicitarios, que exhiben o exponen el artículo de una forma más o menos original, haciendo que éste cause un mayor impacto en el público.

10.

De entre todos los tipos de soportes expositores arbitrados hasta el momento, uno de los más satisfactorios es aquél que se constituye a base de una serie de varillas y marcos, regularmente distribuidos para conformar unos alojamientos consonantes con la forma del artículo a exponer por los mismos. Estos soportes presentan la ventaja de su gran economía, así como la de que per-

15.



NOV 1965

118086

- 2 -

miten la visualización del artículo de una forma fácil, aparte de que éste queda además alojado en dicho soporte de una forma estable y permitiendo su fácil extracción de su alojamiento.

- Ahora bien, dichos soportes presentan el inconveniente
5. de que resulta a veces difícil saber cual es el artículo que contienen, debido a lo cual se han arbitrado diversas realizaciones auxiliares que colaboren en tal conocimiento. El problema de las referidas realizaciones auxiliares es que ocupan un considerable espacio con respecto al que ya ocupa de por sí el propio
10. soporte y por tanto dificultan el almacenaje, transporte, etc., de aquél.

- Da a conocer el actual Modelo un soporte del tipo anteriormente mentado, en el que es característica primordial el hecho de ir dotado de un marco supletorio encargado de comportar
15. unas determinadas realizaciones, y con la originalidad de su carácter plegable, lo que a la hora de transporte, almacenaje, etc., del soporte es una considerable ventaja.

- Para su mejor comprensión, nos vamos a referir a un dibujo que se adjunta a la presente memoria y que, a título de ejemplo no limitativo, representa un soporte expositor, realizado de
20. conformidad con este Modelo.

En dicho dibujo, la figura 1 es una vista en perspectiva del soporte en cuestión, con el marco supletorio del mismo en posición de servicio.

25. La figura 2 se corresponde con otra vista en perspectiva del propio soporte, con el marco supletorio en posición plegada.

- Según tales figuras, el soporte expositor objeto del presente Modelo, comprende un marco principal rectangular -1-
30. doblado por dos veces cada uno de sus extremos, según direcciones perpendiculares entre sí, conformando un a modo de cajetín, que



1965

118086

- 3 -

queda atravesado por una serie de travesaños verticales -2-, cuatro de los cuales se inclinan en tramos inferiores -3- dotados de conteras extremas -4-.

Además, transversalmente con dicho marco -1- queda situado otro marco vertical -5- doblado inferiormente en un tramo horizontal -6- que, en colaboración con una varilla vertical central -7-, conforman un tabique de separación de dos alojamientos para los artículos que se deseen.

Es esencial en el presente Modelo la disposición sobre el tramo superior trasero del marco principal -1- de un marco supletorio -8-, en "U" invertida, con sus extremos libres rebatidos en bucles correspondientes -9- y -10-, que enganchan, con libertad de giro en el tramo mentado del marco principal -1-, relacionándose dicho marco supletorio por un travesaño -11-, así como por otros dos travesaños -12- y -13- paralelos al anterior, y dispuestos más abajo en un mismo plano, entre los cuales puede hacerse pasar a presión el tramo arqueado superior -14- del marco -5- central del soporte, para conseguir con ello una posición estable del referido marco supletorio, que es el encargado de llevar las señalizaciones e indicaciones oportunas con relación a los artículos contenidos en el soporte.

Todo cuanto no afecte, altere, cambie o modifique la esencia del soporte descrito, será variable a los efectos del actual Modelo.

25. N O T A.

Se reivindica como objeto de este registro por Modelo de utilidad:

1.- Un soporte expositor, del tipo de los que constan de un marco principal, a modo de cajetín, y de una serie de travesaños verticales, así como de otro marco central vertical, caracterizado esencialmente porque en el tramo superior trasero del marco



NOV 1965  
27 NOV 1965

118086

- 4 -

- principal referido se alojan con libre giro los bucles extremos de un marco supletorio, en "U" invertida, dotado de un travesaño transversal, así como de otros dos travesaños, paralelos al anterior, y situados en un mismo plano, con el fin de permitir el
5. paso entre ellos a ligera presión, del tramo superior arqueado del marco central del soporte anteriormente citado, con el fin de conseguir la estabilidad del referido marco supletorio.

- Sean cuales fueren las circunstancias que concurren en la esencialidad del Modelo de utilidad definido en la anterior reivindicación, cuyo objeto es:
- 10.

2.- "UN SOPORTE EXPOSITOR"

Consta la presente memoria de cuatro hojas foliadas, mecanografiadas por una sola cara y de los dibujos unidos a la misma.

Barcelona, 27 NOV 1965

P.A. de Laboratorios Sulfer, S.A.,

118086

27 NOV

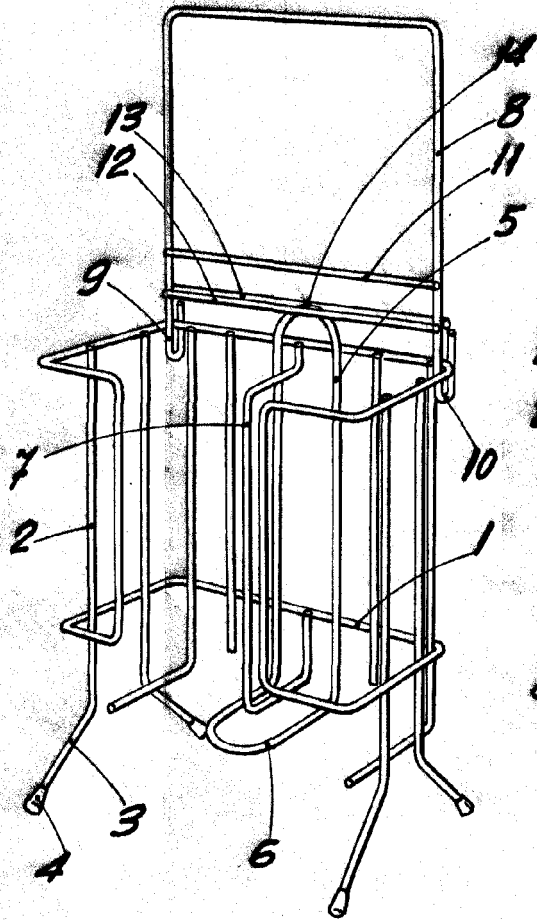

Fig. 1

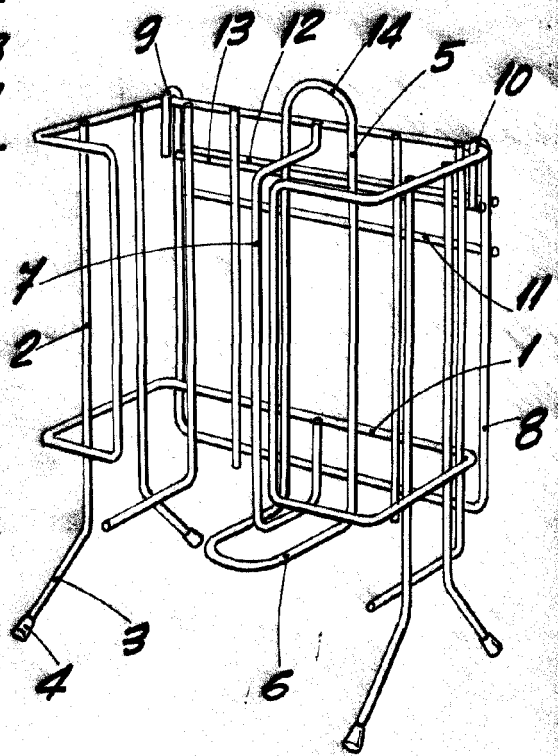

Fig. 2

BARCELONA 27 NOV 1965  
P. A.

ESCALA VARIABLE