

118077



26 N°

P A T E N T E D E M O D E L O D E U T I L I D A D

por VEINTE AÑOS

a favor de D o n J u a n L L O R E N S B a s s a s ,
de nacionalidad española, domiciliado en Barcelona, calle
Mayor de Gracia, número 157, p o r :

" DISPOSICION MEJORADA, APLICABLE A BOTES DE CONSERVAS "

M E M O R I A D E S C R I P T I V A

- 1 El presente Modelo de Utilidad tiene por objeto, según
se indica en su enunciado, una disposición perfeccionada apli-
cable a botes, especialmente botes metálicos del tipo herméti-
camente cerrado que normalmente se utiliza para la contención
5 de productos en conserva.

De acuerdo con la disposición que se preconiza, se dota
esencialmente a la base superior del bote de una orejeta cen-
tral remachada y de un par de ranuras o zonas debilitadas linea-
les, que se unen entre sí rodeando al expresado remache, y

118077

26



que se prolongan en forma aproximadamente espiral hasta la periferia de esta base delimitando en conjunto una lengüeta fácilmente desgarrable que es totalmente contorneado por una de ellas. De esta forma, cuando interesa proceder a la apertura del bote, basta tirar de la orejeta referida, que hace las funciones de empuñadura, y provocar el desgarre de la expresada lengüeta, lo que permite llevar a cabo la indicada apertura con facilidad y rapidez,

De manera preferente, para facilitar esta acción, la base superior del bote presentará espesor mínimo y se constituirá a base de un material, como por ejemplo, aluminio, que resulte fácilmente desgarrable. La apertura podrá, pues, realizarse sin necesidad de utilizar un abrelatas nin ningún otro utensilio. No parece, pues, necesario extenderse acerca de las ventajas prácticas que se derivan de una tal disposición, cuya incorporación a los botes, por otra parte, afectará en forma practicamente insensible al precio de coste de los mismos.

Con el único fin de aclarar y puntualizar cuanto queda expuesto, con la presente memoria se acompaña una lámina de dibujos, en los que - desde luego, sin caracter limitativo de ninguna clase - se ha representado un ejemplo concreto de realización práctica de la disposición perfeccionada que se preconiza.

En estos dibujos: la figura 1 es una vista superior en planta de un bote equipado con la indicada disposición, y la figura 2 es un corte diametral a mayor escala según II-II de la figura 1.

Refiriendonos, pues, a estos dibujos y de acuerdo con la disposición que nos ocupa;

El bote adopta en sus líneas generales una estructura

118077



normal, presentando una forma general cilíndrica con la base superior 1 agrafada al borde superior de las paredes laterales 2, por rebordeado conjunto de ambos elementos, constituyendo un correspondiente reberde 3. La base 1, según dicho, en una forma preferente de realización, presentará espesor mínimo y se constituirá a base de un material, tal plancha de aluminio, que pueda ser fácilmente desgarrado.

De manera esencial, en la indicada base se prevén dos surcos o líneas debilitadas 4-5, que parten del centro de aquella en el que se hallan enlazadas entre sí, y describen una amplia curva hacia la periferia, prolongándose en forma paralela a la misma. La línea más exterior 4, contornea totalmente esta periferia, en tanto que la línea interior 5, muy próxima a aquella, se interrumpe antes de cerrarse sobre sí misma. Entre estas dos líneas queda definida una lengüeta 6, fácilmente desgarrable, que parte del centro y contornea totalmente la base del bote.

Finalmente, a la extremidad de la lengüeta dicha, que coincide con el centro de la base, se halla fijada por medio de un remache 7, una orejeta de plancha metálica 8, preferentemente dotada de nervaduras de refuerzo 9, que se halla aplicada sobre la indicada base, pero cuya extremidad libre 10 aparece ligeramente doblada hacia arriba, en vistas a facilitar su asido y consiguiente rebatimiento por el usuario. Bastará - evidentemente - asir esta lengüeta con los dedos de la mano hasta levantarla, y tirar de la misma, para provocar el desgarre de la lengüeta 6 y, consecuentemente, para determinar la apertura del bote. La regularidad de este desgarro, además, en una forma preferente de realización, vendrá asegurada por la previsión en la base 1 de una o más zonas embutidas 11, en forma de arco de círculo, concéntricas con la misma.

118077

26 N



Resta ya únicamente hacer constar de una manera general y expresa que, como se comprende y es lógico, en la realización práctica de la disposición que ha quedado descrita, cabrá introducir todas aquellas adiciones y modificaciones de detalle que no afecten a la esencialidad del registro que se solicita.

N O T A

SE REIVINDICA:

1 - Disposición mejorada aplicable a botes de conservas, de acuerdo con la cual en la base superior del bote se prevén un par de líneas debilitadas que definen una lengüeta fácilmente desgarrable, que contornea totalmente la periferia de la base, y se prolonga hacia el centro de la misma, describiendo una correspondiente curva; esta lengüeta, finalmente, comporta fijada, por medio de un remache, a la extremidad que coincide con el centro de la base, una orejeta de plancha metálica, que puede ser rebatida constituyendo un asidero, en vistas a provocar manualmente el desgarre de la lengüeta y consiguiente apertura del bote.

2 - Disposición mejorada aplicable a botes de conservas.

Consta la presente Memoria

118077



Descriptiva de cinco hojas mecanografiadas, escritas por una sola cara, numeradas del 1 al 5 y con sus líneas numeradas, a su vez, de cinco en cinco y de dibujos anexos.

Barcelona, 26 NOV. 1965

P. A.

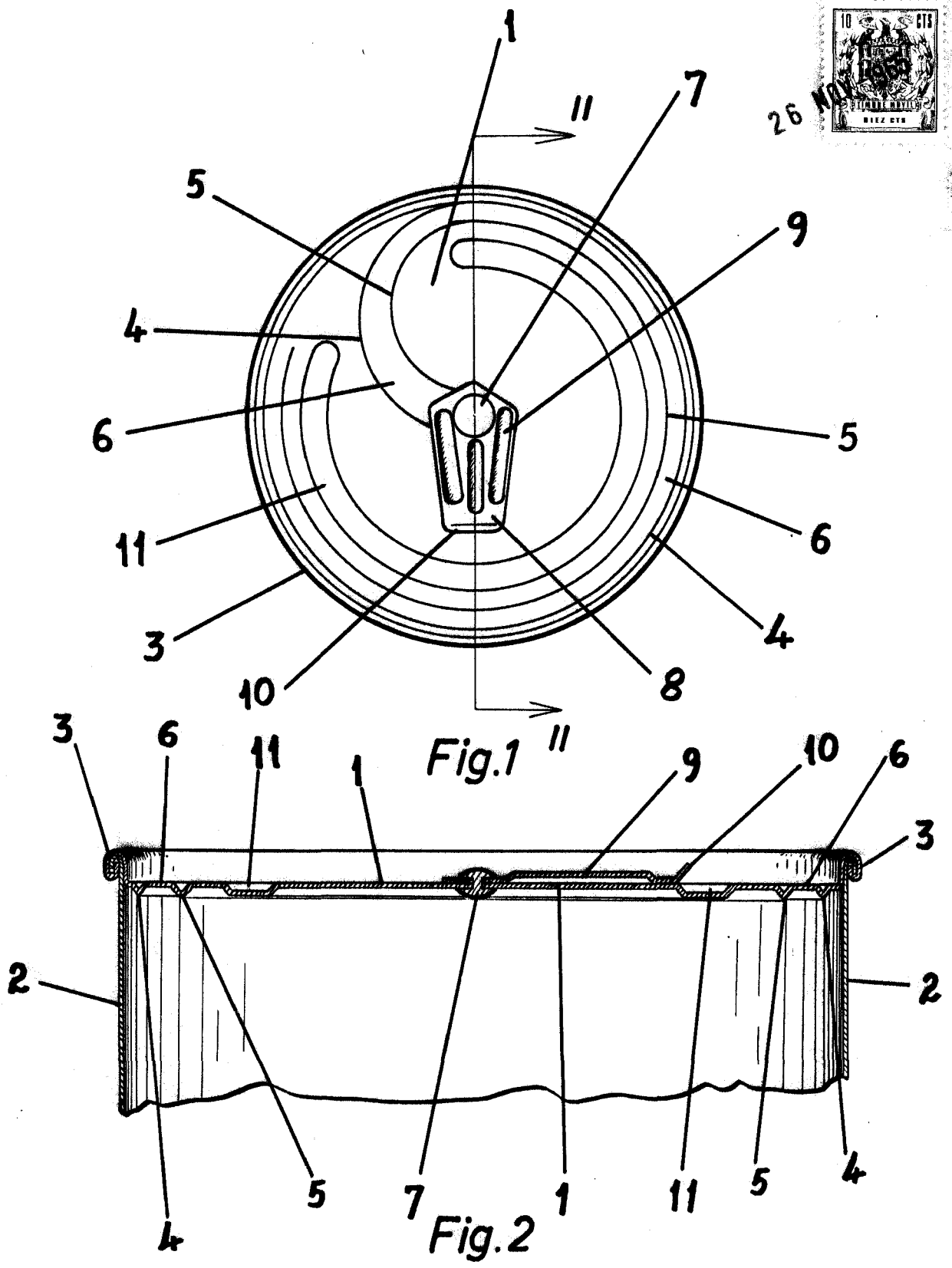

Barcelona, 26 Noviembre 1965
P.A.

Escala variable