

118047

118047



1965

MEMORIA DESCRIPTIVA

Correspondiente a la solicitud de registro de Modelo de Utilidad que, por veinte años, se solicita para España y sus Colonias, a favor de Don Benito MANSO ALONSO, de nacionalidad española, residente en San Sebastián, calle Iparraguirre n.º 8-2º.

p o r

" RUEDA AUTOORIENTABLE DE GIRO LIBRE "

La presente Memoria, se refiere, como indica su enunciado, a una rueda especialmente diseñada para su empleo en giro libre y orientable en la dirección adecuada sin necesidad de impulso preciso alguno, sino que por si misma toma la citada dirección, merced al especial diseño que se ha previsto



para la misma.

En esencia, esta rueda, está formada por dos piezas en forma de semiesferas aproximadamente, montadas sobre un mismo eje existente en una cazoleta rotatoria sobre una base adaptable al lugar de empleo, y cuyas dos semiesferas, están respectivamente formadas por planos meridianos unidos entre sí, y terminando en zonas cilíndricas, igualmente formadas por planos meridianos, cuyas zonas cilíndricas quedan en contacto suave por sus respectivas bases. Esta especial conformación, hace que la rueda en sí, pueda girar independientemente cada una de las mitades, y simultáneamente, actuando como superficie de rodadura, bien la parte semiesférica, el disco límite entre ésta y la zona cilíndrica, ó ésta última, en cuyo caso, se sincronizan ambas mitades proporcionando siempre una amplia zona de rodadura, sin posibilidad de arañado en el suelo, y siempre giratoria aún sobre superficies blandas, como alfombras, tapices e incluso arena.

Por el aludido objeto, se solicita el correspondiente privilegio de Modelo de Utilidad conforme y al amparo del vigente Estatuto sobre Propiedad Industrial, a fin de garantizar a favor del recurrente el derecho a la explotación exclusiva del mismo en toda España.

A continuación, se hará una detallada descripción de la rueda auto-orientable que se cita, con referencia a los planos que se acompañan, en los que se representa, a simple título de ejemplo, no limitativo, una forma preferente de realización, susceptible de todas aquellas variaciones de detalle que no supongan una alteración fundamental de las características esenciales de la misma.

En dichos planos se ilustra:

En la figura 1ª: Vista en alzado lateral de la rueda.



En la figura 2ª: Vista en alzado de frente.

Según el ejemplo de ejecución representado, la rueda ---
40 autoorientable que se cita, está constituida por una carcasa
ó cazoleta (1) unida solidariamente a una base (2) montada
sobre un eje (3) sobre una base (4) que se fija al lugar de
empleo, por ejemplo, los extremos de las patas de un mueble,
habiéndose previsto en la cazoleta (1) un eje transversal ---
45 (5) en el que se monta la rueda propiamente dicha.

Dicha rueda, está formada por dos piezas, iguales y que
enfrentadas forman una especie de esfera.

Cada pieza está constituida por una media esfera (6) for
mada por planos meridianos regularmente separados entre sí,
50 unidos sobre el taladro axial en el que queda el eje (5) de
giro, y terminando en sendos planos (7) perpendiculares a -
dicho eje.

A partir de este plano (7), cada pieza queda formada por
una zona cilíndrica, constituida igualmente por planos meri-
55 dianos (8), quedando los bordes enfrentados de éstos a dis-
tancia que asegura un roce suave e independencia en el giro
entre cada una de las dos piezas que forman la rueda.

Organizada de esta forma, la rueda, puede tomar la direc
ción que sea mediante su montaje sobre el eje vertical (3),
60 y el funcionamiento de la misma es siempre posible, puesto
que no hay rigidez en la posición de la rueda con respecto
a una superficie de rodadura, ya que como tal, puede actuar
una de las constituidas por los planos meridianos (6), ó --
bien el plano separador (7) ó conjuntamente los planos meri
65 dianos (8).

La distancia entre las dos piezas, permite, que dado que
el roce suave entre ellas, se efectúa sobre los bordes de -
los planos (8), en cuanto se efectúa el rodamiento simultá-
neo de ambas piezas, estos planos se ponen en coincidencia



70 procurando una superficie de rodadura lo más continua posi-
ble, lo cual logra el perfecto funcionamiento de la rueda --
sobre superficies blandas, tal como alfombras, tapices, e --
incluso sobre tierra ó arena de jardines.

Por todo ello, esta rueda, es aplicable a toda clase de --
75 muebles, así como a cuanta maquinaria, y elementos industria
les que hayan de tener un fácil desplazamiento sea cual sea
la superficie sobre la que ha de moverse.

La forma, materiales y dimensiones, podrán ser variables
y, en general, cuanto sea accesorio y secundario, siempre --
80 que no altere, cambie ó modifique la esencialidad del obje-
to que se describe.

Los términos en que queda redactada esta Memoria, son --
ciertos y fiel reflejo del objeto descrito, debiéndose tomar
con carácter amplio y nunca en forma limitativa.

85

N O T A

EN RESUMEN: El Modelo de Utilidad que, por veinte años,
se solicita para España y sus Colonias, ha de recaer sobre
las siguientes reivindicaciones:

90 1ª.- "RUEDA AUTOORIENTABLE DE GIRO LIBRE", caracterizada
por haberse previsto la constitución de la rueda mediante --
dos piezas iguales, montadas sobre un mismo eje existente --
en una cazoleta giratoria sobre un eje perpendicular al an-
terior, y cuyas piezas presentan una superficie externa dis-
continua para eliminar deslizamientos y arrastres obligando
95 siempre a una perfecta rodadura independientemente de la na-
turaleza de la superficie sobre la que se mueve.

2ª.- "RUEDA AUTOORIENTABLE DE GIRO LIBRE", según reivindi-
cación primera, caracterizada porque cada una de las mitades
que forman la rueda, están constituidas por una zona semi--
100 esférica formada por planos meridianos regularmente distri-
buídos y unidos entre sí sobre el eje de giro, cuyos planos

118047

14 D



105

se unen a otro, perpendicular a éstos y a partir del cual, -
toma una forma cilíndrica igualmente formada por planos me-
ridianos, quedando los bordes de éstos y correspondientes a
cada una de las mitades, a distancia de roce suave, para que
siempre quedan alineados al girar simultáneamente.

110

3ª.- Por último, se reivindica el objeto sobre el cual -
ha de recaer el Modelo de Utilidad que, por veinte años, se
solicita para España y sus Colonias,-----

p o r

“ RUEDA AUTOORIENTABLE DE GIRO LIBRE ”

Todo conforme queda expresado en la presente Memoria des-
criptiva que, consta de cinco hojas escritas a máquina por -
una sólo cara y dibujos que se acompañan.

Madrid, a 14 DIC. 1965

P.A.
ANTONIO ARICHA
P.F.

118047

14 D

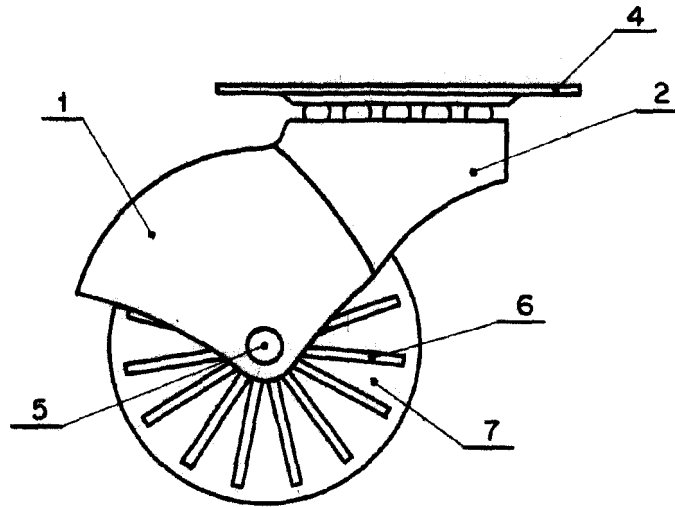

Fig. 1

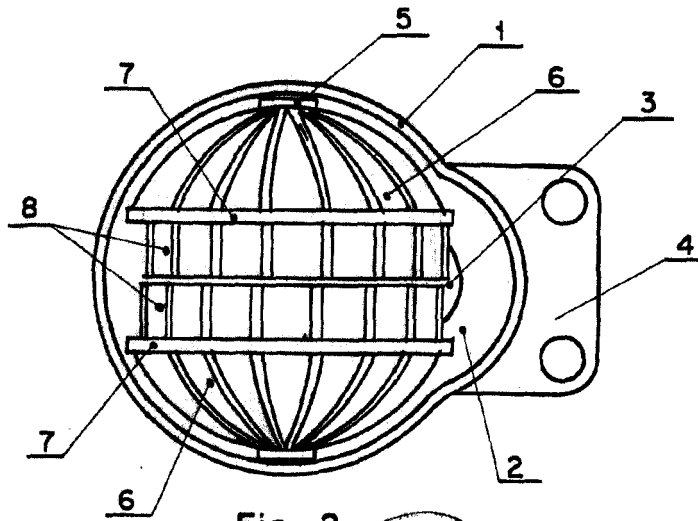

Fig. 2

Madrid 14 DIO. 1965

PA
ANTONIO RICHIA

[Handwritten signature]

ESCALA VARIABLE