

118046



118046

PATENTE

DE

MODELO DE UTILIDAD

por 20 años

a favor de Don Faustino PALACIO TEJEDA
de nacionalidad española
residente en Barcelona, calle Abaixadors, 10
por:

"DISPOSITIVO DE ENGANCHE PARA LARGUEROS DE CAMA"

MEMORIA DESCRIPTIVA

Esta Patente de Modelo de Utilidad se refiere a un dispositivo de enganche para largueros de cama, gracias al cual la ensambladura de los mismos con los montantes de la cabecera y pies de ésta se efectúa de forma rápida y eficaz, sustituyendo ventajosamente a la clásica unión por tornillos de las camas, los cuales resultan siempre de lento e inseguro acoplamiento para ellas.

5. Para la adecuada comprensión de la presente memoria, se describe seguidamente un ejemplo ilustrativo no limitativo de realización del objeto a que se contrae el presente Modelo de Utilidad, para lo cual se acompaña, además, una lámina de

10.



dibujos en la que:

Fig. 1, es una vista lateral del conjunto del dispositivo con las piezas ensambladas.

5. Fig. 2, constituye una vista en perspectiva del propio dispositivo, pero con las piezas desenganchadas.

Fig. 3, es la representación de sendas vistas laterales, desfasadas a 90°, de una de las piezas básicas del enganche, y

10. Fig. 4, representa la vista en planta de la misma pieza básica del dispositivo.

En dichas figuras se han representado por (1) a las piezas básicas metálicas e iguales que constituyen el dispositivo de enganche, las cuales se hallan configuradas de forma que, unidas por los tornillos (2) en los puntos apropiados de los montantes (3) y testas de los largueros (4) respectivamente, se acoplan mutuamente entre si verticalmente capiculadas, tal como se aprecia claramente en figuras 1 y 2, estableciéndose con ello un doble enganche que confiere el solido montaje de armazón de la cama.

20. Cada pieza básica (1) queda configurada además, a los efectos de adecuado acoplamiento con su pareja, según una pletina rectangular alargada (5), en uno de cuyos extremos existe la prolongación (6) en forma de lengüeta trapecial redondeada, la cual queda resaltada, con respecto al resto de la pletina (5), según un desnivel (7) de valor equivalente sensiblemente a su espesor, mientras que por el otro extremo, la pieza posee un apéndice (8) que arranca lateralmente a 90° siguiendo la alineación del borde transversal (9) de la misma, para doblarse, a su vez brevemente, el extremo (10) de dicho apéndice (8), hacia adentro y su forma obtusa, determinando así un encaje trapecial

25.

30.



(11), apto para recibir a manera de cuña a la lengüeta (8) de la pieza pareja, en cuyas condiciones, los referidos apéndices angulares (8) de las piezas dispuestas en los largueros (4), se acoplan superiormente dentro de las lengüetas (6) de las piezas parejas unidas a los montantes (3) formando el primer enganche superior del dispositivo, mientras que simultáneamente, las lengüetas inferiores (6) de las piezas de los largueros (4), quedan introducidas dentro de los encajes trapeciales (11) de los apéndices angulares también inferiores (8), estableciéndose el segundo enganche del dispositivo.

Finalmente cada pletina (5) posee en el borde vertical (12), inmediatamente antes de la lengüeta (6), una pestaña trapecial (13) que sirve de tope posicional de las piezas emparejadas, mientras que en los apéndices angulares (8) de las piezas unidas a los largueros (4), y en las lengüetas (6) de las pletinas fijadas a los montantes (3), existen unos respectivos orificios (14) y (15), los cuales quedan concéntricamente enfrentados en condiciones de recibir el tornillo (16) que sujeta a ambas piezas del dispositivo impidiendo su desprendimiento una vez acopladas.

Serán independientes del objeto a que se contrae el presente Modelo de Utilidad, la forma, dimensiones y materiales empleados para su realización, siempre que con ello queda mantenida la esencialidad de la idea, que es la que se resume y concreta en los términos de la siguiente

N O T A

REIVINDICACIONES

Se reivindica como objeto de la presente Patente de Modelo de Utilidad:

1ª.-Dispositivo de enganche para largueros de cama,



1905

que se caracteriza esencialmente por el hecho de consistir en dos piezas metálicas iguales, configuradas de tal forma que, unidas por tornillos o medios similares de fijación en los puntos apropiados de los montantes de la cabecera y pies de la cama y en las testas de los largueros correspondientes respectivamente, se acoplan mutuamente entre si, verticalmente capiculadas, estableciéndose así un doble enganche que confiere más solidez y eficacia al montaje de la cama.

- 5.
- 2^a.-Dispositivo de enganche para largueros de cama,
10. según la reivindicacion anterior, caracterizado asimismo porque cada pieza de enganche queda configurada, a los efectos de adecuado acoplamiento con su pareja, según una pletina rectangular alargada, en uno de cuyos extremos existe una prolongación en forma de lengüeta trapecial redondeada, la cual queda resaltada, con respecto al resto de la pletina, según un desnivel
15. de valor equivalente sensiblemente a su espesor, mientras que por el otro extremo, la pieza posee un apéndice que arranca lateralmente a 90° siguiendo la alineación del borde transversal de la misma, para doblarse, a su vez, brevemente, el extremo de dicho apéndice, hacia adentro y en forma obtusa, determinandose
20. con ello un encaje trapecial apto para recibir a manera de cuña a la lengüeta de la pieza pareja, en cuyas condiciones, los referidos apéndices angulares de las piezas dispuestas en los largueros de la cama, se acoplan superiormente dentro de las
26. lengüetas de las piezas parejas unidas a los montantes de la misma, formando el enganche superior del dispositivo, mientras que, simultáneamente, las lengüetas inferiores de las piezas de los repetidos largueros, quedan introducidas en los correspondientes encajes trapeciales de los apéndices angulares enfrentados, estableciéndose en esta parte el enganche inferior
- 30.

118046



del dispositivo.

- 3ª.-Dispositivo de enganche para largueros de cama, según las anteriores reivindicaciones, caracterizado igualmente porque cada pletina posee en uno de los bordes verticales inmediato a la lengüeta, una pestaña trapezoidal que sirve de tope posicional de las piezas emparejadas, quedando previstos finalmente, en los apéndices angulares de las piezas unidas a los largueros, y en las lengüetas de las pletinas fijadas a los montantes, unos respectivos orificios que quedan concéntricamente enfrentados, en condiciones de recibir un tornillo que sujeta ambas piezas del dispositivo impidiendo su desprendimiento una vez acopladas.
- 5.
- 10.

4ª.-DISPOSITIVO DE ENGANCHE PARA LARGUEROS DE CAMA.

Sean cuales fueren las circunstancias que concurren con la esencialidad propia de la misma.

Consta la presente Memoria descriptiva de cinco páginas foliadas y mecanografiadas por una sola cara y va acompañada de una hoja de dibujos aclarativos.

Madrid, 14 Diciembre 1965

P. A.

R. VOLART PONS

P. P.

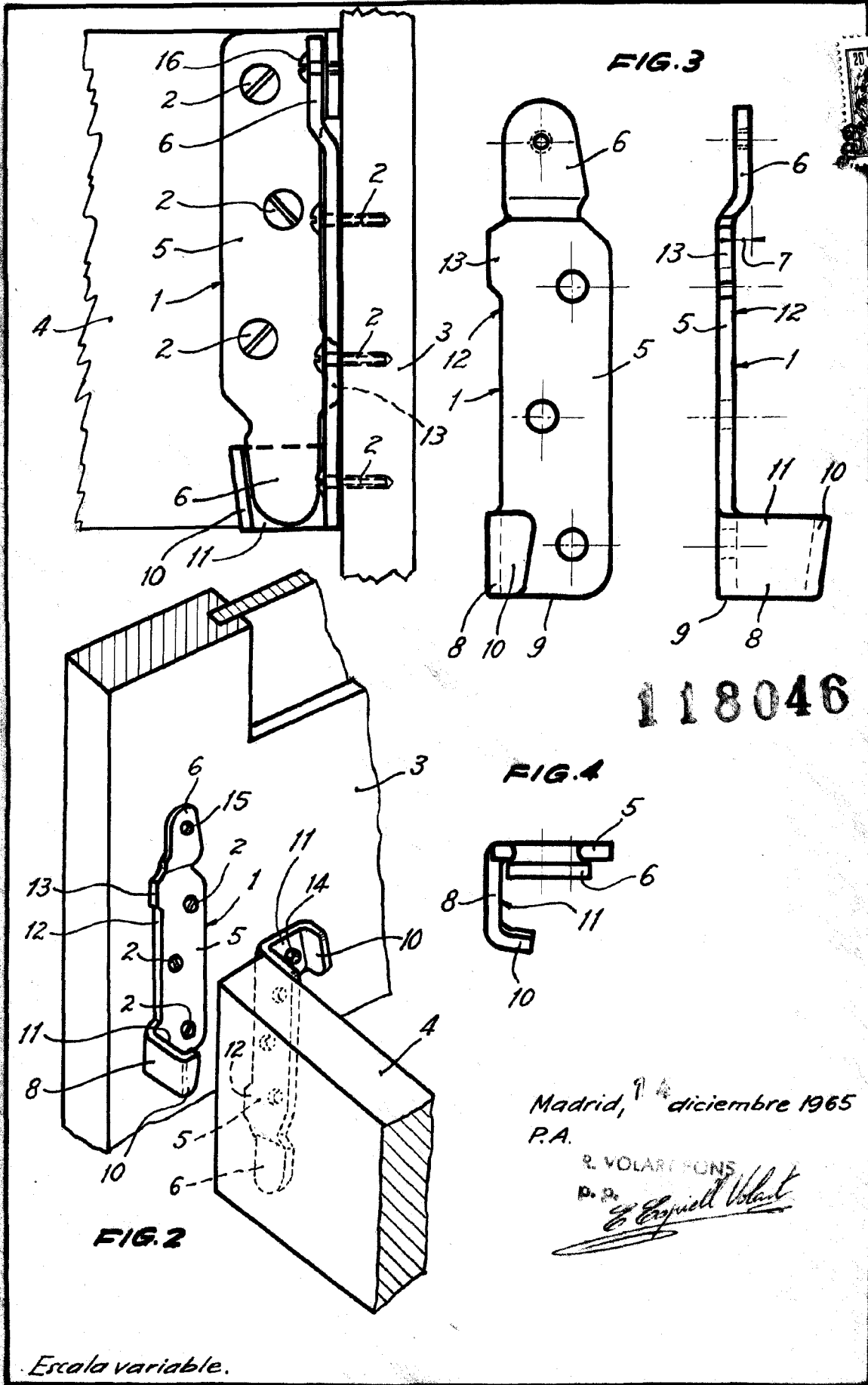

118046

FIG. 4

FIG. 2

Madrid, 9^a diciembre 1965
P.A.

R. VOLARI FONS
D. P.
R. Volari Fons

Escala variable.