



118030

M O D E L O
D E
U T I L I D A D

por "DISPOSITIVO PARA EL ESTUDIO AUTODIDACTICO", a favor de
DON MAURICIO BOTTON CARASSO, de nacionalidad francesa, domi-
ciliado en BARCELONA, Avda. Infanta Carlota, nº 137.

- . -
MEMORIA DESCRIPTIVA

El presente modelo de utilidad se refiere a un dispo-
sitivo para el estudio autodidáctico.

- Esencialmente se trata de un pequeño aparato que tiene
forma de caja con tapa transparente, el cual tiene en sus dos
5. extremos sendos alojamientos para unos extremos de una banda de
papel arrollada, la cual desplaza desenrollándose de un extre-
mo y arrollándose en el otro haciendo pasar por delante de la
tapa transparente la banda impresa, presentando la tapa trans-
parente zonas opacas para separar como mínimo dos zonas de
10. escritura de la banda, correspondiente una de ellas para la

118030

13



visión de las preguntas y la otra para la visión de las respuestas, y (preferentemente) de forma que la segunda parte o respuesta se halle fuera de la vista en el instante de leer la pregunta inserta en la banda desplazable.

5. En esencia el aparato tiene dos formas de funcionamiento, una de ellas mediante banda de papel de corta longitud arrollada sin alma, y que es arrastrada por un rodillo blando que apoya en el centro de la banda, y otra forma de funcionamiento, eliminando el rodillo blando y disponiendo dos almas o plegadores en cada extremo del aparato, uno de ellos portador de la bobina a desenrollar y el otro apto para ir arrollando la banda que desplaza por el aparato. Para lograr dicho movimiento se ha previsto respectivos botones para el rodillo blando y para las almas y plegadores, accionables desde el exterior del aparato.
- 10.
- 15.

Con el fin de facilitar la explicación, se acompaña a la presente memoria de una lámina de dibujos en la que se ha representado un caso de realización que se cita a título de ejemplo.

20. En los dibujos:
- la figura 1 muestra el aparato en alzado lateral.
- la figura 2 muestra el aparato en planta visto por la parte superior.
- la figura 3 muestra el aparato de perfil.
25. la figura 4 muestra un plegador.
- la figura 5 una sección transversal del aparato.

118030



Haciendo referencia a las figuras, es de observar que el aparato consta de un fondo 1 y una tapa transparente 2, comprendiendo dicho fondo un tabique superior 3 para el deslizamiento de la banda arrollada en sus extremos en los alojamientos 4 y 5 en los cuales puede existir el plegador 6 con valonas extremas 7 y 8, y junta a una de ellas el botón de mando 9.

En la parte media del fondo 1 se ha previsto un orificio de paso 10 para el vástago de un botón de mando central 11 cuyo vástago se inserta en el cilindro blando, que sobresale ligeramente por la ventana 12 para apoyar en la banda de papel deslizante.

La tapa 2 presenta dos zonas transparentes 13 y 14 y el resto opaco logrado por la inserción de la lámina 15.

Los plegadores 6 son ensartados en bujes 16 previstos en la caja que encajan en huecos 17 al efecto en los plegadores, y por el otro extremo son enclavados por un ala de la tapa 2, que encaja entre la valona 8 y botón 9.

En las figuras no se ha representado el rodillo blando central para poder apreciar mejor la constitución de las partes.

La tapa y fondo presentan medios de engarce en sus bordes, para la relación conjunta.

El modelo, dentro de su esencialidad, puede ser llevado a la práctica en otras formas de realización que difieran en detalle de la indicada a título de ejemplo en la descripción. Podrá, pues, construirse en cualquier forma y tamaño, con los materiales más adecuados por quedar todo ello comprendido en el



espíritu de las reivindicaciones.

118030

= . =

N O T A

Descrito el objeto y utilidad de la invención, lo que se declara como nuevo y de propia invención, comprende las reivindicaciones siguientes:

5.

1. Dispositivo para el estudio autodidáctico, caracterizado esencialmente por el hecho de que comprende una tapa transparente con zonas opacas y un fondo, encajables entre sí, comprendiendo el fondo unos alojamientos extremos para una banda con leyendas visibles a través de la tapa, y comprendiendo como medios de avance de la banda un cilindro central blando accionable por un botón exterior, y eventualmente dos plegadores extremos dispuestos en los alojamientos de los extremos de la banda, con botón extremo de accionado.

10.

15.

2. Dispositivo, según la reivindicación 1, caracterizado esencialmente por el hecho de que la banda desplazable lleva impresas una serie de preguntas con sus respuestas correspondientes, de forma que unas sean visibles por una zona transparente de la tapa y la otra en otra zona extrema de la tapa y siempre en tiempo defasado durante el

20.



avance de la banda.

118030

3. Dispositivo para el estudio autodidáctico.

Según se describe y reivindica en la presente memoria que consta de 5 hojas, foliadas y escritas a máquina por una sola de sus caras, acompañadas de los dibujos correspondientes.

5.

Madrid, a 13 DIC. 1955

p.a.

JAIME ISERN

Jaime Isern

118030



Fig. 1

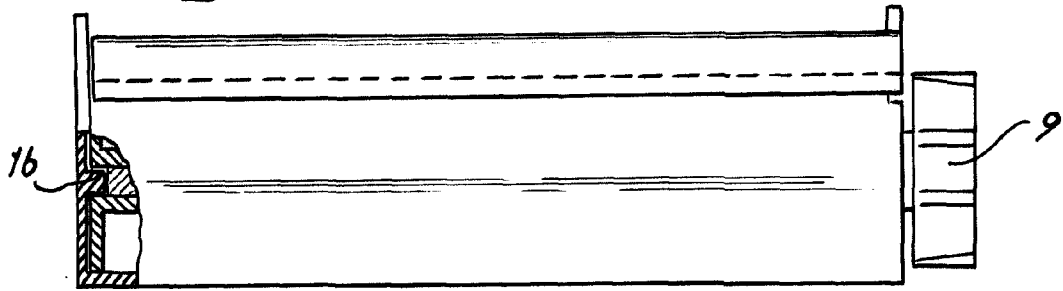

Fig. 2

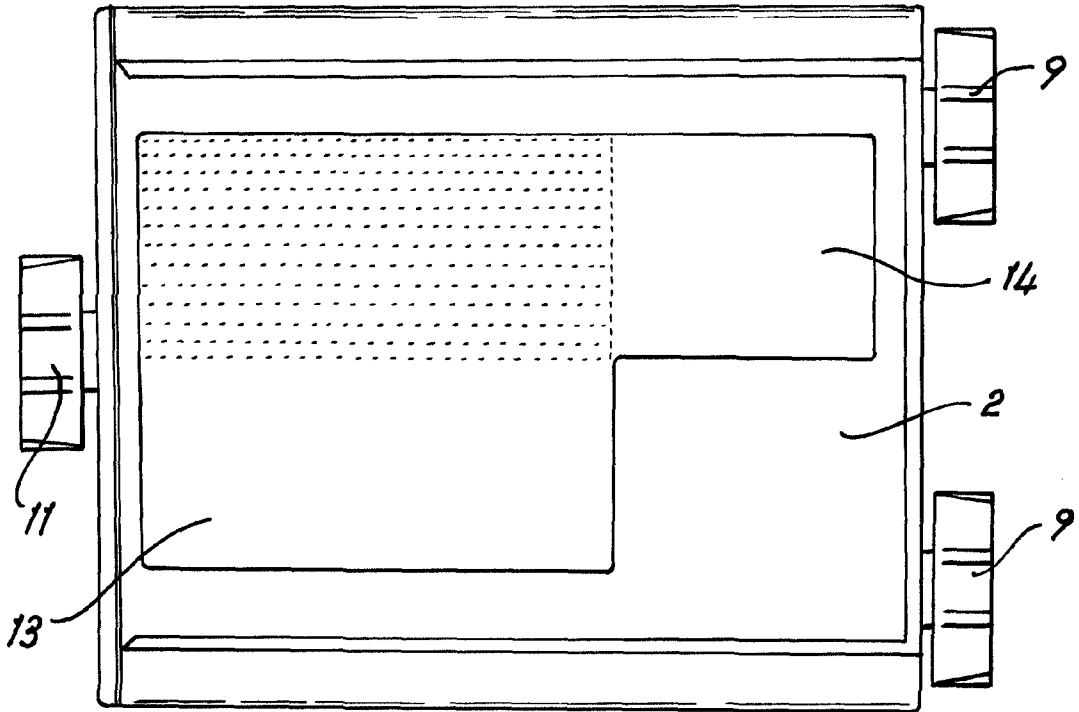
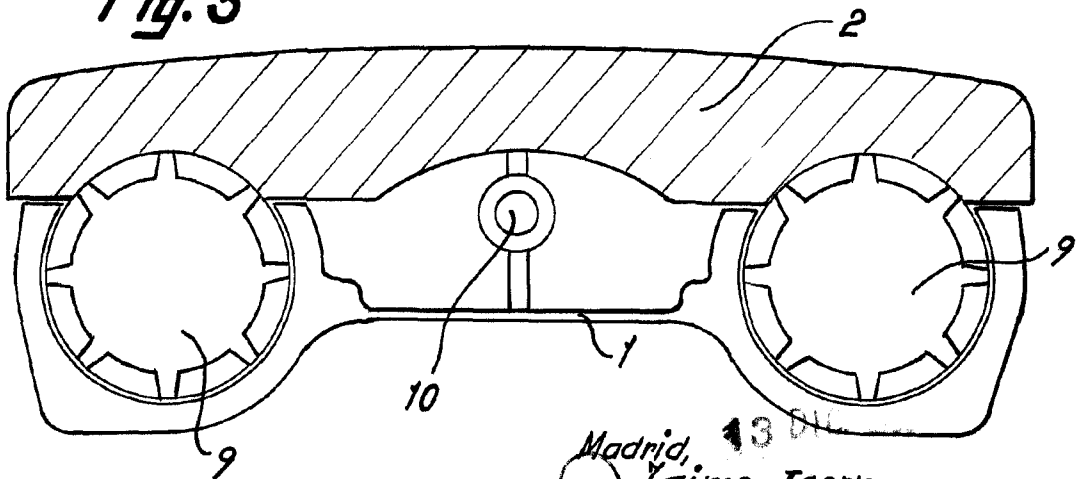

Fig. 3



Madrid, 13 de Mayo de 1913
Jaime Isern
pp. *[Signature]*



Fig. 4 118030

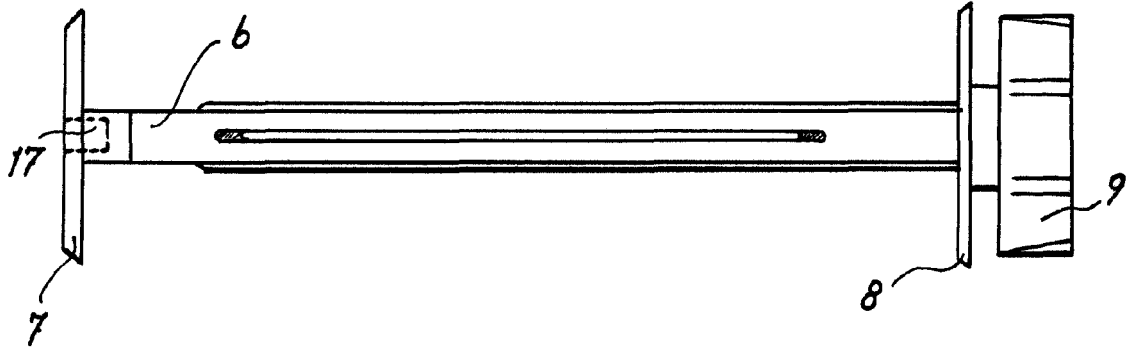
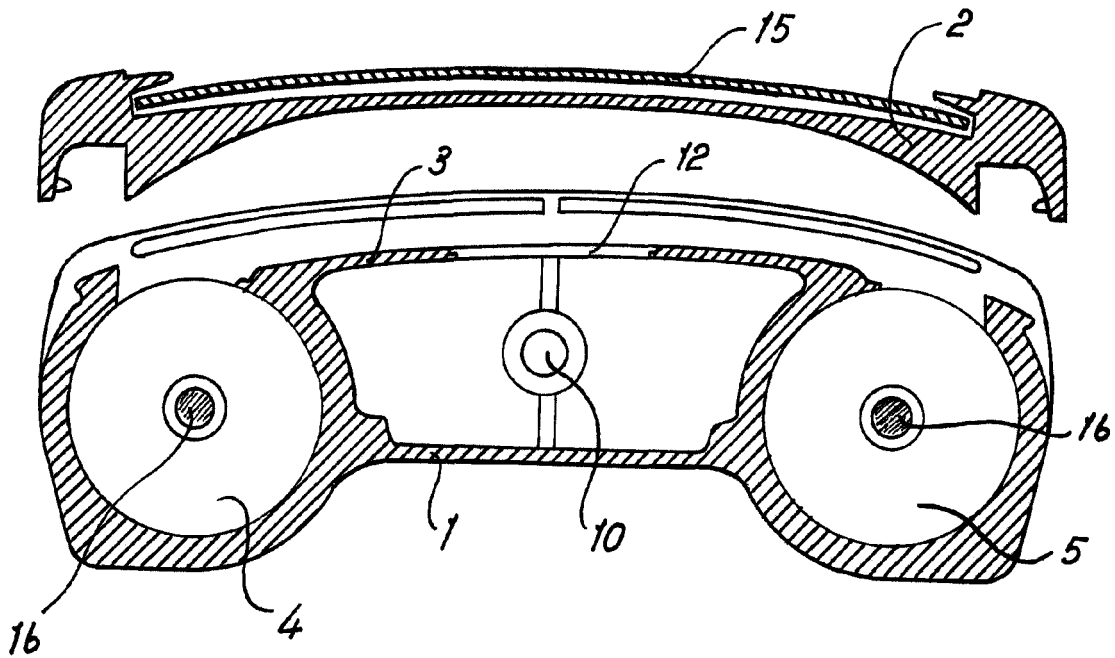

Fig. 5



Madrid, 43 DIC 1906
 p.p. Jaime Isern
(Signature)