



3 3 o 2 S.

LB/. =

MEMORIA DESCRIPTIVA

para una patente de invención, por veinte años, por "Mejoras en aparatos de pesada" a favor de la r.s. N. V. MAATSCHAPPIJ TOT VERVAARDIGING VAN SNIJMACHINES VOLGENS VAN BERKEL'S PATENT EN VAN ANDERE WERKTUIGEN, residente en Rotterdam (Países Bajos) Boezemsingel 33. -

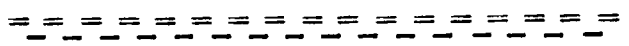

1 El invento se refiere a básculas o balanzas y especialmente a básculas automáticas con dispositivos automáticos de compensación de la carga y uno o varios pesos adicionales.

2 El invento se propone mejorar la disposición de los pesos adicionales y también la guía de aquella parte del mecanismo de pesada, que se une con los dispositivos compensadores automáticos.

Según el invento en la báscula provista de estos dispositivos automáticos compensadores de la carga el peso o pesos adicionales actúan directamente sobre los indicados dispositivos.

3 La varilla de accionamiento de estos dispositivos puede construirse de manera que reciba el peso, o pesos adicionales bien directamente por encima o bien directamente por abajo del punto de trabajo de los dispositivos.



4 La báscula puede presentar dispositivos compensadores automáticos de la carga con tambores o segmentos, que guían una barra destinada a su accionamiento y además un peso o pesos adicionales que pueden apoyarse o suspenderse de esta barra.

5 Otra característica del invento se halla en que la barra de accionamiento de los dispositivos compensadores automáticos descansa sobre la viga o barra de la báscula.

6 La barra puede sustentarse por una de las cuchillas de la cruz o viga de la báscula en tal manera que puede moverse lateralmente con relación a esta cuchilla. El extremo de esta barra que descansa sobre la de la balanza se guía por una o varias superficies curvadas rodantes, que preferentemente se forman en la barra de la báscula y pueden estar constituidas por rodillos o segmentos.

7 En el dibujo adjunto se ilustra el objeto del invento en una forma de ejecución señalada a título de ejemplo, presentando la fig. 1, una vista delantera esquemática de la báscula, la fig. 2, una vista lateral de una parte de la báscula ilustrada en la fig. 1, y la fig. 3, una vista de frente de una parte del mecanismo de pesada en mayor escala.

8 La carga 1, colocada sobre el platillo de pesada 2, sustentado por la cruz de la báscula, ejerce mediante un mecanismo después descrito un esfuerzo dirigido hacia arriba, el cual mediante la varilla impulsora 4, se transmite a los dispositivos automáticos compensadores de la carga. Estos se componen del órgano móvil 5, de los tambores 6, que llevan pesos pendulantes 7, y de un marco 8. Los tambores se suspenden en el indicado órgano móvil y en el marco mediante cintas flexibles de acero 9.

10 La varilla 4, lleva una placa 10, sobre la que pueden apoyarse los pesos adicionales 10^a , 10^b . Estos pesos se colocan sobre la placa 10, mediante un bastidor 12, y con éste se levantan de la misma. El bastidor 12, posee partes 13, destinadas a cojer los salientes 14, de los pesos 11a, 11b, y en su parte extendida

hacia arriba presenta cierto número de rodillos 15, mediante los cuales se apoya desplazable en un marco de guía 16. Este marco 16, ilustrado en la fig. 2, se fija en el marco fijo de la báscula. El marco de guía está provisto de entalladuras 17, en las que puede penetrar un trinquete 18, colocado en un muelle 19, fijo en un saliente 20, del bastidor, de suerte que éste puede fijarse en diversas posiciones, encontrándose uno o varios de los pesos 11^a, 11^b, sobre la placa 10. El bastidor 12, se mueve mediante el mango 22, de una palanca acodada 23, giratoria en 24, y que mediante una varilla 25, se une con el bastidor 12. La palanca acodada 23, se provee de un muelle 26, que por uno de sus extremos se fija en esta palanca acodada y se sujeta por su extremo opuesto 27. Este muelle es de tal intensidad que compensa total o parcialmente el peso del mecanismo para colocar los pesos adicionales sobre la placa 10, y el de estos pesos adicionales.

La varilla impulsora 4, se guía por su extremo superior mediante un órgano 5, móvil y dispuesto entre los tambores 6, mientras que su extremo inferior descansa sobre un segmento rodante 30, que a su vez se apoya sobre la cuchilla 31, de la cruz de la balanza. Cuando actúan esfuerzos laterales sobre el extremo inferior de la varilla 4, ésta se mueve lateralmente sobre el segmento 30, que gira alrededor de un eje apoyado en o cerca de la cuchilla 31, de la cruz de la balanza, de suerte que dicho esfuerzo lateral no se transmite a la cuchilla, lo que daría por resultado pesadas inexactas. Para impedir que estos esfuerzos laterales influyan perjudicialmente en la pesada, se provee la indicada varilla de una parte curvada 32, que lleva una pieza de prolongación 33, sobre la que se apoyan rodillos 34, o similares, que pueden moverse verticalmente en una ranura 35, de un órgano 36 (fig. 3). Este órgano 36, se provee de una superficie de apoyo 37, la cual se apoya contra el segmento circular 38, en el extremo de la cruz 3, de la balanza. Esta superficie de apoyo 37, y el segmento 38, se unen entre sí mediante tiras de acero o alambres 39, flexibles y cruzados, de manera que no pueden



18

...overse entre sí. El segmento 38, y la superficie 37, deberán disponerse en el plano de la cuchilla 31, pero atendiendo a la claridad del dibujo se han ilustrado algo desplazadas de su posición verdadera hacia la izquierda. El centro del segmento 38, se encuentra en el apoyo 40, de las cuchillas de la cruz de la balanza.

Una barra de peso 32, apoyada gíratória en 43, puede preverse la cual se unirá con la varilla impulsora 4, mediante una pieza de unión 44, y llevará un peso desplazable 45.

19

Los pesos adicionales podrán también colocarse sobre una pequeña placa 46, en el extremo superior del órgano móvil 47 ó podrán suspenderse de cualquier otra forma en la varilla impulsora.

N O T A. -
- - - - -

20

Descrito suficientemente en presente invento lo que se declara como de novedad e invención propia, son las siguientes reivindicaciones:

21

1. = Mejoras en los aparatos de pesada con dispositivos automáticos de compensación de la carga, caracterizadas porque el peso o pesos adicionales actúan directamente sobre los dispositivos compensadores.

22

2. = Mejoras en aparatos de pesada según lo reivindicado en el punto 1, caracterizadas porque la varilla que acciona a los dispositivos automáticos compensadores se construyen de manera que puede recibir un peso o pesos adicionales directamente por abajo o directamente por encima del punto de trabajo de los indicados dispositivos.

3. = Mejoras en los aparatos de pesada según lo reivindicado en los puntos 1 y 2, caracterizadas porque los mecanismos automáticos compensadores de la carga presentan tambores o segmen-



MAYO 1930

23 tos que guían la varilla destinada a su accionamiento y porque sobre esta varilla pueden colocarse o suspenderse un peso o pesos adicionales.

24 4. = Mejoras en los aparatos de pesada según lo reivindicado en el punto 3, caracterizadas porque la varilla de accionamiento de los dispositivos automáticos compensadores descansa sobre la cruz de la balanza.

25 5. = Mejoras en los aparatos de pesadas según lo reivindicado en el punto 4, caracterizadas porque la varilla se sustenta por una de las cuchillas de la cruz de la balanza, en tal forma que puede moverse lateralmente con relación a esta cuchilla.

6. = Mejoras en los aparatos de pesada según lo reivindicado en el punto 5, caracterizadas porque la varilla que descansa sobre la cruz de la balanza, se guía por una o varias superficies curvadas rodantes.

26 7. = Mejoras en los aparatos de pesada según lo reivindicado en el punto 6, caracterizadas porque una de las superficies rodantes curvadas se forma en la misma cruz de la balanza.

27 8. = Mejoras en los aparatos de pesada según lo reivindicado en los puntos 6 ó 7, caracterizadas porque las superficies rodantes curvadas se forman por rodillos o segmentos.

28 9. = Mejoras en los aparatos de pesada según lo reivindicado en cualquiera de los puntos precedentes, caracterizadas porque el peso o pesos adicionales se colocan sobre la varilla de accionamiento mediante un bastidor móvil con relación a las mismas.

29 10. = Mejoras en los aparatos de pesada según lo reivindicado en el punto 9, caracterizadas porque el marco fijo de la balanza presenta un marco de guía en el que se apoya desplazable el bastidor, preveyéndose disposiciones para fijar éste en cierto número de diversas posiciones respecto al marco de guía.

11. = Mejoras en los aparatos de pesada según lo reivindicado en los puntos 9 ó 10, caracterizadas porque el bastidor



MAYO 1930

se acciona mediante una palanca con la que coopera un muelle, que compensa total o parcialmente el peso del bastidor.

30

12. = " Mejoras en aparatos de pesada " según se describe y reivindica en esta memoria descriptiva y se ilustra con los planos que a la misma se acompañan.

Consta esta descripción de seis hojas foliadas y escritas a máquina por una sola de sus caras.

Madrid, á 8 de Mayo de 1930. -

Leocadio López y López. =

P.r.=

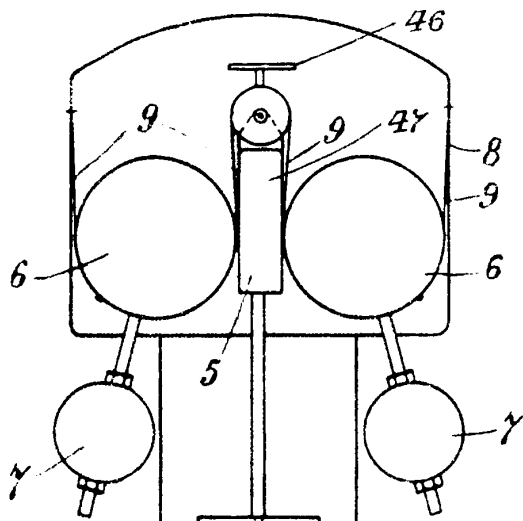
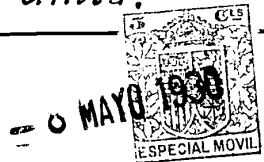

Fig. 1.

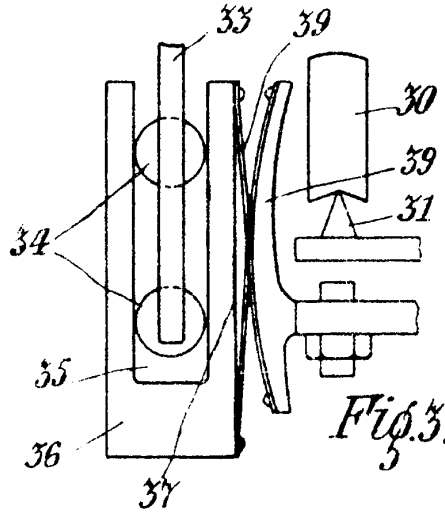

Fig. 3.

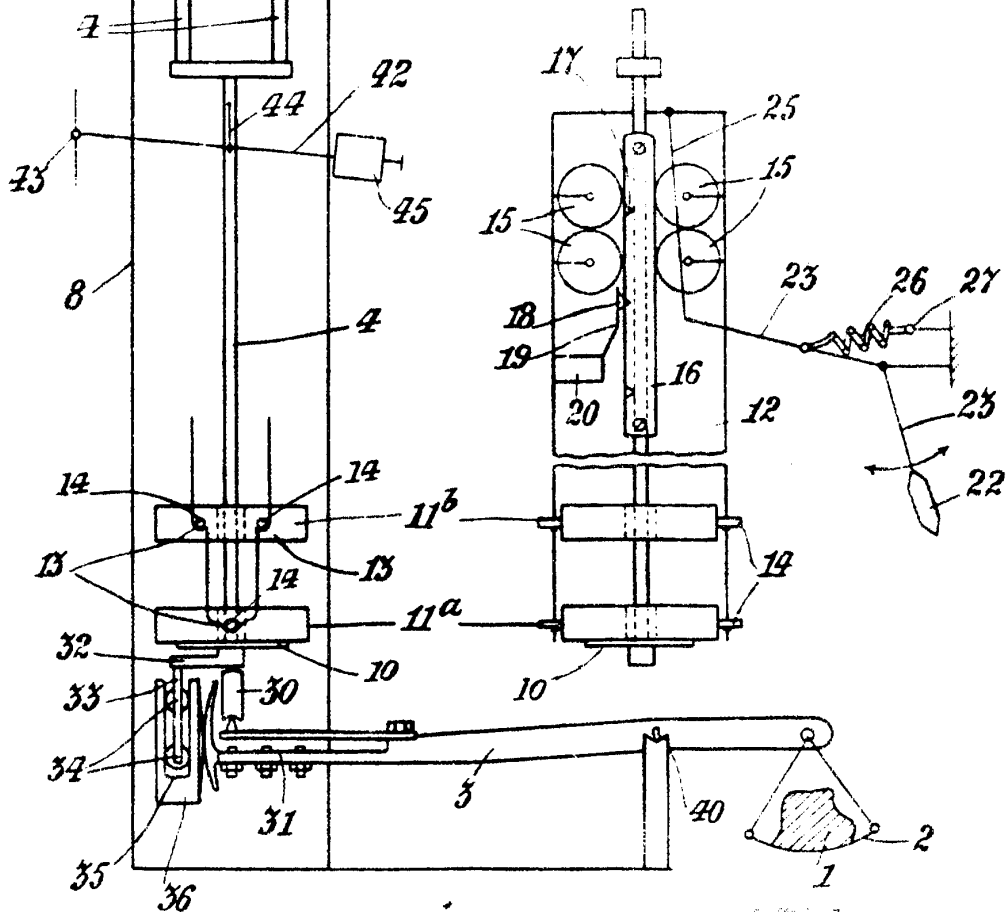

Fig. 2.

Handwritten signature and illegible text at the bottom of the page.