

118024



5 El resultado industrial a que antes nos referimos, mejora notablemente todo cuanto sobre el particular se conoce y utiliza actualmente, tanto por su sencillez constructiva, como de aplicación, identificación, y se-
guridades en la ordenación de cupones, reportando todo
ello beneficios inmediatos para sus usuarios, comercios
y empresas explotadoras.

10 Por la contextura y disposición de los elementos que intervienen en la formación de esta libreta-catálogo, por la formación de cada uno de ellos para lograr su
conjunto, y, por las ventajas que presenta frente a
otras conocidas, se hace acreedora a los privilegios
que el vigente Estatuto de la Propiedad Industrial
otorga a los Modelos de Utilidad, sin dudas de ninguna
15 clase.

Dicha libreta-catálogo posee la ventaja importante
de que, con su uso, se elimina el antiguo sistema doble
de libreta y catálogo, habida cuenta que, estando inte-
grada en la forma, modo y condiciones a que luego se
20 aludirá, el coleccionista de los cupones o bonos debe
forzosamente fijar su atención en los objetos represen-
tados en la misma, los cuales son, precisamente, los
luego podrá obtener, sin necesidad de tener que recu-
rrir a otros folletos o catálogos explicativos, además
25 de evitarse las posibilidades de extravío de una u otro
de los elementos que antes intervenían, esto es, libreta
o catálogo.

La libreta-catálogo objeto de este Modelo de Utili-
dad lleva un lugar reservado para que el poseedor de

118024



ella pueda hacer constar su nombre, domicilio y descripción del regalo elegido, enviándola a la empresa explotadora una vez la haya completado, a fin de que le hagan llegar el mismo.

5 Para la debida comprensión de este objeto, se adjunta a la presente Memoria descriptiva, una hoja de planos en la que, a título de ejemplo, se representan todas y cada una de las partes que lo forman, así como la relación que guardan entre sí.

10 En la citada hoja de dibujos, que representa una vista en perspectiva de la libreta-catálogo cuyo registro se preconiza, parcialmente abierta, se aprecian las siguientes referencias:

15 1.- Portada propiamente dicha, que guarnece y protege a la libreta, constituida en papel, cartulina u otro material más adecuado, siendo de forma, color o dimensiones convenientes, no existiendo sobre el particular ninguna limitación.

20 En uno, o, en los dos planos exteriores, o, también, en uno cualquiera de los interiores de esta libreta, podrá disponerse cualquier tema anunciante, publicitario, indicativo u otros de naturaleza conveniente, relacionado o nó con la propia libreta o sistema de desarrollo práctico de la misma.

25 2.- Contracubierta, que forma parte inseparable de la cubierta -1- anteriormente descrita, que se une a la misma por un borde susceptible de plegamiento. En la parte interior o exterior de esta contratapa, existe un reyado discrecional, en el cual se anotará el nombre y

- 4 -
118024



residencia del propietario de la cartilla, para que la empresa lo tenga presente y pueda enviar el regalo correspondiente a la puntuación obtenida.

5 3.- Corresponde a las hojas para coleccionar los correspondientes cupones, las cuales poseen una división recuadrada central y otra recortable inferior. Estos cupones son entregados gratuitamente a los clientes de determinados comercios, en valores relativos y ajustados progresivamente a la cuantía de las compras efectuadas.
10

4.- Casilla o división recuadrada central destinada a pegar los necesarios cupones para completar hojas. En el centro de esta casilla estarán representados gráficamente objetos de distinta naturaleza, como indicativos de los elegidos por el cliente, en relación a sus gustos o necesidades.
15

Para completar la valoración real de un obsequio, y, tener derecho al mismo, es preciso rellenar un número determinado de hojas e incluso de libretas, las que también serán facilitadas gratuitamente a los clientes.
20

El encaje de los cupones por valores ajustados, se realizará directamente ante la empresa o ante el comerciante, no alterando esta circunstancia la esencialidad del Modelo.

25 5.- Corresponde a unas secciones inferiores trepadas o susceptibles de corte, las cuales constituyen otros cupones complementarios, que se fijan en hojas independientes de un mismo anuncio y que dan derecho a su canje por otros premios.



118024

Una de las principales características de esta nueva libreta-catálogo, ajustada a su sistema, es que la misma actúa al propio tiempo de catálogo y el propio cliente identifica inmediatamente el regalo que mas le satisfaga y el valor del mismo a fines de canje.

Descritas por manera suficiente la naturaleza y finalidad de este Modelo de Utilidad, se hace constar expresamente que, cualquier modificación de detalle que se introduzca en el mismo, se considerará incluido dentro de esta protección, en tanto en cuanto no altere, modifique o cambie esencialmente su finalidad característica.

N O T A

Por el Modelo de Utilidad a que se refiere la presente Memoria, se REIVINDICA:

- 15 12.- Una libreta- catálogo para coleccionar cupones comerciales, caracterizada esencialmente por comprender la disposición de una tapa y contratapa unida, sin solución de continuidad, en un solo conjunto estructural, con las impresiones necesarias ajustadas racionalmente
- 20 en orden informativo para insertar datos relativos a su usuario y temas publicitarios, comportando la libreta, en su interior, una serie de hojas coleccionadas, y, en cada una de ellas, unas divisiones recuadradas destinadas a la fijación de sellos en orden a sus valores relativos,
- 25 representandose en el centro de estas divisiones recua-

118024¹³



dradas de cada hoja coleccionable, de manera gráfica enteramente, diversos objetos, con lo que se constituye un catálogo incorporado a la propia cartilla, que sirve de medio de identificación y elección para el usuario y posterior canjeo, presentando cada hoja una sección susceptible de fácil separación por corte y que establecen la formación de cupones coleccionables independientemente, a base de valores convencionales y también canjeables.

2º.- "Una libreta-catálogo para coleccionar cupones comerciales".

Tal y conforme se ha descrito en la Memoria que antecede, ilustrado en el plano que se acompaña, y, a los fines que se han especificado, bien determinadamente.

Consta esta Memoria de seis hojas foliadas, escritas a máquina por una sola cara.

Madrid, 13 DIC. 1965

VICENTE LAFARGA BAQUER,
P.a.



118024

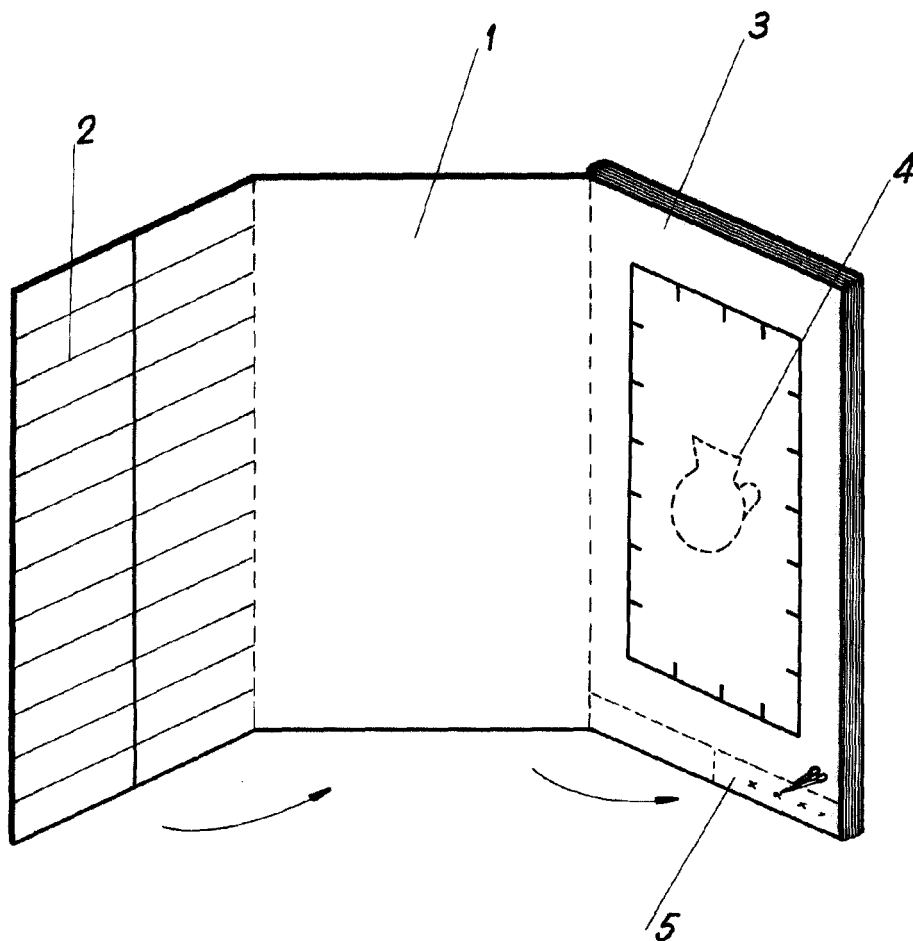

Madrid, 13 DIC. 1965

Escala variable.