



117997

M O D E L O
D E
U T I L I D A D

por "DISPOSITIVO LIMPIADOR PARA GAFAS", a favor de DON MAURICIO BOTTON CARASSO, de nacionalidad francesa, domiciliado en BARCELONA, Avda. Infanta Carlota, nº 137.

- . -

MEMORIA DESCRIPTIVA

El presente modelo de utilidad se refiere a un dispositivo limpiador para gafas.

5. Este dispositivo tiene como misión depositar sobre ambas caras de los cristales de unas gafas una cierta cantidad de silicona líquida, que se utiliza como elemento limpiador frotando con una tela sobre los cristales.

10. Para lograr dicho depósito simultáneo de una cierta cantidad de silicona líquida, u otro producto químico, sobre las dos caras de un cristal de gafas se ha previsto un dispositivo en forma de U laminar, el cual presenta en los extremos de sus ramas

117997



- unos alojamientos que encierran un material poroso, tal como fieltro o similar impregnado de silicona, estando estos alojamientos completamente cerrados pero con un pequeño orificio en la cara enfrentada a la rama adyacente de la U, de forma que basta colocar el dispositivo sobre el cristal, de forma que éste queda interpuesto entre ambas ramas, y entonces presionar ligeramente sobre dichas ramas, para que éstas apoyen sobre el cristal y suelten a través de los orificios una cierta cantidad de líquido siliconado, que queda depositado sobre ambas caras del cristal.
- 5.
- 10.

El material poroso es preferentemente en forma circular con un pequeño orificio central coincidente con el orificio del alojamiento para permitir la circulación de aire, y la impregnación del material es suficiente para una utilización de un cierto número de veces.

15.

Con el fin de facilitar la explicación se acompaña a la presente memoria de una lámina de dibujos en la que se ha representado un caso de realización que se cita a título de ejemplo.

20. En el dibujo:

la figura 1, muestra en alzado el dispositivo limpiador.

la figura 2, muestra el dispositivo limpiador, de perfil.

la figura 3, muestra el dispositivo por su cara interna desplegado.

25. la figura 4, muestra un detalle del dispositivo seccionado.



5. Haciendo referencia a las figuras, es de observar, que el dispositivo se halla constituido por un cuerpo laminar 1, formado en U, mediante dos ramas 2 simétricas y de forma oval, cuyas ramas presentan en sus extremos sendos alojamientos 3, para un cuerpo poroso 4, que queda encerrado y visible exclusivamente por un orificio de paso 5, comprendiendo este cuerpo 4 un orificio pasante 6 para la circulación del aire.

10. La invención, dentro de su esencialidad, puede ser llevada a la práctica en otras formas de realización que difieran en detalle de la indicada a título de ejemplo en la descripción. Podrá, pues, construirse en cualquier forma y tamaño, con los materiales más adecuados, por quedar todo ello comprendido en el espíritu de las reivindicaciones.

117997



N O T A

Descrito el objeto y utilidad de la invención, lo que se declara como no divulgado ni practicado en España, comprende las reivindicaciones siguientes:

5. 1. Dispositivo limpiador para gafas, caracterizado esencialmente por el hecho de estar constituido por un cuerpo laminar de material flexible, el cual tiene forma de U, con sus ramas en forma oval, y presentando en los extremos de las ramas unos alojamientos cerrados y estancos, que alojan un cuerpo poroso impregnado de un agente limpiador, visible desde el exterior exclusivamente por un orificio del alojamiento previsto en la cara interna de cada rama, y comprendiendo cada cuerpo poroso un orificio centrado al orificio de paso, para permitir la circulación del aire, al situar un cristal de gafa entre las dos ramas y presionarlo ligeramente para la expulsión sobre el
10. cristal de una cierta cantidad de líquido siliconado, actuante
15. de elemento limpiador.

2. Dispositivo limpiador para gafas.

Según se describe y reivindica en la presente memoria descriptiva, la cual consta de 5 hojas, foliadas y escritas a

= 5 =

117997



máquina por una sola de sus caras, acompañadas de los dibujos reglamentarios.

Madrid, a 10 DIC. 1911

MAURICIO BOTTON CARASSO

5.

p.a. JAIME ISERN
p.p.



Fig. 1

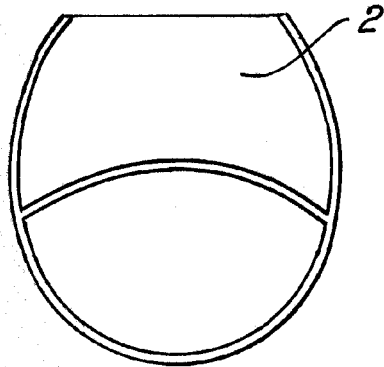

Fig. 2

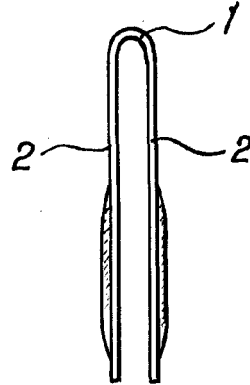

Fig. 3

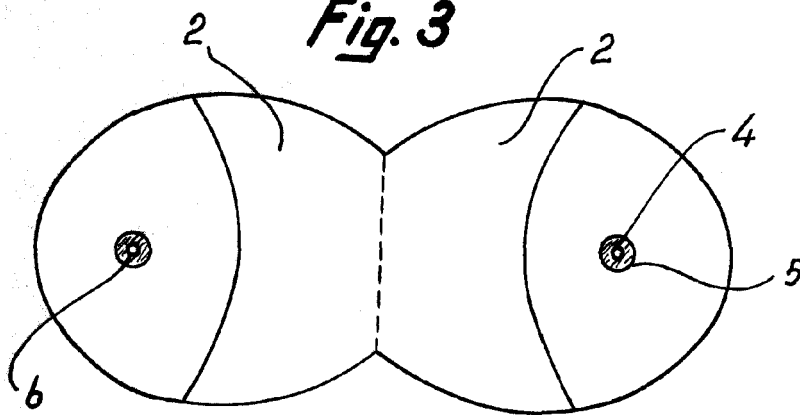
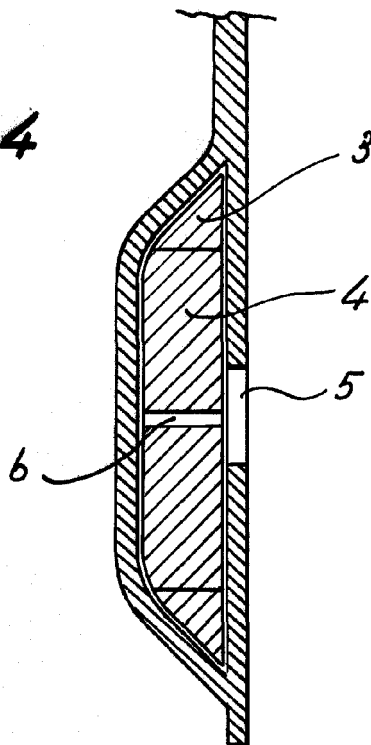

Fig. 4



Madrid,
Jaime Isern
p.p. *[Signature]*