



117983

M O D E L O  
D E  
U T I L I D A D

por "UN ATRIL PERFECCIONADO" a favor de DON MAURICIO BOTTON  
CARASSO, de nacionalidad francesa, residente en BARCELONA,  
Ayda. Infanta Carlota, n° 137.

= . =

MEMORIA DESCRIPTIVA

El presente modelo de utilidad se refiere a un atril  
perfeccionado.

- Se trata en esencia de un atril de sobremesa, el cual  
es de tipo plegable y se halla constituido por un plano de  
apoyo del lomo del libro, cuyo plano es apto para la ubicación  
de leyendas, propaganda, etc. y presenta articulado en su  
borde inferior dos pies de sustentación giratorios, que pueden  
ponerse desplegados en posición transversal al plano, o bien  
plegados paralelos al plano de apoyo.
10. Estos pies de sustentación presentan en su extremo



anterior unos extremos vueltos hacia arriba para la retención de las hojas del libro, y posteriormente son alargados para desplazar hacia atrás lo suficiente del centrone de gravedad del conjunto, para que el peso del libro no haga bascular el aparato.

5.

Con el fin de facilitar la explicación, se acompaña la presente memoria de una lámina de dibujos en la que se ha representado un caso de realización que se cita a título de ejemplo.

10.

En el dibujo:

La figura 1 muestra el atril visto de frente.

La figura 2 muestra el atril visto de perfil.

La figura 3 muestra el atril visto de frente, con las patas plegadas.

15.

Haciendo referencia a las figuras, es de observar que el atril se halla constituido por un plano 1 para el apoyo del lomo y cubiertas del libro, cuya superficie anterior es apta para la ubicación de propaganda, presentando esta superficie articuladamente a su borde inferior unos pies

20.

sustentores 2, que anteriormente tiene unos extremos vueltos hacia arriba 3 para la sujeción del libro a sustentar. Los pies son de una forma tal como para mantener el plano 1 en posición inclinada.

25.

El modelo, dentro de su esencialidad, puede ser llevado a la práctica en otras formas de realización que difieran en detalle de la indicada a título de ejemplo en la descripción. Podrá, pues, construirse en cualquier forma y



tamaño, con los materiales más adecuados por quedar todo ello comprendido en el espíritu de las reivindicaciones.

- . -

**N O T A**

5. Descrito el objeto y utilidad de la invención, lo que se declara como no divulgado ni practicado en España, comprende las siguientes reivindicaciones:

10. 1. Un atril perfeccionado, caracterizado esencialmente por el hecho de que comprende un plano de apoyo, el cual sirve para la ubicación de leyendas de propaganda, comprendiendo este plano, en su borde inferior unos pies articulados, que pueden plegarse en posición paralela al plano, y desplegarse en posición transversal a él, comprendiendo dichos pies unos extremos posteriores alargados para la sustentación inclinada hacia atrás del plano de apoyo, y unos 15. extremos anteriores vueltos hacia arriba para la sujeción del libro a colocar en el atril.

2. Un atril perfeccionado.

Según se describe y reivindica en la presente



memoria descriptiva que consta de cuatro hojas foliadas y escritas a máquina por una sola cara, acompañadas de una lámina de dibujos.

Madrid, a 9 DIC. 40  
p.a. b.p. JAIME ISERN  
*[Handwritten signature]*

Machd.  
p.p. Calme Isenm  
1874

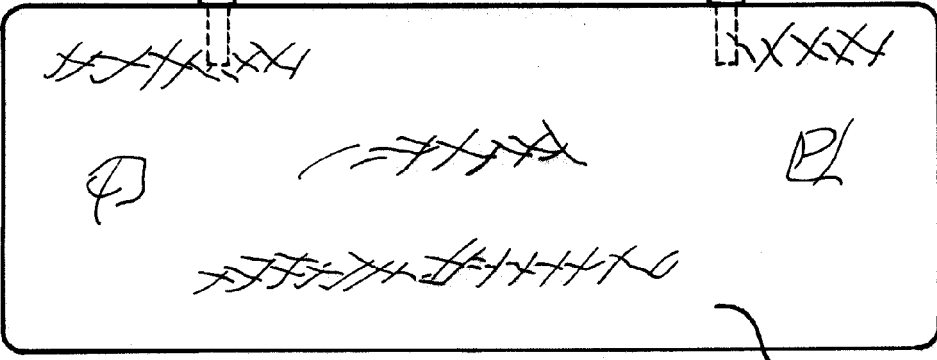
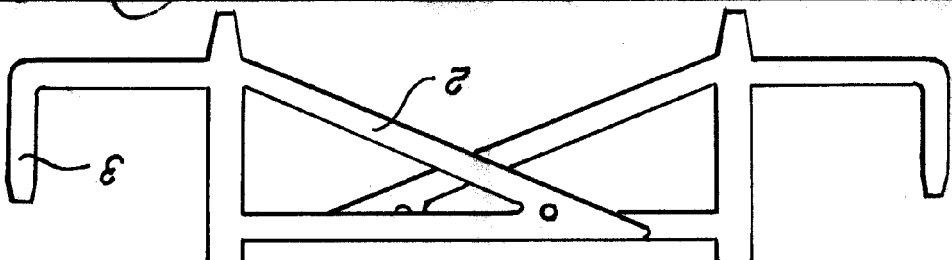

Fig. 3

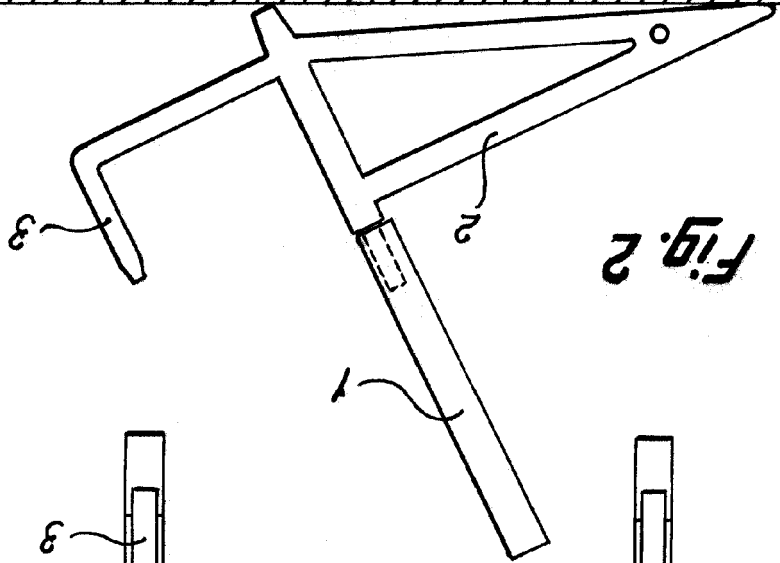

Fig. 2

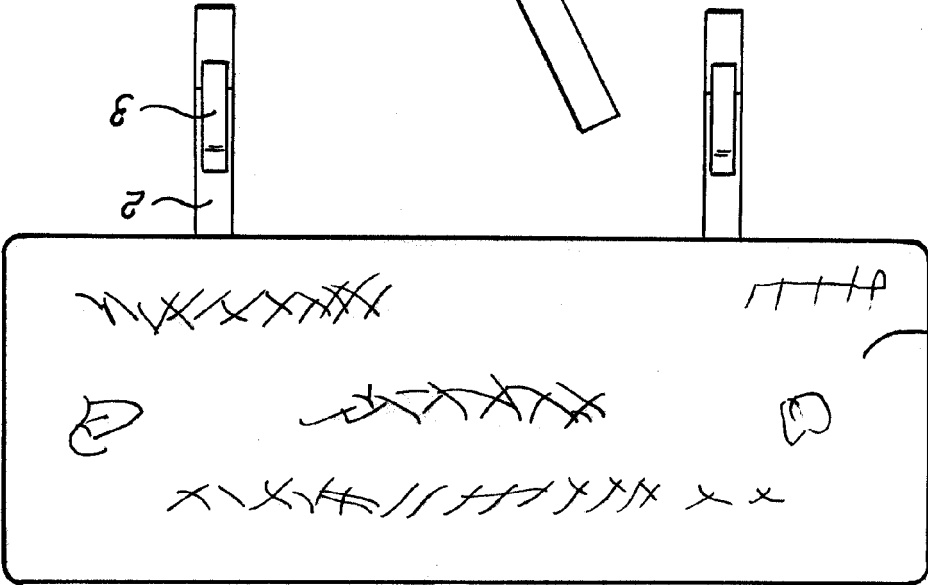

Fig. 1



Dr. Mauricio Bolton Carasso 117983 Hoja única