



117965



15 siguientes referencias:

1.- Cuerpo del aparato, de configuración prismática regular, de sección preferentemente exagonal, fabricado en cualquier material, particularmente plástico, cuyas dimensiones son ajustadas a los casos de utilización práctica.

20 Este cuerpo lleva perifericamente dispuestos en sentido paralelo y transversal al eje de figura, dos zonas anulares -2-, que actúan de zona de refuerzo y de protección de los correspondientes planos reflectantes.

2.- Protectores mencionados.

25 3.- Nervios y bordes periféricos reforzados.

4.- Planos reflectantes, de formación interior prismática para recibir y proyectar la luz en cualquier sentido o dirección.

30 Estos planos, de forma, dimensiones y material transparente adecuado, están dispuestos en cada cara poligonal del cuerpo básico y por dicha situación reciben la luz de cualquier dirección o ángulo de proyección, resultando perfecta su visibilidad, tanto en movimiento como paradd el vehiculo.

Dichos planos van fijados al cuerpo general por medios apropiados, no existiendo sobre el particular ninguna limitación.

35 Sus características están de lleno comprendidas en los Códigos Internacionales de señalización de peligro y de posición.

40 5.- Medios de suspensión del farol portátil suplementario, constituidos por unos mosquetones de unión al cuerpo -1- por medio de taladros, por unas cadenas que aseguran su estabilidad y por otro mosquetón superior fijado a una anilla y que permite su suspensión en cualquier zona del vehiculo.

Esta asa abatible, permite el fácil transporte del farol para su colocación en puntos de la ruta, donde accidentalmente se hubiese detenido el vehiculo para indicar a otros conductos la posición.

45 6.- Taladros que dalicitan el ajuste de un punto de luz eléctrica, alimentada por los medios apropiados.

Dado que el material tanto de la carcasa -1-, como de los





1965

117965

Todo ello tal y como se describe en la presente memoria y re reivindica en su nota.

Esta memoria descriptiva consta de cuatro hojas foliadas y mecanografiadas por una sola de sus caras y a dos espacios.

Madrid, 30 de noviembre de 1.965

*José Luis Rodríguez Domatta*

P. P.

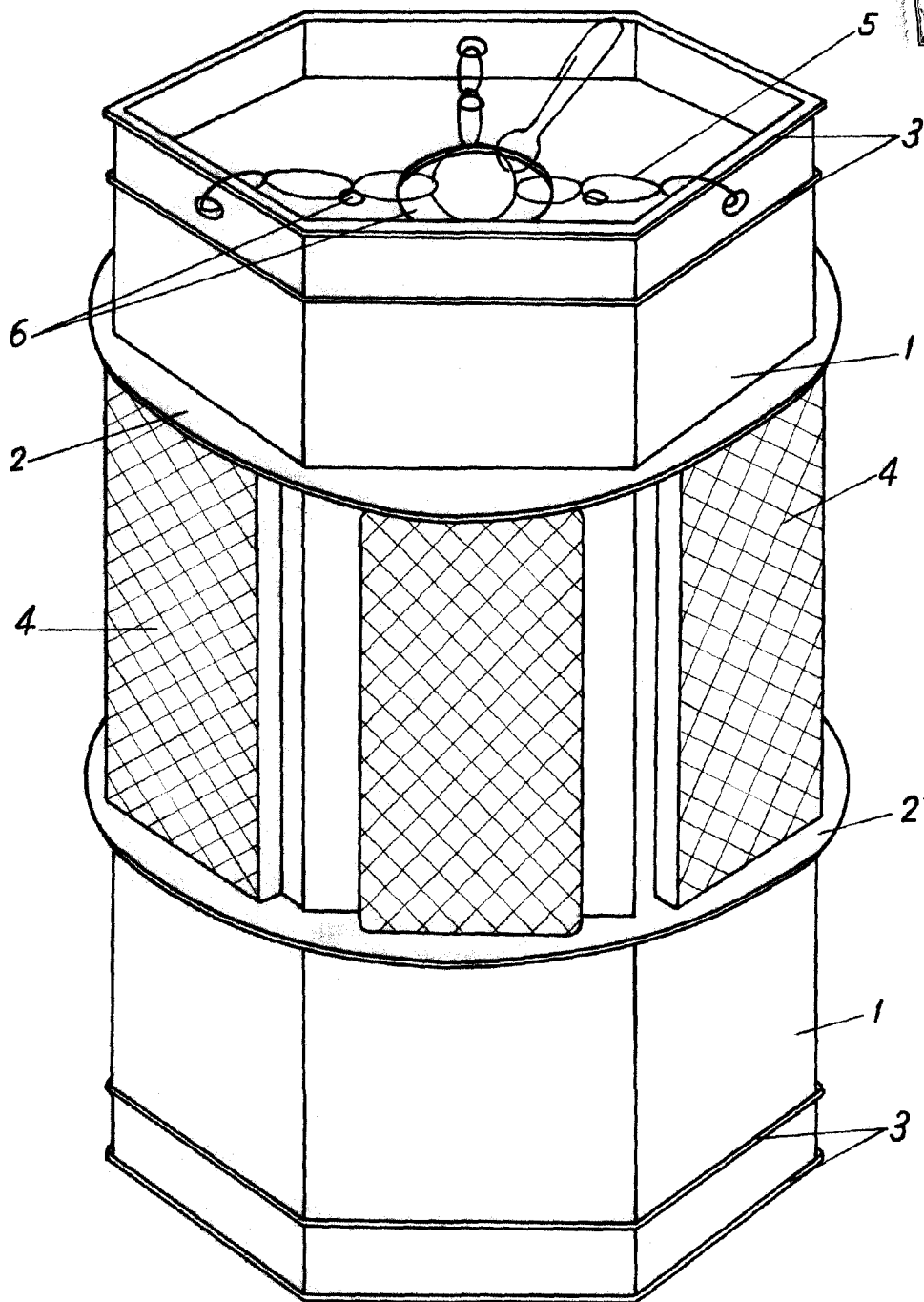

Escala variable

Madrid, 1010. 1965  
Luis Rodríguez Romate