



117921

MODELO DE UTILIDAD

por 20 años

por "UN MANGO PARA UTENSILIOS DE LIMPIEZA", a favor de D. Fermín RODRIGUEZ Pérez, de nacionalidad española, domiciliado en HOSPITAL ET DE LLOBREGAT (Barcelona), Campoamor, 155.

=====

MEMORIA DESCRIPTIVA

Este Modelo de utilidad se refiere a un nuevo tipo de mango, de los que se aplican especialmente a utensilios de limpieza en general, que viene a aportar notables y sensibles mejoras, de orden funcional, constructivo y práctico, sobre las diversas realizaciones de mangos de tal tipo ejecutados hasta el momento.

En efecto, es sabido que hoy en día son muchas las labores de limpieza que se realizan a base de utensilios arbitrados a tal efecto, a saber fregado de pisos, encerado de los mismos, etc., etc. Estos utensilios por lo general constan de un cabezal principal, encargado de efectuar la labor correspondiente, cuyo cabezal lleva acoplado un mango, preferentemente cilíndrico y alargado, que facilita el asimiento por parte de la usuaria, para el manejo correcto de aquél cabezal.

El tipo de mango más usual es aquél constituido por un largo cuerpo cilíndrico enclavado al cabezal correspondiente por



cualquier medio convencional, como puede ser a presión, con un pasador, etc. También la unión entre dicho mango y el cabezal se realiza a veces de forma articulada, lo que si bien facilita la actuación del cabezal en según qué casos, también la dificul-
5. ta si no existe un dispositivo de seguro para tal articulación, el cual si existe resulta costoso tanto de fabricación como de manufacturado.

El presente Modelo de utilidad da a conocer un nuevo tipo de mango que viene a sustituir con ventaja a los mangos ac-
10. tuales ya que presenta sobre aquéllos numerosas ventajas entre las que puede citarse como más esencial su carácter plegable. Así, por ejemplo, un inconveniente muy serio de aquellos mangos es que ocupan un considerable espacio y por consiguiente, tanto el almacenaje como el transporte del mismo precisa de un espacio
15. muy apreciable, con una utilización práctica nula.

Por el contrario, con el mango que ahora se describe, se facilitan dichos almacenaje y transporte muy sensiblemente, ya que al poseer el mango carácter plegable puede quedar reducido a una mínima expresión, siendo susceptible de alojarse todo él,
20. al igual que el cabezal correspondiente del utensilio en una caja de dimensiones muy reducidas.

Para su mejor comprensión, nos referiremos a un dibujo que se adjunta a la presente memoria, y que representa a título de ejemplo, no limitativo, un mango para utensilios de limpieza,
25. realizado de acuerdo con el presente Modelo.

En dicho dibujo, la figura 1 es una vista en perspectiva del mango en cuestión en posición de servicio.

La figura 2 se corresponde con un despliegue también en perspectiva de las distintas piezas componentes del propio
30. mango.

En la figura 3 se muestra en forma seccionada una de



las piezas componentes del propio mango, tal y como queda acoplado al cabezal del utensilio.

Según tales figuras, el mango para utensilios de limpieza objeto del presente Modelo, está constituido por una serie

5. de vástagos -1- preferentemente cilíndricos, en los que es esencial que en sus extremos libres queden situadas sendas espigas -2- de naturaleza roscada.

Se prevé en el presente Modelo que uno de los vástagos -1- lleve un casquillo superior -3- con una anilla -4- para facilitar el colgado del mango, mientras que los vástagos restantes quedarán empalmados entre sí a través de unos simples casquillos cilíndricos huecos -5- interiormente roscados según -6- para el referido acoplamiento. Completa el conjunto del actual mango un cuerpo acodado -7- que por uno de sus extremos va dotado

10. de una espiga -8- con rosca -9- mientras que por el otro es hueco y lleva rosca interna -10- para recibir la espiga correspondiente de otro vástago. Por su parte, es susceptible de alojarse en el orificio roscado correspondiente -11- del cabezal -12- del utensilio.

20. Esta última pieza -7- será utilizable cuando se quiera tener el mango en forma que el utensilio trabaje por ejemplo en limpieza de toldos, y en general siempre que se quiera que el mango quede perpendicular al eje vertical del utensilio. En los otros casos, es decir en la actuación normal del mango, uno de

25. sus vástagos -1- es el que se aloja por su espiga correspondiente terminal en el orificio -11- del propio cabezal -12-.

Todo cuanto no afecte, altere, cambie o modifique la esencia del mango descrito, será variable a los efectos del actual Modelo.

30. N O T A.

Se reivindica como objeto de este registro por Modelo



de utilidad:

- 1.- Un mango para utensilios de limpieza, caracterizado esencialmente por estar constituido por una serie de vástagos dotados en sus extremos libres de sendas espigas terminales, exteriormente
5. roscadas, que se acoplan entre sí a través de unos casquillos intermedios cilíndricos huecos, e interiormente roscados, y al cabezal del utensilio, potestativamente por una de dichas espigas y por la espiga terminal de una pieza acodada, con un hueco roscado interiormente en su otro extremo, al igual que el propio
10. cabezal del utensilio.

Sean cuales fueren las circunstancias que concurren en la esencialidad del Modelo de utilidad definido en la anterior reivindicación, cuyo objeto es:

2.- "UN MANGO PARA UTENSILIOS DE LIMPIEZA".

15. Consta la presente memoria de cuatro hojas foliadas, mecanografiadas por una sola cara y de los dibujos unidos a la misma.

Barcelona, 23 NOV 1965

P.A. de D. Fermín RODRIGUEZ Pérez,

D. FERNÁN RODRIGUEZ PÉREZ

HOWA SINGA

119901

119901

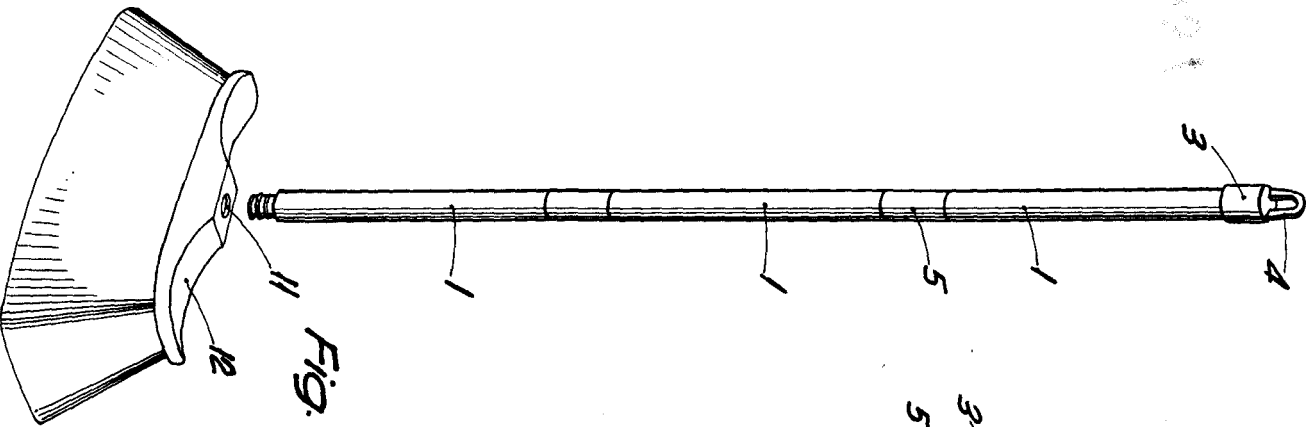

FIG. 1

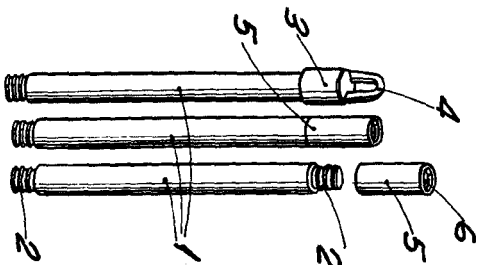

FIG. 2

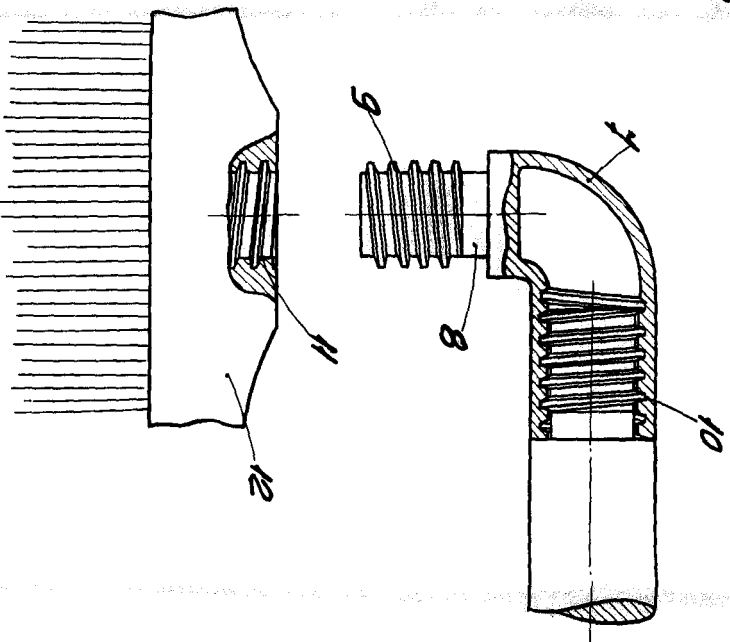

FIG. 3

ESCALA VARIABLE

BARCELONA 23 NOV 1955
P. A.