



117920
MAY 1969

117920

117920

MODELO DE UTILIDAD

por 20 años

por "UNA CAJA PARA UTENSILIOS DE LIMPIEZA", a favor de D. Fermín RODRÍGUEZ Pérez, de nacionalidad española, domiciliado en HOSPITALLET DE ILOBREGAT (Barcelona), Campoamor, 155.

=====

MEMORIA DESCRIPTIVA

Se refiere el presente Modelo de utilidad, a un nuevo tipo de caja, cuya aplicación especial será la de contención de utensilios de limpieza, cuya constitución especial le hace aportar considerables mejoras, de orden práctico en especial, sobre

5. las diversas realizaciones de cajas de tal tipo, que hasta hoy día se conocen.

En efecto, es sabido que hoy en día se vienen utilizando muy comúnmente en las distintas labores domésticas, una serie de utensilios de limpieza a saber, friegasuelos, enceradores, etc.

10. todos ellos encaminados a hacer más cómodas las labores de la persona encargada de la limpieza doméstica.

Esto ha llevado consigo a los fabricantes de tales artículos o utensilios, a renovarse en el sentido de conseguir realizaciones satisfactorias y más eficaces que las existentes. De

15. entre estas realizaciones, existe una muy mejorada consistente en un cabezal de tipo usual al que se acopla un mango, cuya carac-



terística primordial radica en su carácter plegable.

Este carácter plegable referido, redundando de una manera directa en que tanto el almacenaje como el transporte del utensilio de limpieza puede hacerse de una forma muy cómoda y simple, 5. indudablemente mucho más ventajosa que con los distintos sistemas actuales de utensilios. A tal efecto, se ha ideado la presente caja, la cual ha sido especialmente estudiada concretamente para la contención de este tipo de utensilio.

Independientemente de ello, la presente caja podrá ser 10. utilizable asimismo en cualquier caso que se desee efectuar un transporte o almacenaje determinado.

Para mayor facilidad en las descripciones y su mejor comprensión, nos referiremos a continuación a un dibujo que se adjunta a la presente memoria y, que representa, a título de ejem- 15. plo explicativo, una caja para utensilios de limpieza, realizada según el actual Modelo.

En dicho dibujo, la figura 1 es una vista en perspectiva de la caja en cuestión en posición de servicio.

La figura 2 muestra otra vista en perspectiva de dicha 20. caja, con su asa separada de la misma.

La figura 3 muestra un detalle del despliegue de dicha asa, correspondiéndose la figura 4 con un despliegue en planta de la propia caja.

Según tales figuras, la caja para utensilios de limpie- 25. za objeto del presente Modelo, está constituida por dos caras laterales mayores -1- y -2- unidas por una tapa superior -3-, la cual va dotada de una ranura longitudinal -4- por donde asoma el asa de la propia caja, yendo dotada una de dichas caras laterales, concretamente la -1-, de una amplia ventana -5- con una su- 30. perficie transparente -6-, que permite la visualización del interior de la caja.



NOV 1955

Dicha cara lateral -1- se prolonga a su vez lateralmente en unas tapas laterales menores -7- y -8-, así como en una tapa inferior -9-, completando el conjunto una serie de pestañas -10-, -11-, -12- y -13- encargadas de quedar interpuestas entre

5. las tapas referidas para efectuar la fijación de las mismas.

Está previsto en el presente Modelo asimismo que el asa de dicha caja esté constituida por una pieza troquelada simétricamente con respecto a su eje longitudinal conformando dos aros -14- y -15- que se enfrentan al igual que dos zonas planas

10. -16- y -17- que montan una sobre la otra fijándose por grapas o similares, siendo esta doble constitución la que refuerza la propia asa, la cual asoma por la ranura -4- anteriormente mentada y puede ser separada fácilmente.

Todo cuanto no afecte, altere, cambie o modifique la

15. esencia de la caja descrita, será variable a los efectos del actual Modelo.

N O T A.

Se reivindica como objeto de este registro por Modelo de utilidad:

20. 1.- Una caja para utensilios de limpieza, caracterizada esencialmente por estar constituida por dos caras laterales mayores, una de las cuales va dotada de una amplia ventana con una superficie transparente, que permita la visualización del interior de la caja, estando relacionadas ambas caras laterales mayores por otras

25. dos menores, una tapa inferior, y otra tapa superior, dotada esta última de una ranura longitudinal por la que asoma un asa laminar, conformada por dos aros superpuestos, al igual que otras dos zonas planas en que rematan los mismos.

Sean cuales fueren las circunstancias que concurren en

30. la esencialidad del Modelo de utilidad definido en la anterior reivindicación, cuyo objeto es:



1965

117920

- 4 -

2.- "UNA CAJA PARA UTENSILIOS DE LIMPIEZA".

Consta la presente memoria de cuatro hojas foliadas, mecanografiadas por una sola cara y de los dibujos unidos a la misma.

5.

Barcelona, 23 NOV 1965

P.A. de D. Fermín RODRÍGUEZ Pérez,

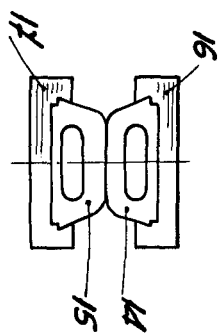

FIG. 3

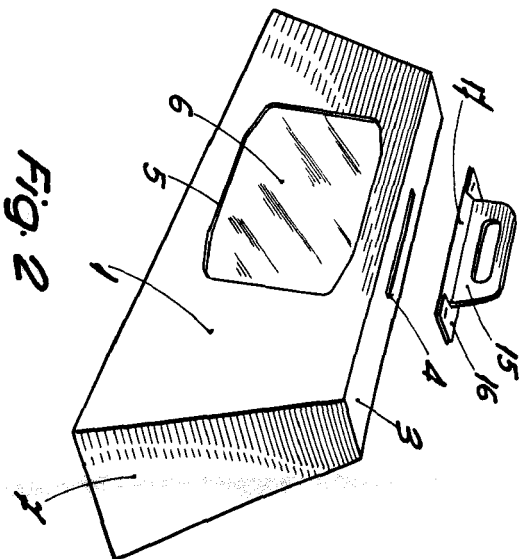

FIG. 2

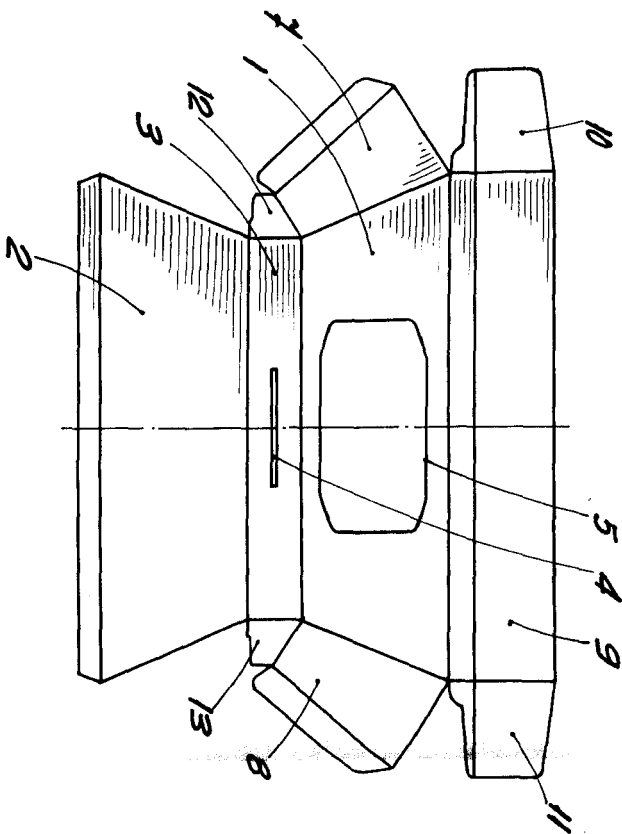

FIG. 4

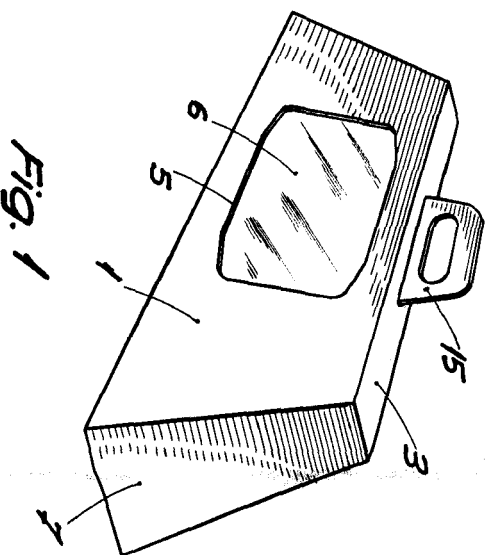
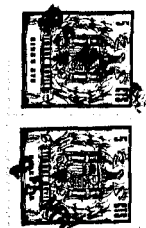

FIG. 1

117020



BARCELONA
P. A.

23 NOV 1944

ESCALA VARIABLE