

19 NOV



117901

M O D E L O
D E
U T I L I D A D

a favor de Don Pedro ANTONA PEÑA, de nacionalidad española,
residente en Barcelona, calle Aragón, 169, por "SOPORTE PA-
RA UTENSILIOS DE HIGIENE DENTAL".

- . -

MEMORIA DESCRIPTIVA

5. La presente invención se refiere a un soporte es-
pecialmente estructurado para soportar con las máximas ga-
rantías de asepsia los utensilios de higiene dental, según
se verá por lo que a continuación se describe, siendo, sin
embargo, de construcción sencilla y económica.

10. El soporte aludido se caracteriza por el hecho
de estar formado por una placa dotada de medios de fijación
a la pared, de cuyo punto central sobresale una repisa trans-
versal, dotada de orificios para la sustentación de cepillos
dentales, cuya repisa por su cara inferior está dotada de



117901

un cuerpo imantado que mantiene en posición un vaso, el cual está dotado al efecto, en su fondo, de una pieza complementaria susceptible de ser atraída por el cuerpo imantado.

5. La repisa puede estar dotada de escotaduras laterales, receptoras de cepillos dentales y de una cubierta superior que proteja estos últimos contra el polvo.

10. Los dibujos adjuntos muestran tan sólo a título de ejemplo, no limitativo del alcance de la presente invención, un caso práctico de realización de un soporte según las características descritas.

15. En dichos dibujos la figura 1 muestra una vista en alzado lateral del soporte seccionado longitudinalmente; y la figura 2 es una perspectiva del mismo en función de uso.

20. Según la representación de los dibujos, el objeto de la presente invención está constituido por la placa -1-, dotada de los orificios alargados -2- que permiten el paso de los tornillos -2a- para la fijación de la misma en el paramento -3-.

25. De la parte central de la cara vista -4- de dicha placa -1-, y formando cuerpo integrante de la misma, sobresale horizontalmente la repisa -5- que presenta las escotaduras alargadas -6- en sus cantos laterales, para el alojamiento de los mangos de los cepillos dentales -7-, que son susceptibles de ser extraídos con toda facilidad. Estos cepillos pueden ser cubiertos superiormente mediante la pared superior -5a-.

117901

19 NOV.



- La repisa -5- presenta la particularidad de que por su cara inferior -8- tiene solidarizada la pieza -9- que puede estar constituida por un imán permanente o una pieza paramagnética, susceptible de sostener el vaso -10-,
5. una pastilla de jabón u otro elemento, provisto, para este fin, de una pieza magnéticamente complementaria -11- solidarizada en la cara externa del fondo -12- del mismo. El vaso queda, pues en posición invertida, lo que permite el escurrido del agua, y por ende su rápido secado, además
10. de evitar todo contacto que pudiera alterar sus condiciones asépticas, siendo, sin embargo, de fácil separación del conjunto bastando un pequeño tirón para vencerla atracción mutua de las piezas -9- y -11-. Este efecto también podrá conseguir haciendo paramagnético el fondo del vaso, por inclusión
15. en su masa de plástico o vidrio, de partículas paramagnéticas de cualquier tipo conocido.

- Serán independientes del objeto de la presente invención, los materiales empleados en los distintos elementos constitutivo del soporte, así como las formas y dimensiones, tanto absolutas como relativas, de los mismos y,
20. en consecuencia, todo cuanto no afecte a su esencialidad.

- . -

N O T A

Se reivindica como objeto del presente modelo de utilidad:

- 4 -
117901, 19 NOV



5. 1. Soporte para utensilios de higiene dental, que se caracteriza por el hecho de estar formado por una placa dotada de medios de fijación a un paramento, de cuya cara vista sobresale una repisa transversal, dotada de orificios para el sostenimiento de cepillos dentales, y por su cara inferior una pieza imantada que mantiene en posición amovible un vaso que está dotado al efecto, de un fondo susceptible de ser atraído por aquella pieza imantada.
10. 2. Soporte para utensilios de higiene dental, según la reivindicación 1, caracterizado por el hecho de estar dotada la repisa con escotaduras laterales para los cepillos, encima de las cuales el soporte forma una cubierta protectora de los mismos.
15. 3. Soporte para utensilios de higiene dental. La presente memoria consta de cuatro hojas foliadas escritas a máquina por una sola cara.

Barcelona, 19 de noviembre de 1965

Pedro ANTONA PEÑA

p. a. I. PONTI

P. P.

13095

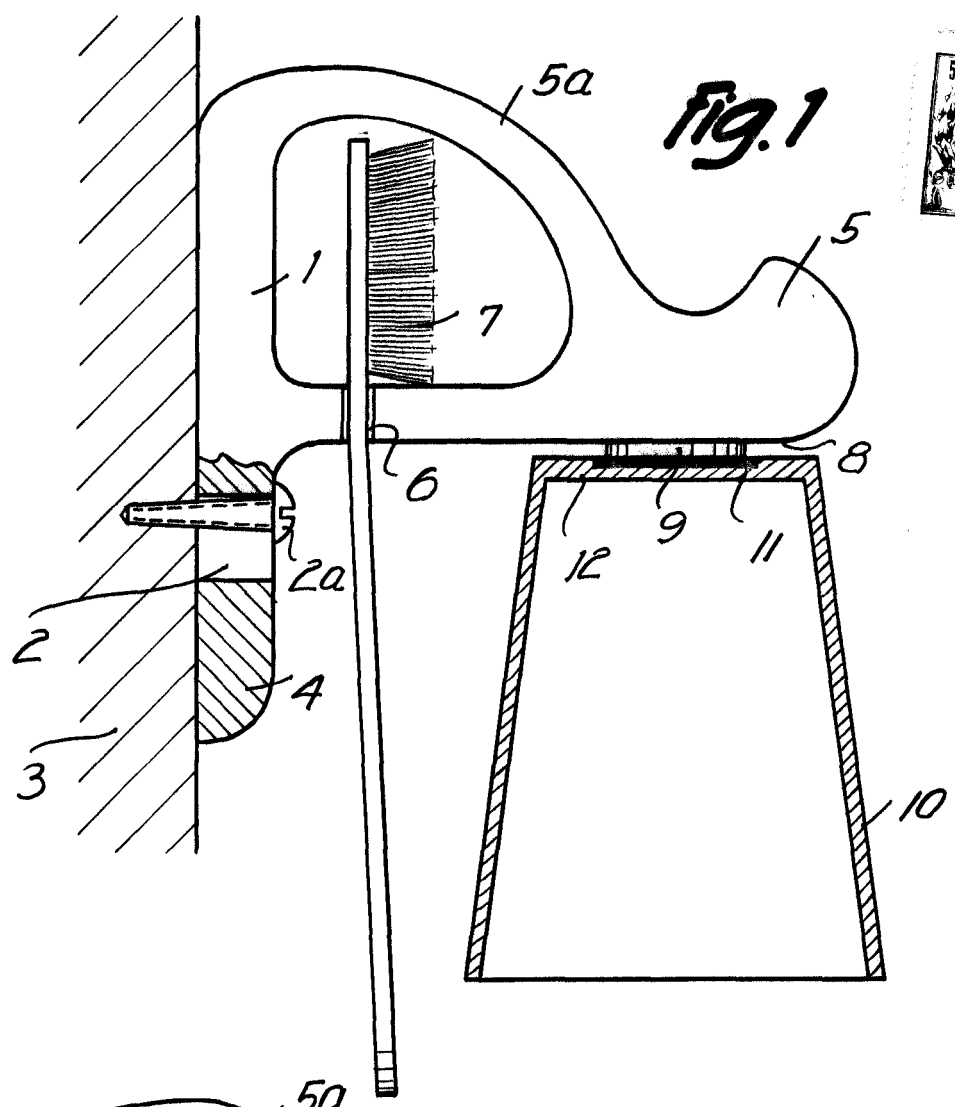

Fig. 1



1965

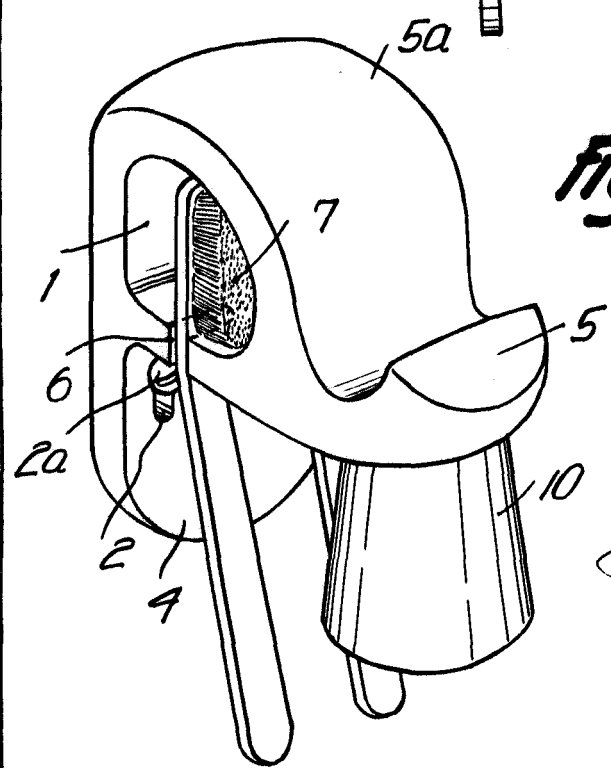

Fig. 2

Barcelona, 19 NOV 1965
 Pedro Antóna Peña
 p.a. L. PONTI