





28 FEB. 1930

- 2. -

4 tendidos en la capa aisladora por el mismo líquido del recipiente. Así se redujo considerablemente el intercambio térmico y la evaporación originada en el depósito de líquido junto con sus desagradables fenómenos acompañantes, pero esto nunca en el grado que fuera de desear. La evaporación a pesar de perfeccionar el aislamiento conservó el mismo valor.

5 Según muchas experiencias largamente continuadas se ha llegado ahora a obtener un procedimiento con el cual la indicada evaporación inconveniente, aunque no se suprime totalmente se reduce en grado considerable. El procedimiento es el resultado de las siguientes consideraciones.

6 Los gases inconvenientemente evaporados, por ejemplo del oxígeno, abandonan al recipiente del líquido con una temperatura de aproximadamente  $-182^{\circ}$ , mientras que pasan a la atmósfera con una temperatura de unos  $150^{\circ}$ , absorbiéndose inútilmente por la atmósfera su potencial de frío.

7 Por otra parte se ha observado que por ejemplo el calor transmitido por la atmósfera al contenido del depósito de líquido por el tubo para la carga y trasvase de éste y por el tubo que conduce a la válvula de seguridad y al manómetro, era la causa de la evaporación. Se presentaba por tanto el problema de suprimir o reducir esta transmisión de calor.

8 Como acabamos de indicar los inconvenientes productos de la evaporación salen de la caja que envuelve al depósito de líquido con un potencial de frío todavía muy elevado. Este potencial se hace actuar según el invento dentro del aislamiento en un recorrido conveniente sobre los tubos para el líquido y gas montados en dicho aislamiento, envolviendo este tubo para los productos de la evaporación a los tubos para el gas y el líquido desde su entrada al depósito de éstos dentro del aislamiento en un trayecto determinado. Así el calor llevado desde fuera por los tubos de gas y de líquido se cede a los gases inconvenientemente evaporados, de suerte



28 ABR. 1930

10 que el calor arrastrado por los mencionados tubos, en lugar de  
llegar como hasta ahora el depósito del líquido, se vuelve a con-  
ducir ahora hacia fuera por los productos inconvenientes de la  
evaporación.

11 En el dibujo adjunto se ilustra una forma de ejecu-  
ción del nuevo procedimiento en sección vertical.

12 El tubo de líquido para la carga y trasvase del gas  
líquido se designa por (1), por (2) el tubo de evacuación de  
los productos inconvenientes de la evaporación, por (3) el tubo  
conducente a la válvula de seguridad y por (4) el tubo que une  
13 el espacio superior del depósito del líquido con el manómetro.  
Por (5) se designa el depósito de líquido y por (6) la caja ex-  
terior, (7) es la capa aisladora existente entre la caja exte-  
rior (6) y el depósito interior (5). El tubo (2) para los produc-  
tos inconvenientes de la evaporación desde su embocadura en el  
14 depósito se ensancha en una porción de su longitud para abrazar  
exteriormente al tubo atravesado por el aislamiento y que desem-  
boca en el depósito del líquido poco antes de su embocadura y  
en tal longitud que el calor arrastrado desde fuera por estos tu-  
bos se reciba por los gases fríos inconvenientemente evaporados  
y se conduzca hacia fuera.

El procedimiento patentado no se limita a la forma de  
ejecución ilustrada y descrita ni tampoco al número y clase de  
los tubos envueltos por el tubo de evacuación de los productos  
inconvenientes de la evaporación.

15 N O T A. -  
- - - - -

Descrito suficientemente el presente invento lo que se  
declara como de novedad e invención propia, son las siguientes  
reivindicaciones:

1. = Un procedimiento para conservar y transportar ga-



20 ABR. 1930

- 4. -

16

ses liquidados con bajo punto de ebullición, caracterizado porque el potencial frío de los productos inconvenientes de evaporación originados en el depósito de líquido se hace actuar sobre los tubos para gas y líquido tendidos allí, con lo cual se limita a un grado mínimo el intercambio térmico entre la atmósfera y el contenido del depósito y consiguientemente la evaporación inconveniente.

17

18

2.- Un dispositivo para llevar a la práctica el procedimiento reivindicado en el punto 1, caracterizado porque dentro del aislamiento los tubos para el gas y para el líquido se envuelven antes de su embacadura en el depósito del líquido y en un trayecto convenientemente largo por el tubo de evaporación de los gases inconvenientemente evaporados.

18

3. - " Procedimiento y dispositivo para conservar y transportar gases liquidados con punto muy bajo de ebullición," según se describe y reivindica en esta memoria descriptiva y se ilustra con los planos que a la misma se acompañan.

Consta esta descripción de cuatro hojas foliadas y escritas a máquina por una sola de sus caras.

Madrid, a 28 de abril de 1930.

Leocadio López y López. -

P. I. =

28 ABR 1933  
ESPECIAL MOVIL

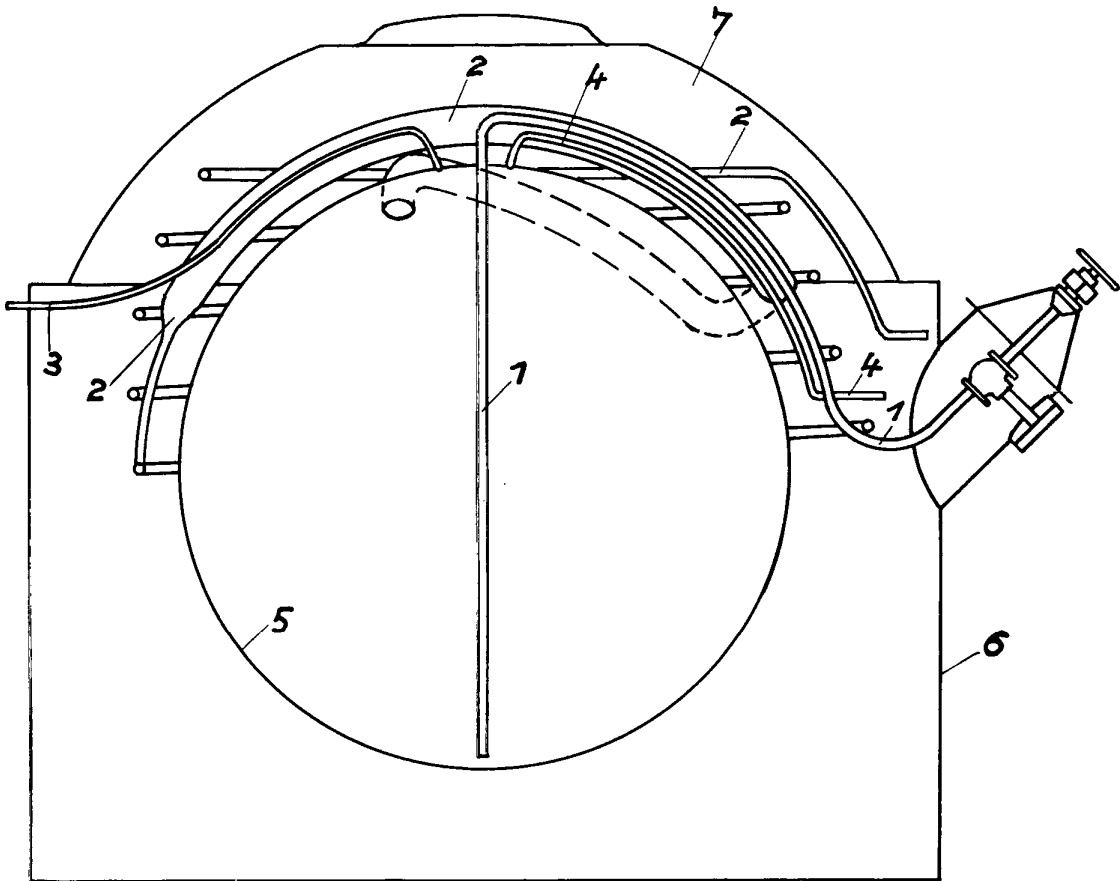

BOCALA VARIABLE

LEOCADIO LÓPEZ

P. P.

*M. L.*