



MODELO DE UTILIDAD

por 20 años

por "UN SOPORTE PLEGABLE PARA BOLSAS DE DESPERDICIOS", a favor de D^a Enriqueta BANDEMBURG Suriol, de nacionalidad española, domiciliada en Barcelona, Provenza, 60.

=====

MEMORIA DESCRIPTIVA

Este Modelo de utilidad se refiere a un soporte aplicable a bolsas de desperdicios, cuya originalidad radica en su carácter plegable, lo que le hace aportar sensibles ventajas de orden práctico en especial, sobre las distintas realizaciones

5. de soportes de tal tipo ejecutados hasta el momento.

Es sabido que en la actualidad para la recogida de basuras y desperdicios en general se han venido utilizando en principio, los usuales cubos de basuras, cuyos inconvenientes primordiales eran la falta de higiene de los mismos, amén de lo

10. incómodo que resultaba la limpieza de ellos.

Más adelante han hecho su aparición en el mercado unos soportes para bolsas de desperdicios que venían a sustituir aquéllos cubos aportando numerosas ventajas sobre los mismos, ya que en ellos se encuentra correctamente resuelto el problema

15. de la higiene, así como el de la limpieza referida. Ahora bien, estos tipos de soportes, presentan el inconveniente al igual que



1965

aquellos cubos de basura de que poseen un considerable dimensionado y por tanto ocupan un notable espacio cara a su transporte y almacenaje.

El presente Modelo viene a dar a conocer un nuevo

5. tipo de soporte para bolsas de desperdicios, cuyo carácter plegable le permite ocupar un mínimo espacio cuando se desea proceder a su almacenaje o transporte, lo cual puede efectuarse en cómodos apilamientos ocupando un espacio nada apreciable.

Para mayor facilidad en las descripciones, nos vamos

10. a referir a un dibujo que se adjunta a la presente memoria y que representa, a título de ejemplo explicativo, no limitativo, un soporte plegable para bolsas de desperdicios, realizado de conformidad con el actual Modelo.

En dicho dibujo, la figura 1 es una vista en alzado

15. del soporte en cuestión, visto por uno de sus laterales.

La figura 2 se corresponde con una sección longitudinal completa del propio soporte, según un plano de corte meridiano del mismo, y en posición de servicio.

La figura 3 representa una vista en planta del mismo

20. soporte, cuando se encuentra plegado.

Las figuras 4 y 5 muestran respectivamente sendas secciones transversales de dicho soporte, según los planos de corte A-A y B-B de la figura 1.

Según tales figuras, el soporte plegable para bolsas

25. de desperdicios objeto del presente Modelo está constituido por dos aros -1- y -2- dotados diametralmente de sendos pares de pletinas en "T" -3- y -4-, enfrentadas respectivamente, para relacionarse por medio de dos tubuladuras laterales -5- y -6- de extremos -7- aplastados, por donde se efectúa la sujeción
30. de las propias tubuladuras a las pletinas -3- y -4-, a través de remaches pasantes -8-.



1965

117892

- 3 -

Es esencial en el presente Modelo el hecho de que sobre el aro superior -1- quede cabalgando la embocadura -9- de una bolsa -10-, tratada especialmente para emanar un olor agradable. Asimismo el aro inferior -2- es portador bien de elementos rodantes -11- o bien de simples patas fijas con conteras elásticas que eviten su deslizamiento fortuito.

Por otra parte, los aros mentados -1- y -2- son giratorios en los remaches -12- de unión de los mismos a las pletinas -3- y -4- referidas, siendo portadoras las inferiores -4- de sendos refundidos -13- y -14- encajables en unos orificios correspondientes -15- y -16- practicados en el mismo aro, con el fin de estabilizar la posición horizontal de dicho aro. A su vez las pletinas -3- correspondientes al aro superior -1- van dotadas de una uñeta -17- y un orificio -18- para recibir un pasador -19- que delimita asimismo la estabilidad, en cuanto a posición horizontal, del aro superior -1-.

Todo cuanto no afecte, altere, cambie o modifique la esencia del soporte descrito, será variable a los efectos del actual Modelo.

20. N O T A.

Se reivindica como objeto de este registro por Modelo de utilidad:

1.- Un soporte plegable para bolsas de desperdicios, caracterizado esencialmente, por estar constituido por dos aros, superior e inferior respectivamente, giratorios en remaches diametrales de unión a los mismos de unas pletinas en "T" enfrentadas, para quedar relacionadas por unas tubuladuras aplastadas por sus extremos y fijadas en ellos por remaches pasantes, así como dotadas las correspondientes al aro inferior de sendas embuticiones alojables en orificios correspondientes del propio aro, y las superiores, de una uñeta lateral, y de un orificio para aloja-



1965

- 4 -

117892

miento de un pasador de fijación, todo lo cual colabora en la estabilidad horizontal de los aros precitados cuando están en posición de servicio.

Sean cuales fueren las circunstancias que concurren
5. en la esencialidad del Modelo de utilidad definido en la anterior reivindicación, cuyo objeto es:

2.- "UN SOPORTE PLEGABLE PARA BOLSAS DE DESPERDICIOS".

Consta la presente memoria de cuatro hojas foliadas, mecanografiadas por una sola cara y de los dibujos unidos a la
10. misma.

Barcelona, 18 NOV 1965

P.A. de D^a Enriqueta BANDEMBURG Suriol,

mo.

117892

117892

Doña ENRIQUETA BANDENBURG SUPRIOL

117892

117892

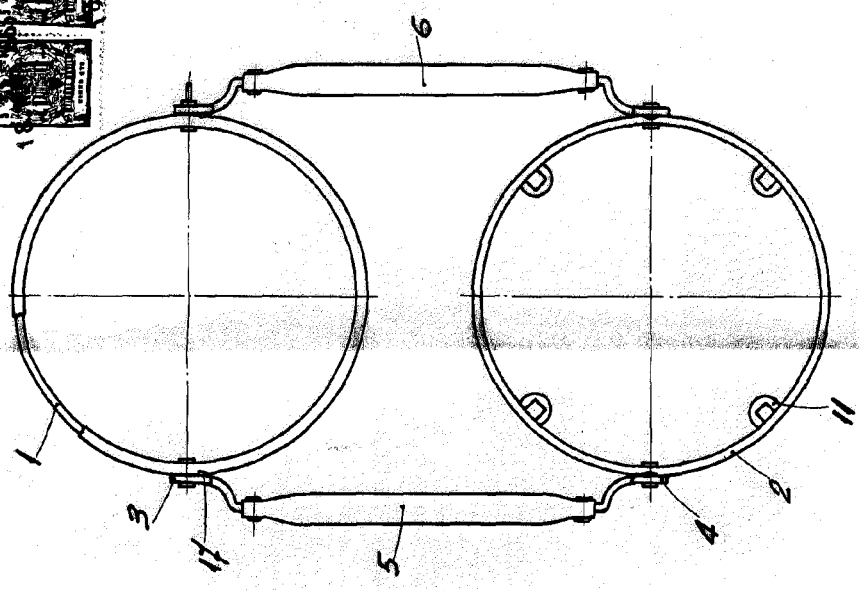
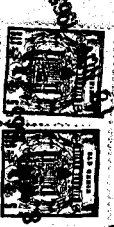

FIG. 3

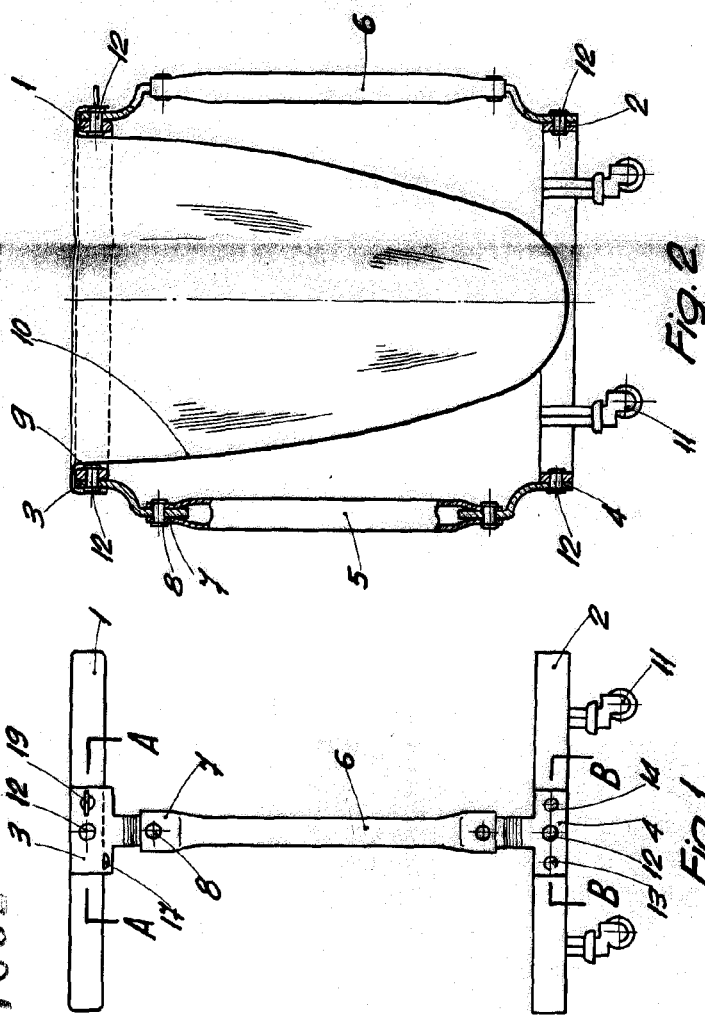

FIG. 1

A-A

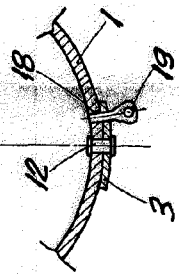

FIG. 4

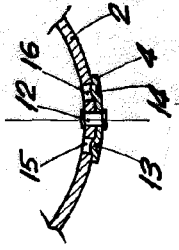

FIG. 5

BARCELONA 18 NOV 1965
P. A. *[Signature]*

ESCALA VARIABLE