



11789

117891

**MODELO DE UTILIDAD**

por 20 años

por "UNA VITRINA CON BANDEJAS MOVIBLES", a favor de D. Hans E. BÄHR, de nacionalidad española, domiciliado en SABADELL (Barcelona), Carretera de Sabadell a Mollet, Klm. 2.

=====

**MEMORIA DESCRIPTIVA**

Este Modelo de utilidad se refiere a una nueva realización de vitrina, cuya característica primordial estriba en ir dotada de una serie de bandejas movibles, lo que le hace aportar numerosas ventajas, de carácter expositivo principalmente, sobre las diversas vitrinas que hasta hoy día se han venido realizando.

En efecto, es sabido que las vitrinas que actualmente se conocen adoptan estructuras mas o menos estéticas, con el fin de poseer un mayor atractivo, pero en todas ellas los estantes encargados de soportar el artículo son de carácter estático.

El actual Modelo presenta una vitrina en la que su característica primordial radica en el hecho de que sus bandejas o estantes vayan dotados de un movimiento, que atraiga la atención del comprador estimulándolo a efectuar compras.

Esta selección de artículos por parte del cliente ahorra tiempo a los vendedores, reduciendo de este modo los costes de venta.

Otras ventajas dimanantes de la actual vitrina son el



117891

hecho de que va cerrada de una forma segura con lo que se pueden exhibir artículos de considerable precio, ello amén de que la mercancía siempre se encuentra en un estado correcto en cuanto a limpieza se refiere. Asimismo la actual vitrina convierte los

5. puntos muertos del almacén en puntos provechosos, poseyendo asimismo la ventaja de que a igualdad de dimensiones permite exhibir un mayor número de artículos o mercancías.

Para su mejor comprensión y mayor facilidad en las descripciones, nos referiremos a continuación a un dibujo que se adjunta, y que representa, a título de ejemplo no limitativo, una vitrina con bandejas movibles realizada de acuerdo con este Modelo.

10. En dicho dibujo la figura 1 muestra una sección longitudinal completa de la vitrina en cuestión, para dar idea de su constitución interna.

15. La figura 2 se corresponde con una vista en perspectiva de la propia vitrina en posición de servicio.

20. Según tales figuras, la vitrina con bandejas movibles objeto del presente Modelo está constituida por un mueble -1- dotado de patas -2- de soporte, una parte de cuyas caras frontal y superior poseen sendas zonas transparentes -3- y -4- respectivamente, que permiten la visualización del interior de la vitrina.

25. La zona restante de la cara superior presenta a su vez una puerta -5- abatible y junto a ella un interruptor -6-, susceptible de poner en funcionamiento o parar a voluntad por parte del cliente las bandejas -7- que circulan por el interior de la vitrina, siguiendo los movimientos de una cadena -8- asociada a dichas bandejas -7- la cual pasa a través de unos engranajes -9-, que con el fin de que el movimiento resulte silencioso estarán fabricados preferentemente en nylon, recibiendo dichos



engranajes el movimiento de un motor interno -10-, de funcionamiento asimismo silencioso al igual que la cadena y los engranajes referidos.

5. Todo cuanto no afecte, altere, cambie o modifique la esencia de la vitrina descrita, será variable a los efectos del actual Modelo.

N O T A.

Se reivindica como objeto de este registro por Modelo de utilidad:

10. 1.- Una vitrina con bandejas movibles, caracterizada esencialmente por estar constituida por un cuerpo principal, dotado de patas de soporte, una parte de cuyas caras frontal y superior está dotada de sendas superficies transparentes para visualización del interior del cuerpo principal referido, existiendo en
15. el resto de la cara superior una tapa basculante, y junto a ella, un interruptor que condiciona el movimiento de las bandejas internas, las cuales van sujetas a una correa de transmisión que pasa por una serie de engranajes, uno de los cuales recibe su accionamiento a través de un motor interno.

20. Sean cuales fueren las circunstancias que concurren en la esencialidad del Modelo de utilidad definido en la anterior reivindicación, cuyo objeto es:

2.- "UNA VITRINA CON BANDEJAS MOVIBLES".

25. Consta la presente memoria de cuatro hojas foliadas, mecanografiadas por una sola cara y de los dibujos unidos a la



18 NOV 1965

- 4 -

117891

misma.

Barcelona, 18 NOV 1965

P.A. de D. Hans E. BAHR,

MA

117891

18 l.

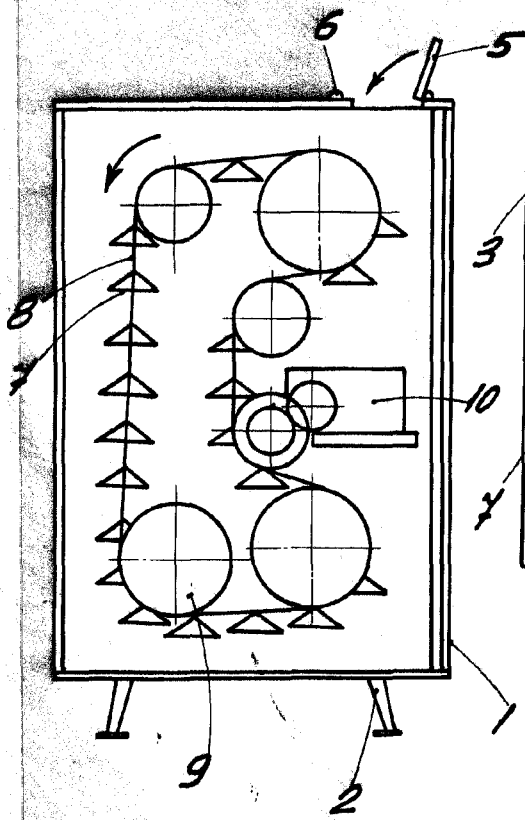

Fig. 1

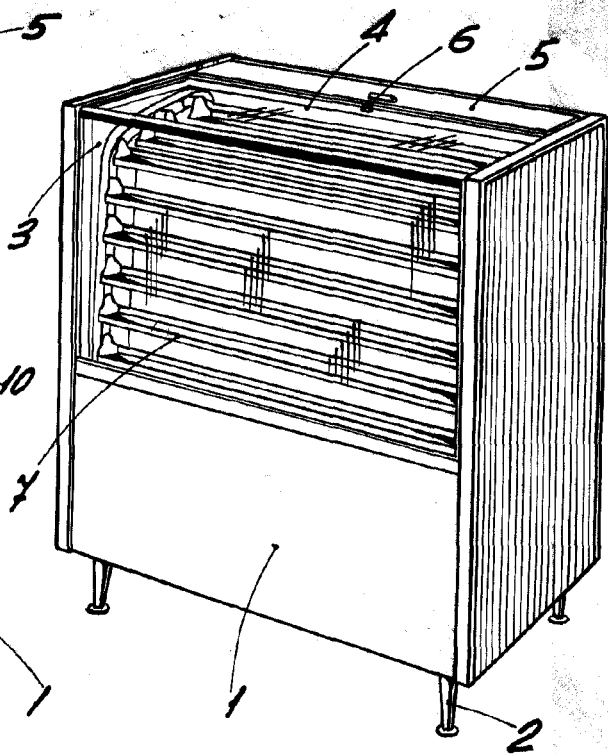

Fig. 2

BARCELONA, 18 NOV 1965  
P. A.

ESCALA VARIABLE