

117877



117877

MEMORIA DESCRIPTIVA

correspondiente a la solicitud de concesión de un...

MODELO DE UTILIDAD

SOLICITANTE: Don BENJAMIN PARDO PEREZ, de nacionalidad española,

RESIDENCIA: VALENCIA, Plus Ultra, 22

ENUNCIADO: "BOQUILLA PERFECCIONADA PARA BOLSOS".

gl/me.

Prioridad: Patente n.º del

117877



1 La invención a que se refiere la presente Memoria constituye una novedad industrial con características y ventajas que la hacen merecedora del privilegio de explotación exclusiva que por ella se solicita, de acuerdo con las prescripciones del Estatuto vigente sobre Propiedad Industrial de fecha 26 de julio de 1.929, texto refundido publicado el 30 de abril de 1.930.

5 Como es sabido, las boquillas para bolsos y similares, se constituyen, por lo común, mediante dos ramas que se disponen sustancialmente articuladas entre sí por sus extremos correspondientes, de modo que puedan experimentar movimientos de apertura y cierre.

10 Dichas ramas de una boquilla de este género actúa como órgano de anclaje de los bordes del cuerpo de un bolso de cualquier naturaleza; pero los sistemas convencionales de unión conocidos, en su generalidad, se caracterizan por una mecanización excesiva que supone importantes costos de producción, en orden a los dispendios de tiempo, energía y mano de obra que intervienen en su desarrollo, haciendo alcanzar a estos elementos cotizaciones abusivas en el mercado.

15 Ahora se propone una boquilla para bolsos que resuelve de una forma efectiva dichos problemas partiendo de una organización sencilla y económica. Tiene por finalidad no solo simplificar el proceso fabril de estos elementos si no mejorar incluso y precisamente su actuación funcional, mediante un sistema perfeccionado de anclaje de los bordes del bolso sobre sus ramas.

20 En tal sentido la boquilla perfeccionada se caracteriza porque, siendo del tipo que se constituye mediante -

117877



965

1 dos ramas articuladas entre sí por sus extremos correspon-
dientes, presenta los bordes inferiores de dichas ramas --
sustancialmente compuestos por una aleta de menor grosor --
que cada rama misma de la boquilla, estando además la cita
5 da aleta dotada de una serie de orificios que actúan como
elementos de anclaje de los bordes del cuerpo del bolso so-
bre la primera.

Para ayudar a la comprensión de la idea expuesta
se ha confeccionado, a título explicativo y sin carácter -
10 restrictivo alguno, una lámina de dibujos. Ilustra la pre-
sente Memoria como un ejemplo de realización del objeto que
nos ocupa.

La figura 1ª corresponde a una vista esquemática
en alzado de una boquilla perfeccionada para bolsos obteni-
15 da según el invento. Como puede observarse presenta el bor-
de inferior de cada una de las ramas -1- que la constituyen,
sustancialmente compuesto por una aleta -2- de menor grosor
que cada rama misma -1- de la boquilla.

Entretanto, es perfectamente visible que la cita-
20 da aleta -2- está dotada de una serie de orificios -3-, los
cuales actúan como elementos de anclaje de los bordes del -
cuerpo del bolso sobre la propia aleta -2-.

Finalmente la figura 2ª corresponde a una sección
vertical de la propia boquilla para bolsos. En efecto, se-
25 gún podemos comprobar se constituye mediante dos ramas -1-
articuladas entre sí según -4- por sus extremos correspon-
dientes, cada uno de los cuales presenta la disposición de
la aleta -2- en sus respectivos bordes inferiores. Se apre-
cia con toda claridad que dicha aleta -2- tiene menor gro-
30 sor que las ramas -1- de la boquilla, de modo que forman -



1 con estas sendos escalonamientos -5-, opuestos, en los cuales se ajustan los bordes del cuerpo del bolso, quedando anclados con auxilio de los orificios -3- que las propias aletas -2- presentan practicados.

5 En la esfera industrial, la realización de la boquilla descrita para bolsos ofrece una serie de ventajas decisivas. En efecto, la provisión en el borde inferior de las ramas que lo constituyen, de una aleta de menor grosor que las primeras, obedece a un proceso elemental de fabricación que no aumenta los costos habituales de producción, permitiendo expender estos útiles a precios asequibles en el mercado.

10 Pero si consideramos que la provisión de la serie de orificios en dichas aletas, mejora la actuación funcional de la boquilla permitiendo un anclaje del cuerpo del bolso más cómodo y de alto sentido práctico, es evidente que el modelo solicitado adquiere una utilidad práctica singular por el beneficio o efecto nuevo que aporta a la función a que se destina.

15 Hecha la descripción precedente es necesario añadir que los detalles de realización de la idea expuesta pueden variar sin que por ello cambie la esencia de la invención que es la que se desprende de los párrafos que anteceden y lo que se reivindica en la siguiente

20 NOTA

25 En resumen: El Modelo de Utilidad que se solicita ha de recaer sobre las reivindicaciones siguientes:

30 1a.- BOQUILLA PERFECCIONADA PARA BOLSOS, esencialmente caracterizada porque, siendo del tipo que se constituye mediante dos ramas articuladas entre sí por sus extre-

117877



505

1 mos correspondientes, presenta los bordes inferiores de -
dichas ramas sustancialmente compuestos por una aleta de
menor grosor que cada rama misma de la boquilla, estando
5 además la citada aleta dotada de una serie de orificios-
que actúan como elementos de anclaje de los bordes del -
cuerpo del bolso sobre la primera.

2ª.- Se reivindica por último, como objeto sobre
el que ha de recaer el Modelo de Utilidad que se solicita
por " BOQUILLA PERFECCIONADA PARA BOLSOS".

10 Todo tal y como queda descrito y reivindicado en
la presente Memoria que consta de cinco hojas escritas a -
máquina por una sola cara y dibujos que se acompañan.

Madrid, 6 de Diciembre de 1.965

ALFONSO UNGRIA

P.P.

[Handwritten signature]

15

20

25

30

117877



fig. 1ª

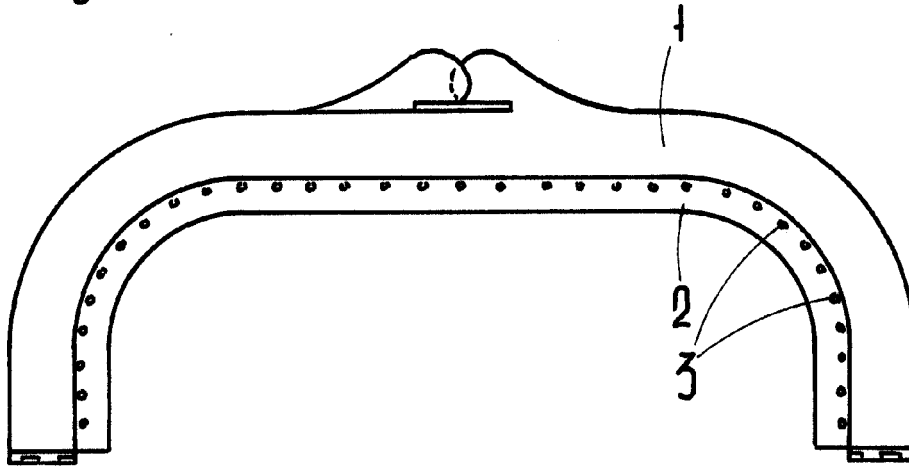
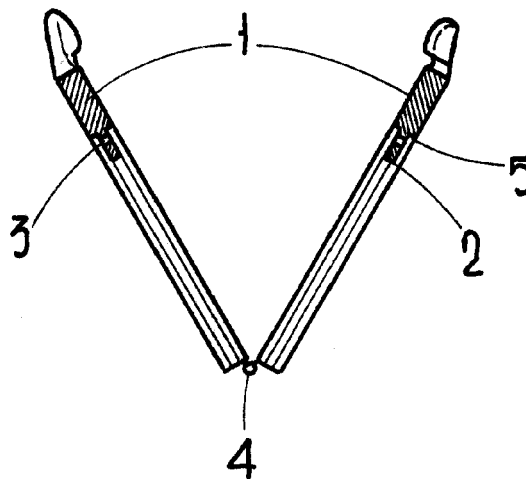

fig. 2ª



ESCALA VARIABLE

Madrid, 6 de diciembre de 1965

ALFONSO UNGRIA

P.P.

Alfonso Ungria