

117877

MEMORIA DESCRIPTIVA DE UNA
PATENTE DE INVENCION POR 20 AÑOS
A FAVOR
DE LOS SRS.

D. Carlos Candosa Meicht, D. José Gutierrez Aguado,
D. Felipe Garcia de la Fuente, D. Manuel Sanchez Ramos.
Residentes en Madrid. Avenida de Pi y Marggal. N. 18

P O R

un "SURTIDOR DE GASOLINA"
Grupo 7 Clase 66



h hasta llenar el cilindro de cristal y despues al efectuar el movimiento inverso la válvula i se abrirá y dejará pasar el liquido por la mangera x. Tiene una palanca especial f que permite poder 20 medir cantidades de un litro. En la figura 3 puede verse la sección A B donde está indicado el movimiento de ésta palanca que al estar en su movimiento estacionario deja paso a la cremallera por su agujero circular y al girarla hacia la izquierda corta su trayectoria. En la figura 2 puede verse la disposición de la válvula m cuyo paso 25 hacia arriba está impedido por la rejilla y.

VENTAJAS DE ESTE APARATO.

1. El funcionar por presión.
2. El perfecto cierre por sus válvulas i y j.
3. La de estar imposibilitado el descargue de la columna de liquido 30 por la válvula y.

N O T A
§§§§§§§§ §§§§§§§§

Constituye el objeto de la presente patente de invención y que se refiere esta Memoria Descriptiva un "SURTIDOR DE GASOLINA".

REIVINDICANDO. 3

1. La propiedad y exclusiva de este aparato para medir y suminis- 35 trar gasolina y que consta de una columna metálica rematada por un cilindro de cristal.
 2. La palanca que hace posible el suministro de un litro de gasolina.
 3. La válvula del extremo inferior del tubo de conducción que impi- 40 de la descarga de liquido.
 4. Su funcionamiento por la simple impresión de su émbolo en el cuerpo de cristal.
 5. La disposición de sus válvulas que permiten la carga y descarga por la parte superior.
- 45 Sean cuales fueren las circunstancias que concurren con la esencialidad del objeto de la presente patente, definida en las anteriores



reivindicaciones, cual objeto está constituido por un "SURTIDOR DE GASOLINA".

Consta la presente Memoria de tres hojas escritas por una sola cara.

Madrid 26 de Abril de 1.930.

P.P.

Pascual Boudeluche

Fig. 1.

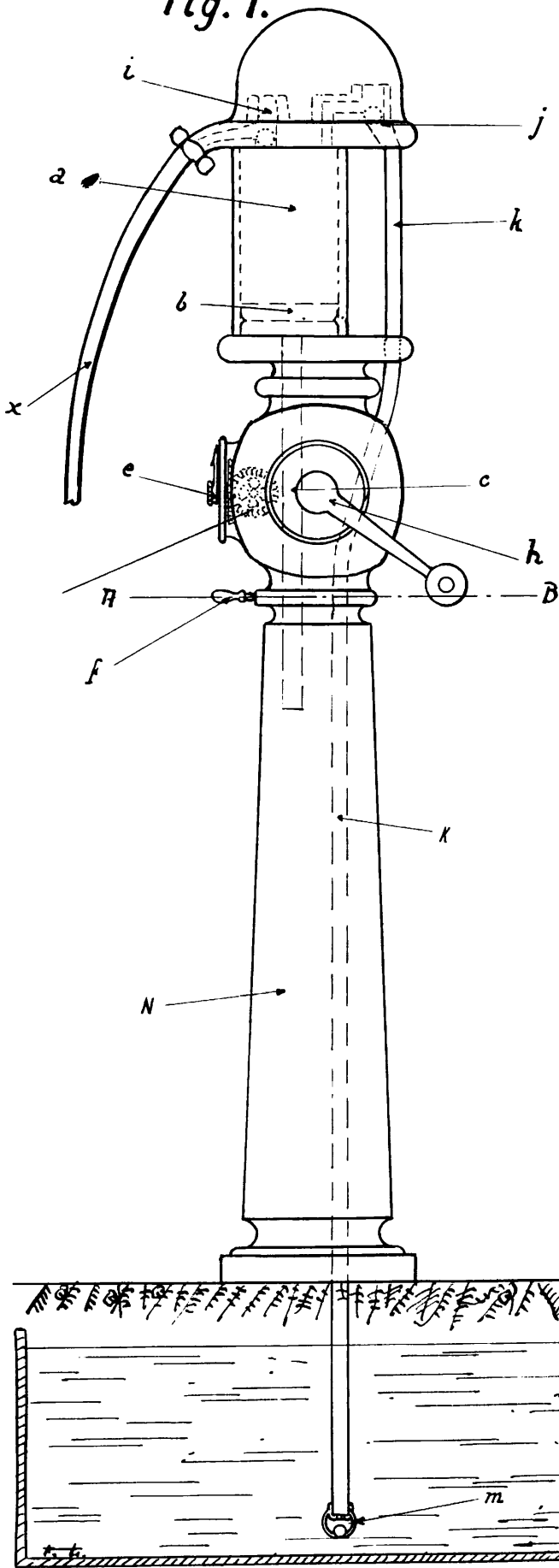

Fig. 2.

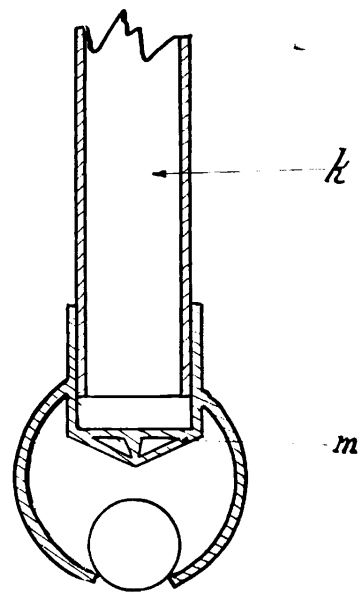
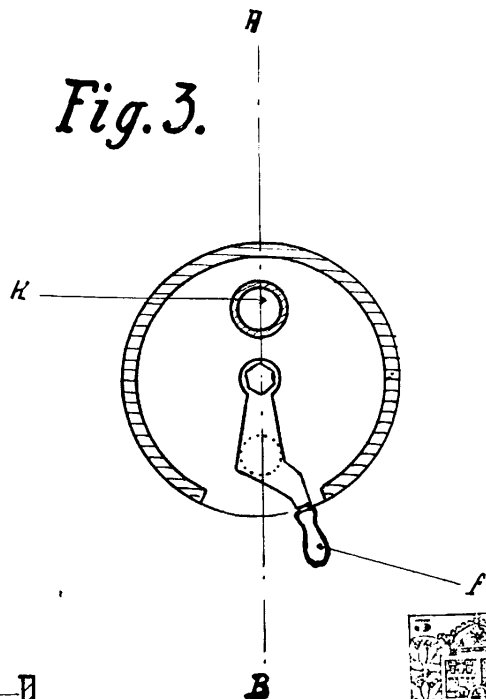

Fig. 3.



P. S.
Picasso & Bordelone
 ESCALA VARIABLE