

117850



MEMORIA DESCRIPTIVA
DE UN
MODELO DE UTILIDAD

por VEINTE AÑOS, a favor de "Thor Ibérica S.A.",
de nacionalidad española, con domicilio en Barce-
lona, Paseo de Gracia num. 83, por:

"NUEVO TIPO DE FREGADERO"

5 En su afan de superación la firma THOR-IBERICA
S.A., viendo los diversos problemas de todos los
índoles que se encuentran actualmente por cuestión
de espacio en las nuevas viviendas, así como otros
que se derivan por los múltiples movimientos y des-



10 plazamientos que hay que efectuar en una cocina mon-
tada antiguamente, con la consiguiente perdida de
tiempo y el peligro de derramamiento de líquidos, ha
determinado crear un nuevo tipo de fregadero y cocina
15 que representa una mayor comodidad para el usua-
rio.

El presente Modelo de Utilidad tiene por objeto
el amparar un nuevo tipo de fregadero que está cons-
tituido por una plancha de una sola pieza, parte de
la cual se hunde para formar una o varias cubetas
20 (1) teniendo a continuación una zona estriada (2)
ligeramente inclinada hacia dichas cubetas y otra su-
perficie lisa en la cual se ha troquelado un agujero
(3) de forma rectangular cuya finalidad sera la de
alojar en el mismo, una cocina de un diseño determi-
25 nado y en forma de monobla, con lo cual queda en par-
te empotrada y unida al fregadero mediante unos tor-
nillos cuyos agujeros (4) correspondientes se han
previsto en los angulos externos que forma el agujero
rectangular.

30 Tambien en uno de sus extremos se han previsto
unos orificios (5) por los cuales pasaran verticalmen-
te los extremos de los registros, rematandose los
mismos con unas empuñaduras de un diametro superior
al de los propios agujeros, que seran de igual nú-
35 mero al de quemadores a incorporar.

Las comprobaciones se pueden hacer simplemente
por inspección en el plano que se adjunta.

Los bordes que limitan la zona de la cocina es-
taran previstos para encajar en su perímetro una re-
40 ja independiente del conjunto y de una forma deter-
minada, caracterizada por la situación y numero de
quemadores que sirve de base a los objetos que de-

117855



ban calentarse.

REIVINDICACIONES.-
=====

50 PRIMERA.- NUEVO TIPO DE FREGADERO que consiste en una plancha de una sola pieza, parte de la cual se hunde para formar una o varias cubetas, a continuación una zona estriada y ligeramente inclinada hacia dichas cubetas y otra parte lisa en la
55 cual hay troquelado un agujero rectangular.

SEGUNDA.- NUEVO TIPO DE FREGADERO, segun la reivindicación primera y caracterizada ademas por que hay practicados unos pequeños orificios en angulos extremos del agujero practicado.

60 TERCERA.- NUEVO TIPO DE FREGADERO segun las reivindicaciones anteriores y que ademas consta de unos orificios sobre la superficie lisa para el paso vertical de los extremos de los registros.

CUARTA.- NUEVO TIPO DE FREGADERO.

65 Todo ello tal y como se describe en la presente memoria que consta de tres hojas foliadas y mecanografiadas por una sola de sus caras.

Madrid, seis de Diciembre de mil novecientos
69 sesenta y cinco.

P.A.

OFICINA TECNICA
FRANCOS FLOREZ

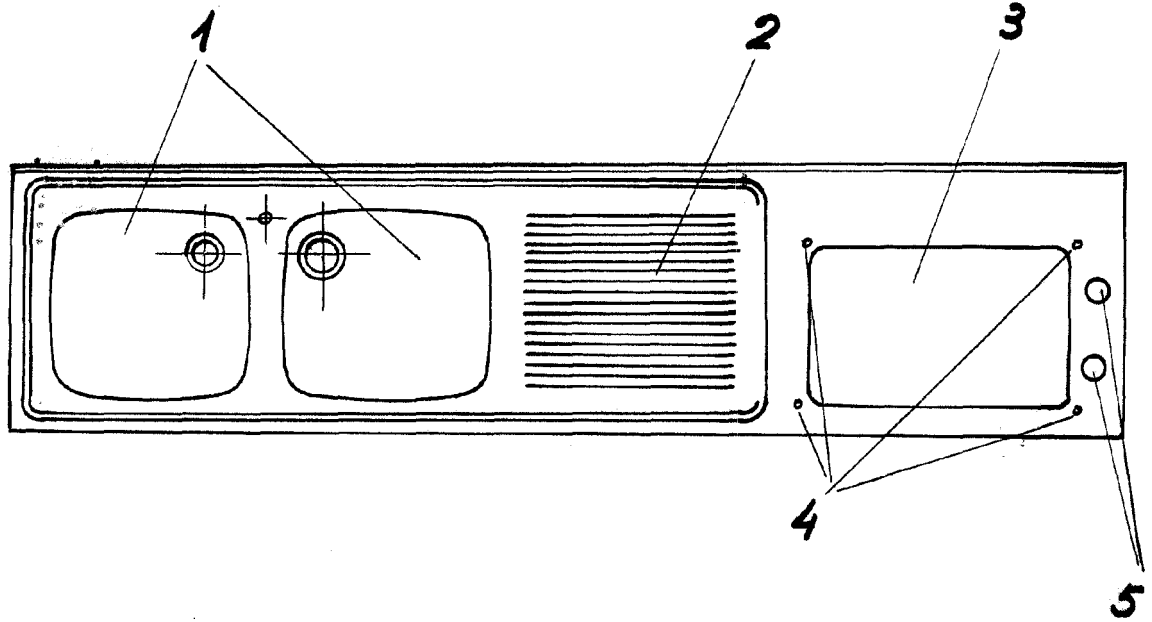

Escala variable
Madrid: 4-Diciembre-65

P.A.

OFICINA TECNICA
FRANCOS-FLOREZ