

117854



MEMORIA DESCRIPTIVA
DE UN
MODELO DE UTILIDAD

por VEINTE AÑOS, a favor de "Thor Ibérica S.A.",
de nacionalidad española, con domicilio en Barce-
lona, Paseo de Gracia num. 83, por

"NUEVO TIPO DE FREGADERO"

5

La creación de un nuevo tipo de fregadero que
ademas de éste elemento propiamente dicho está di-
señado de tal forma que se encuentran agrupados
dos elementos tan fundamentales como son la cocina



10 y el fregadero, representa una ventaja por su estética dada la función a que se dedica y otra tan importante que es la comodidad del usuario, ya que éste en espacios reducidos tiene agrupados estos dos elementos de la cocina, teniendo un ahorro de desplazamientos que siempre ocasionan derrames de líquidos
15 y la consiguiente pérdida de tiempo. Todas estas razones es la que ha llevado a crear este nuevo tipo de fregadero-cocina.

Este nuevo tipo de fregadero esta constituido por una plancha de una sola pieza, parte de la cual se
20 hunde para formar una o varias cubetas (1) teniendo a continuación una zona estriada (2) ligeramente inclinada hacia dichas cubetas y otra superficie lisa en la cual se ha troquelado un agujero (3) y rebor-deado mediante un saliente vertical en todo su perimetro cuya finalidad sera la de acoplar en él un con-
25 junto completo de cocina de un diseño determinado, sin ninguna sujeción entre la cocina y el fregadero, ya que aquélla queda simplemente apoyada en sus bordes, siendo en este caso dos elementos totalmente in-
30 dependientes.

Los mandos reguladores del caudal o intensidad, estan adaptados en posición vertical sobre la pestaña o solapa delantera, la cual va plegada hacia abajo, formando angulo recto con la superficie. Por lo
35 tanto se preveen en dicho frente un número de agujeros que sera igual al número de quemadores de gas o placas electricas a incorporar y los cuales permitirán el acoplamiento de los correspondientes mandos de regulación.

40 Se puede hacer la comprobación simplemente con la inspección del plano que se adjunta.



Los bordes que limitan la zona de la cocina estaran previstos para encajar en su perimetro una reja independiente del conjunto, de una forma determinada caracterizada por la situación y numero de quemadores que sirva de base a los objetos que deban calentarse.

REIVINDICACIONES.-
=====

PRIMERA.- NUEVO TIPO DE FREGADERO que consiste en una plancha de una sola pieza, parte de la cual se hunde para formar una o varias cubetas, a continuación una zona estriada ligeramente inclinada hacia dichas cubetas y otra parte lisa en la cual hay troquelado un agujero rectangular.

SEGUNDA.- NUEVO TIPO DE FREGADERO segun reivindicación anterior y caracterizada ademas porque hay rebordeado en todo el perimetro del agujero un saliente vertical.

TERCERA.- NUEVO TIPO DE FREGADERO segun reivindicaciones anteriores y que ademas consta de unos reguladores adaptados en posición vertical sobre la pestaña o solapa delantera.

CUARTA.- NUEVO TIPO DE FREGADERO.

Todo ello tal y como se describe en la presente memoria que consta de tres hojas foliadas y mecanografiadas por una sola de sus caras.

Madrid, seis de Diciembre de mil novecientos sesenta y cinco.

OFICINA TECNICA
FRANCOS-FLOREZ

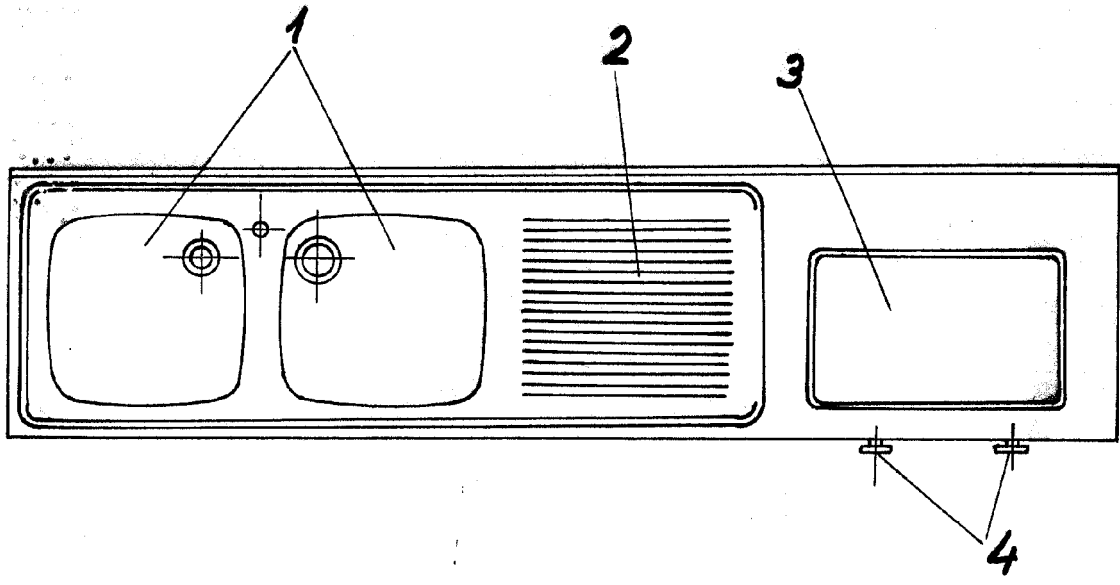

Escala variable
Madrid: 4-Diciembre-65
P.A.

OFICINA TECNICA
FRANCOS-FLOREZ

x