



10 El espejo objeto de nuestra descripción, consta
realmente de dos espejos de distinta naturaleza, de los cuales
uno podrá ser de aumento o parabólico y el otro de caracte-
rísticas normales o corrientes, pues sabido es que en el cui-
15 dado del cutis o maquillaje hay ocasiones en que precisa te-
nerse una visión de conjunto del cutis en sus porciones na-
turales, y en otras deséase observar un detalle con el máxi-
mo aumento, incapaz de proporcionar este aumento el espejo
normal y corriente.

20 Para facilitar la comprensión de las caracterís-
ticas que ofrece este útil espejo de bolso, hemos estimado
conveniente la incorporación a la Memoria de un plano o ejem-
plo gráfico descriptivo de aquellas características, con la
natural advertencia de que deberá ser interpretado con el
más amplio criterio y sin limitaciones algunas.

25 Refiriéndonos a la única figura que integra este
plano, vemos que este objeto consta de un alojamiento circun-
lar -1-, a modo de caja, en cuyo seno quedará dispuesto un
espejo -2-, que quedará retenido "in situ" por la arandela
circular -3-, que a la vez queda encajada y retenida por la
aleta perimetral -4- que conforma el mismo borde de la caja
-1-.

30 Con -5- señalamos a la caja menor, igualmente cir-
cular, que viene en cierta forma a constituirse en tapa de
la caja -1-, y la cual aloja a otro espejo -6-, de distinta
naturaleza, claro, que el designado con -2-, y cuyo espejo
35 queda igualmente sujeto por la arandela circular -7-, y ésta
a su vez retenida por la aleta perimetral -8-, obtenida en
el borde de la caja -5-.

Las dimensiones de la caja -1- permite acoger en



40

su seno, a modo de tapa encajada a la caja -5-, quedando am
bas unidas por el tirante -9-, de naturaleza flexible, que
esta unido en el punto -10- a la caja inferior -1-. Este
tirante pasa su extremo opuesto por el orificio -11- al in-
terior del alojamiento o caja -5- y queda allí retenido por
el resalte de sujeción -12-, y el mismo espejo -6-.

45

Con -13-, finalmente, señalamos a la pestaña que
posee la caja -5-, para permitir la extracción de esta de la
caja -1-, cuando el espejo está en posición de cerrado.

50

La estructura del objeto descrito, permite, cuando
se levanta la caja -5-, que el espejo de ésta quede en posi-
ción de uso, en la forma que reflejan las líneas de trazos
del dibujo, pudiendo usarse el espejo de la caja -1-, si se
invierte la posición del espejo y queda entonces dicha caja
en forma expuesta.

55

Suficientemente descrita la estructura y razón de
ser de ésta, así como la forma de actuar con este doble es-
pejo de bolso, sólo resta manifestar que podrán introducirse
variaciones en las circunstancias de detalle, tal como mate-
riales, tamaños, formas y clases de espejos, siempre y cuando
no se altere su esencialidad, que queda resumida en la si-
guiente

60

NOTA

En el presente Modelo de Utilidad se reivindican los
siguientes puntos:

65

1º Nuevo espejo de bolso, constituido por dos alo-
jamientos circulares para sendas láminas de espejo de distin-
ta naturaleza, asegurados en sus alojamientos por arandelas
circulares y éstas por los bordes de unas aletas perimetra-
les de ambos alojamientos, de los cuales uno es ligeramente
mayor que el otro, para acoger a éste en su seno en la po-



70

sición cerrada, estando unidos ambos alojamientos de espejo por un tirante flexible que emerge del alojamiento mayor y se inserta en el dorso del alojamiento menor, el cual comporta una pestaña para su extracción del alojamiento mayor para su puesta en posición de uso bien para uno como para el otro espejo. Y

75

2º.- "NUEVO ESPEJO DE BOLSO".- De conformidad en un todo en lo esencial y fines industriales a lo descrito en la presente Memoria Descriptiva y gráficamente representado en el dibujo adjunto, para su mejor comprensión.

Esta Memoria consta de 4 hojas, escritas o mecanografiadas por una sola cara a doble espacio en 78 líneas.

Valencia, 29 de Noviembre de 1965

Por autorización del interesado.

M. Jesús Hernandez



117825

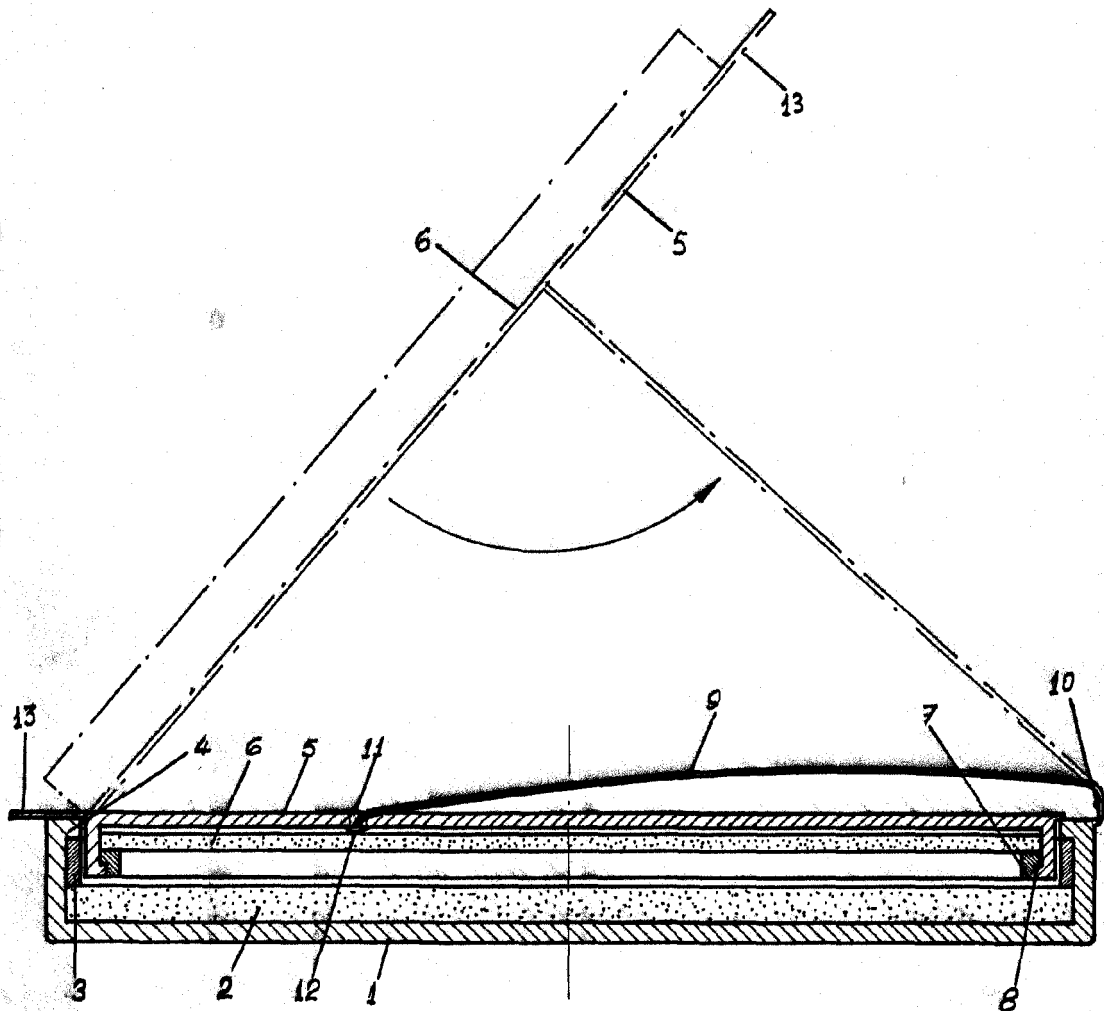

Fig. 1

Escala variable
VALENCIA NOVIEMBRE 1965
P. A.

M.^e Jesús Hernández