

117819

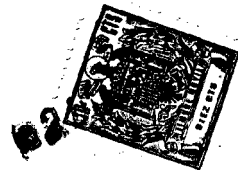

117819

MODELO DE UTILIDAD

que por veinte años se solicita a favor de Dña. Maria Cristina Zaldivar Otal, de nacionalidad española, domiciliada en Madrid, calle Fernan Gonzalez, 20 y que ha de recaer sobre " CANTONERA DE QUITA Y PON, PARA TACONES DE CALZADO FEMENINO, PROTECTORA DE SUELOS Y ALFOMBRAS ".

=====

Memoria Descriptiva

El registro del Modelo de Utilidad que se solicita tiene por objeto garantizar la explotación exclusiva en todo el territorio nacional y plazas de soberanía, de una cantonera de quita y pon, para tacones de calzado femenino, protectora de suelos y alfombras, conforme se describe a continuación y se representa en forma gráfica, a título de ejemplo, en el plano adjunto.

Como es bien sabido el reducidísimo plano de apoyo de los tacones del calzado femenino a la moda, que los convierte casi en un instrumento incisivo agujereando y desgastando los suelos y alfombras e incluso resultando peligrosos para quien los usa sobre alfombras y esteras , en las que puede engancharse tales



tacones, constituye una seria preocupación general.

5

A resolver este problema tiende el Modelo de Utilidad que se pretende registrar y que proporciona un medio amovible de ampliar el plano de sustentación de los tacones del calzado femenino, a fin de que, cuando sea conveniente, se aplique a los tacones, evitando el deterioro de parquet y alfombras, y se retiren al salir a la calle, guardándolo en el bolso hasta la próxima ocasión de usarlo.

10

15

20

Este medio protector de suelos y alfombras consiste, esencialmente, en una cantonera constituida por un fondo con la forma aproximada de la huella del tacón, por dentro, y la misma forma suficientemente ampliada y con las aristas redondeadas por fuera. Por detrás y por los lados, está dotado de una pared de cierta altura, en la parte semicircular, que va rebajándose cuando alcanza la parte recta del fondo de la cantonera, que rebasa ligeramente con dos pequeñas prolongaciones en las que va montado un eje que atraviesa un resorte espiral. Montada sobre el mismo eje va una pieza que entra en el hueco formado por dicha pared sin encajar en su seno semicircular y ofreciendo un pequeño resalte o pestaña que permite introducir la punta del dedo para hacerlas girar sobre su eje, posibilitando la introducción de la extremidad del tacón en la cantonera.

25

Como uno de los extremos del alambre espiral del resorte está aprisionado en el fondo de la cantonera y el otro lo está en su tapa, esta última, que tiene su cara interior abombada y dotada de estrias, actúa de pinza sobre la parte interior plana del tacón reteniéndole dentro de la cantonera.

30

El modelo se comprenderá mejor por la descripción que sigue de un ejemplo de ejecución, no limitativo, referida a los dibujos que se acompañan en los cuales:

-la figura I muestra la cantonera sola cerrada tal como se



guarda en el bolso cuando no se usa;

- la figura II es una vista análoga a la de la figura I, pero con la tapa levantada venciendo la resistencia del resorte , y

5

- la figura III ilustra la manera en que queda la cantonera acoplada a la extremidad del tacón cuando está en uso.

10

La cantonera 1 sejeta firmemente la extremidad final del tacón 4 con la cara estriada 2' de la tapa-pinza 2 montada sobre el eje 3' y obligada a cerrarse por el resorte 3, de suerte que venciendo la resistencia del resorte 3 puede extraerse el tacón de su alojamiento en la cantonera 1.

Los materiales, forma, tamaño y disposición de los elementos, serán susceptibles de variación, siempre que ello no altere la esencialidad del invento.

15

La forma en que está redactada esta memoria debe tomarse en sentido amplio, no limitativo.

=====

NOTA DE REIVINDICACIONES.

Se reivindica como propio y nuevo en España, a favor de Dña. Maria Cristina Zaldivar Otal, domiciliada en Madrid, lo especificado en las siguientes reivindicaciones.

20

PRIMERA.- Cantonera de quita y pon para tacones de calzado femenino protectora de suelos y alfombras, caracterizada en que consta de un fondo de forma general semicircular, rodeada, en su semicírculo y lados rectos alargados, de una pared que disminuye gradualmente de altura, en sus extremos, que se prolongan ligeramente para servir de asiento a un eje que atraviesa un resorte espiral, uno de cuyos extremos está fijo al fondo de la cantonera, mientras que el otro lo está a una tapa-pinza también montada sobre dicho eje.

25

14 17819

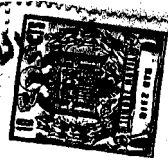

5 SEGUNDA.- La misma cantonera a que se refiere la primera reivindicación, caracterizada en que dicha tapa, girando sobre dicho eje, se acopla al interior de la cantonera, excepto en el seno del semicírculo para dejar un pequeño hueco en que introducir la punta de un dedo y tirar de ella venciendo la resistencia del resorte, y en que su cara externa es algo cóncava, terminando en un pequeño resalte que rebasa el borde de la pared de la cantonera, mientras que su cara interna está abombada y dotada de estrias destinadas a aprisionar mejor el lado plano del tacón.

10 TERCERA.- "CANTONERA DE QUITA Y PON PARA TACONES DE CALZADO FEMENINO, PROTECTORA DE SUELOS Y ALFOMBRAS"

Tal y como se deja descrito en la memoria precedente que consta de cuatro hojas foliadas y mecanografiadas por una sola de sus caras y una de planos de forma y tamaño reglamentarios.

15 Madrid veintisiete de Noviembre de 1965.

P. A. de Maria Cristina Zaldivar Otal

Victor Gil Vega

117819



2 DIC.

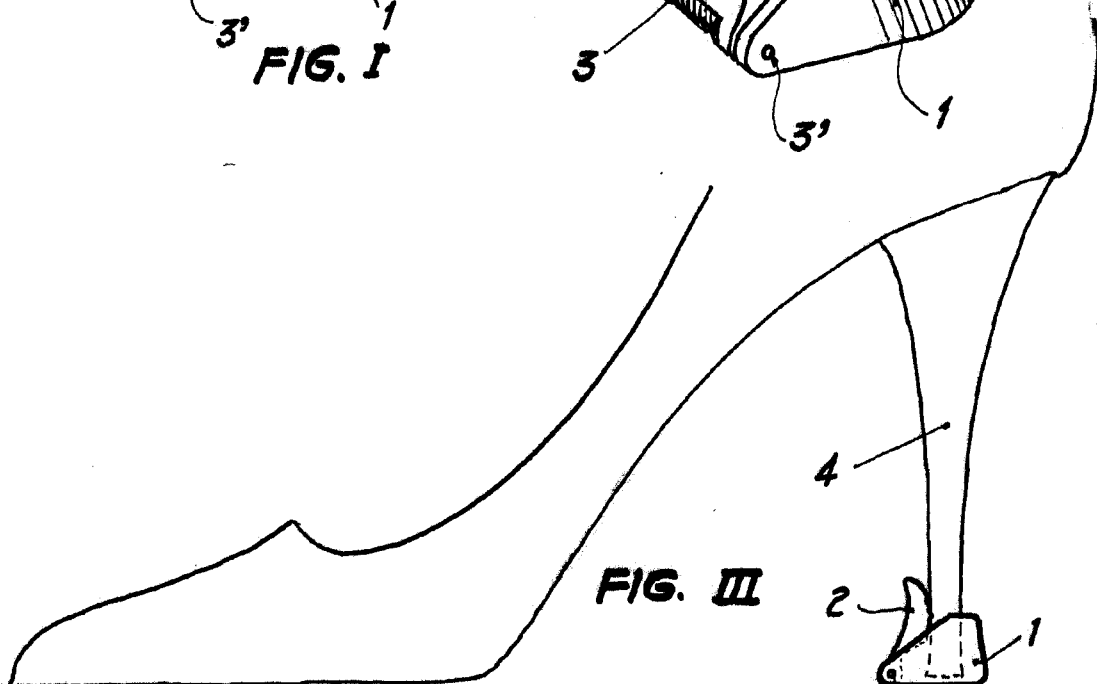
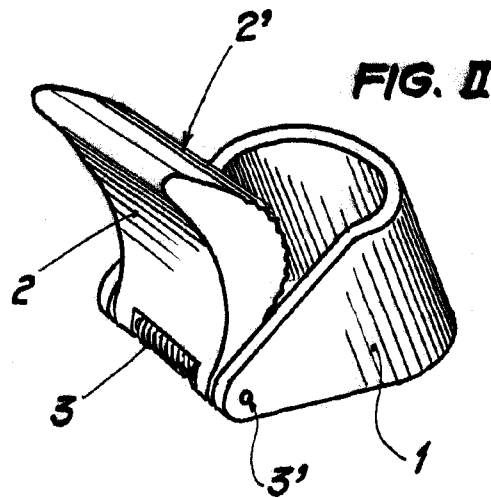
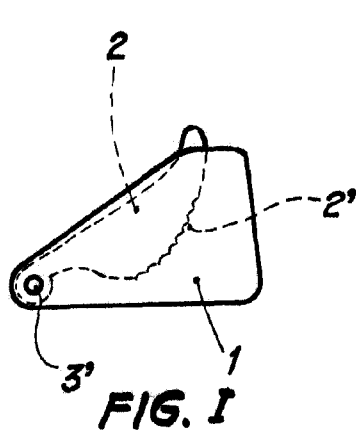
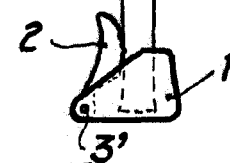

FIG. III



ESCALA VARIABLE  
MADRID.

2 DIC.

ESCALA VARIABLE