

117815



117815

# MEMORIA DESCRIPTIVA

correspondiente a la solicitud de concesión de un\_

MODELO DE UTILIDAD

SOLICITANTE: DON EUGENIO ARBIDE ELORZA

RESIDENCIA: LEGAZPIA (Guipúzcoa)

ENUNCIADO: " TAPON PERFECCIONADO "

Prioridad: Patente ..... n.º ..... del .....

117815



1 La invención a que se refiere la presente Memoria  
constituye una novedad industrial, con características y ven-  
tajas que la hacen merecedora del privilegio de explotación  
exclusiva que por ella se solicita, de acuerdo con las pres-  
5 cripciones del Estatuto vigente de la Propiedad Industrial de  
fecha 26 de Julio de 1.929, texto refundido, publicado el 30  
de Abril de 1.930.

Este Modelo de Utilidad, se contrae como su enun-  
ciado indica, a un tapón perfeccionado, para envases flexi-  
10 bles de material plástico, principalmente, cuya descripción  
se realiza con ayuda del dibujo que del mismo se adjunta, a  
base del cual se expone su estructura al propio tiempo que la  
manera de utilizarlo.

En el plano, se ha representado el tapón, seccio-  
15 nado longitudinalmente 1/4, y en dicha figura única, las dis-  
tintas referencias numéricas señaladas, corresponden a los  
elementos y partes componentes del conjunto, siguientes:

- 1 - obturador
- 2 - cinta flexible
- 20 3 - conducto de salida
- 4 - cuerpo del tapón propiamente dicho
- 5 - rosca
- 6 - orejeta perforada
- 7 - cabeza cónica de anclaje de la cinta 2.

25 Básicamente, este tapón está formado por un cuerpo  
4 de material plástico y forma troncocónica, hueco interior-  
mente, que tiene su parte interna dividida en dos zonas; una  
inferior troncocónica lisa y otra mitad superior cilíndrica  
roscada 5.

30 Exteriormente, el tapón 4 tiene en su parte supe-



1 rior un pitorro cilíndrico taladrado longitudinalmente por un  
orificio 3 pasante hasta el interior del tapón, cuyo orificio  
tiene una boca superior cilíndrica de mayor diámetro que el  
resto.

5 El cierre de este orificio 3, doblemente cilíndrico,  
se obtiene por un dispositivo de obturación 1 que se encaja  
con ligera presión dentro del mismo, con lo que se consiguen  
dos efectos ventajosos: 1º el de cerrar herméticamente, impidiendo  
10 la salida del líquido y 2º el de evitar que dicho orificio  
pueda obstruirse.

El mencionado dispositivo de obturación 1, está  
unido al tapón por medio de una cinta flexible 2, del mismo  
material constitutivo de éste, la cual termina en una cabecilla  
15 cónica 7 que se encaja a presión en el interior de un agujero  
realizado en una orejeta 6 prevista en un lateral del tapón 4.

En virtud de la especial disposición descrita, es  
muy difícil que el obturador 1 pueda desprenderse del tapón 4  
ya que la cinta 2 y su cabeza de anclaje 7, efectúan una unión  
muy segura.

20 Hecha la descripción precedente, hemos de añadir,  
que los detalles de realización de la idea expuesta, pueden  
variar, sin que por ello cambie la esencia de la invención  
que es la que se desprende de los párrafos que anteceden, y  
la que se reivindica en la siguiente'

25 N O T A

En resumen: El Modelo de Utilidad que se solicita,  
recaerá sobre las reivindicaciones siguientes:

30 1ª.- TAPON PERFECCIONADO, caracterizado porque,  
está constituido esencialmente por un cuerpo troncocónico,  
hueco interiormente, que tiene su parte interna dividida en

117815

2-01



1 dos zonas: una inferior troncocónica lisa y otra mitad supe-  
 5 rior cilíndrica roscada: teniendo exteriormente en su parte  
 superior, este tapón un pitorro cilíndrico taladrado longi-  
 tudinalmente por un orificio pasante hasta el interior del  
 tapón, cuyo orificio tiene una boca superior cilíndrica de  
 mayor diámetro que el resto, sobre el que se encaja a presión  
 un obturador formado por un pitoncito el cual se encuentra  
 unido al tapón propiamente dicho, por medio de una cinta fle-  
 xible del mismo material constitutivo de éste, la cual termina  
 10 en una cabecilla cónica que se encaja a presión, sin posibi-  
 lidad de escape, en el interior de un agujero realizado en  
 una orejeta prevista en un lateral del tapón.

7  
 8  
 15 2ª.- Se reivindica por último, como objeto sobre  
 el que ha de recaer el Modelo de Utilidad que se solicita:  
 " TAPON PERFECCIONADO ".

Todo tal y como queda descrito y reivindicado en la  
 presente Memoria, que consta de cuatro páginas mecanografiadas  
 y dibujos adjuntos.

Madrid, 2 de Diciembre de 1965

ALFONSO UNGRIA  
P.P.

20

25

30

117815

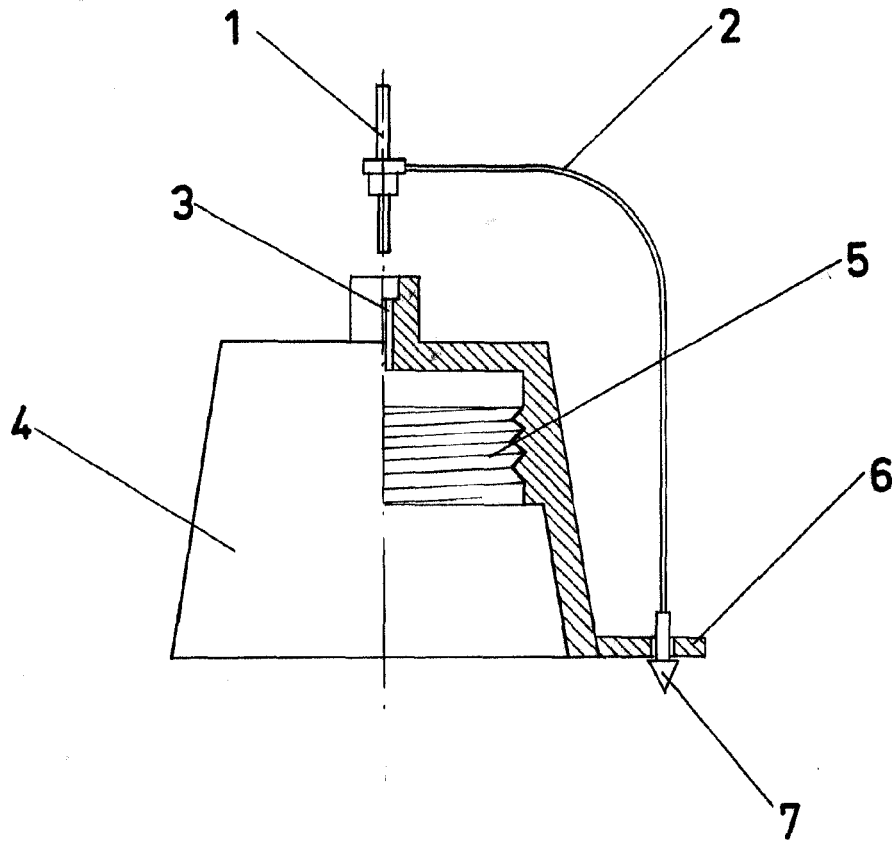

**ESCALA VARIABLE**

Madrid, 2 de Diciembre de 1965

**ALFONSO UNGRIA**

P.P.