

117803

117803



1965

MEMORIA DESCRIPTIVA

Correspondiente a la solicitud de registro de Modelo de Utilidad que, por veinte años, se solicita para España y sus Colonias, a favor de Don Benito MANSO ALONSO, de nacionalidad española, residente en San Sebastián, calle Iparraguirre ---  
núm. 8-2º.-----

p o r

" APLIQUE INFERIOR SILENCIOSO PARA PATAS DE MUEBLES DE MADERA ".

El Modelo de Utilidad a que se refiere la presente Memoria, está destinado a garantizar la explotación y la propiedad exclusivas, en España y sus Colonias, de un aplicue inferior silencioso para patas de muebles de madera.

5 Este aplicue es de especial aplicación en los muebles de

117803



patas sensiblemente verticales a los que proporciona, además de un almohadillado amortiguador, un medio de suave y silencioso deslizamiento sobre el suelo. Proteje alfombras y suelos a los que no puede marcar ni manchar debido a que su construcción está fundada en una base de nylon y una almohadilla de polivinylo.

Para mejor comprensión del objeto y solamente a título de ejemplo, adjuntamos una hoja de planos en la que se representa una combinación de vista y corte en alzado del aplico que describimos seguidamente:

Consiste esencialmente en un clavo (1) cuya cabeza queda comprendida en el interior de una base de nylon (2), moleteada sobre ella, cuya forma es cilíndrica de poca altura y con la arista inferior redondeada. El clavo (1) pasa por un agujero central realizado en una pastilla de polivinylo (3) también de forma cilíndrica de poca altura y con la arista superior redondeada, cuyo diámetro es algo menor que el de la base (2) contra la que se adosa para fines estéticos y de contraste de color.

Para montar el aplico a la pata del mueble de madera es conveniente hacer previamente en dicha pata un agujero de menor diámetro en el clavo (1) que se introduce forzado golpeando con un martillo sobre la base (2) hasta que la almohadilla (3) toma contacto con la base de la pata.

Se previene la fabricación de apliques de varios tamaños y diámetros que cubran distintos tamaños y diámetros de patas.

Son variables las circunstancias de tamaño, forma, material y, en general, todo aquello que no suponga alteración de la esencialidad del objeto expuesto en la pasada descripción, la cual deberá ser tomada en su más amplio sentido y no como una limitación de posibilidades de realización.



N O T A

40 EN RESUMEN: El Modelo de Utilidad que, por veinte años, se solicita para España y sus Colonias, ha de recaer sobre las siguientes reivindicaciones:

45 1ª.- "APLIQUE INFERIOR SILENCIOSO PARA PATAS DE MUEBLES DE MADERA", caracterizado por un clavo cuya cabeza resulta comprendida en el interior de una base de material plástico adecuado que se moldea sobre ella para formar un cilindro - de poca altura con la arista inferior redondeada.

50 2ª.- "APLIQUE INFERIOR SILENCIOSO PARA PATAS DE MUEBLES DE MADERA", según la reivindicación 1ª, caracterizado por-- que el clavo pasa por el agujero central que le ofrece una pastilla amortiguadora de material plástico adecuado, moldeada formando un cilindro de poca altura con la arista supe-- rior redondeada.

55 3ª.- Por último, se reivindica como objeto sobre el cual ha de recaer el Modelo de Utilidad que, por veinte años, se solicita para España y sus Colonias,-----

p o r

" APLIQUE INFERIOR SILENCIOSO PARA PATAS DE MUEBLES DE MA-- DERA ".

60 Todo conforme queda expresado en la presente Memoria descriptiva, que consta de tres hojas escritas a máquina por - una sólo cara y dibujos que se acompañan.

Madrid, a 20 de Diciembre 1965.

P.A.,  
ANTONIO ARICHA  
P. P.

BENITO MANSO ALONSO

LAMINA UNICA

117803

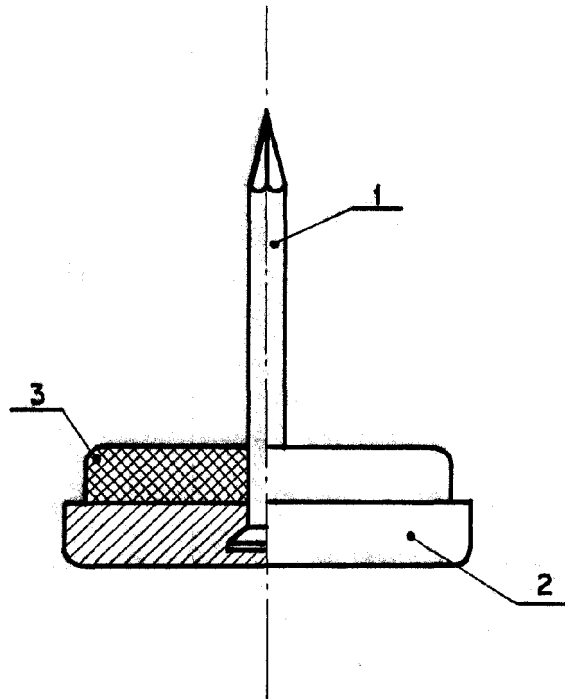

Madrid 2 DIC. 1965

P.A.

ANTONIO RICA

ESCALA VARIABLE