

117802

117802



MEMORIA DESCRIPTIVA

Correspondiente a la solicitud de registro de Modelo de Utilidad que, por veinte años, se solicita para España y sus Colonias, a favor de Don Benito MANSO ALONSO, de nacionalidad española, residente en San Sebastián, calle Iparraguirre núm. 8-2º.

p o r

"APLIQUE INFERIOR ROTATIVO PARA PATAS DE MUEBLES DE MADERA"

El Modelo de Utilidad a que se refiere la presente Memoria, está destinado a garantizar la explotación y la propiedad exclusivas, en España y sus Colonias, de un aplicue inferior rotativo para patas de muebles de madera.

Este aplicue esta construído a prueba de agua y de polvo.



por lo que está especialmente indicado para ser montado sobre muebles de intemperie (patios, terrazas, jardín, etc.), aunque puede ser utilizado igualmente para interiores ya -- que no puede rayar o manchar el suelo.

10 Se acomoda fácilmente a muebles con patas inclinadas con respecto al suelo y les dota de mayor estabilidad, ya que -- la base del aplique permanece completamente pegada al suelo (cualquiera que sea la inclinación de la pata), en virtud -- de un juego de rótula que lo caracteriza.

15 Para mejor comprensión del objeto y solo a título de --- ejemplo, adjuntamos una hoja de planos en la que se representa una combinación de vistas y sección longitudinal en alzado del conjunto que describimos a continuación.

Tenemos en primer lugar la base (1), de planta circular y perfil exterior caprichoso que, en el presente caso, está -- integrado por dos zonas troncocónicas unidas por su base -- mayor, encima de la cual se eleva un saliente central semi-esférico (2). La base (1) está traspasada axialmente por -- un agujero escalonado consistente en dos troncos de cono, -- superior (3) e inferior (4), con sus bases menores en opo-- 25 sición y separadas por una estrangulación que determina un -- agujero (5) en el que entra holgadamente (de abajo a arriba) un clavo (6) cuya cabeza plana (7) resulta alojada en el -- fondo del sector inferior (4) del agujero.

30 Encima de la base (1) va dispuesto un tapón (8) que adopta la forma de un tronco de cono invertido y que en su base superior presenta una serie de ranuras circulares concéntricas (9), para mejor adherencia a la pata de la silla de madera, mientras que en su base inferior lleva practicada una -- 35 concavidad esférica (10), que tiene el mismo radio y forma rótula con el saliente (2) de la base (1), al acoplarse sobre él debido a que el clavo (6) atraviesa apretado por un

117802



agujero central realizado en el tapón (8).

40 Esta disposición permite que el citado clavo (6) pueda -  
adoptar infinitas posiciones inclinadas con respecto al ---  
plano inferior de base (1), de las cuales indicamos con fle-  
chas dos antagonicas, y siempre va acompañado por el tapón  
(8) cuyas estrias (10) estan en contacto con la superficie  
inferior de la pata del mueble.

45 Para montar el aplique en una pata de madera, es aconse-  
jable hacer en la misma un agujero previo de menor diámetro  
que el del clavo (6), el cual se apunta con la mano golpean-  
do seguidamente con un martillo a través de un punzón que -  
se pone en contacto con la cabeza (7) al ser introducida su  
50 punta por el sector cónico (4) de la base (1). De esta mane-  
ra se consigue la firme fijación del aplique a la pata de -  
madera, lo cual es imposible de lograr si se golpea directa-  
mente la base (1).

55 Serán variables las circunstancias de colores, tamaño, -  
forma y material particularmente referidas a cada uno de los  
elementos que integran el conjunto, en él que podrá ser va-  
riado todo aquello que no suponga alteración de la esencia-  
lidad del objeto expuesto en la pasada descripción, la cual  
deberá ser tomada en su más amplio sentido y no como una li-  
60 mitación de posibilidades de realización.

N O T A

EN RESUMEN: El Modelo de Utilidad que, por veinte años,  
se solicita para España y sus Colonias, ha de recaer sobre  
las siguientes reivindicaciones:

65 1a.- "APLIQUE INFERIOR ROTATIVO PARA PATAS DE MUEBLES DE  
MADERA", caracterizado por una pieza base, de planta circu-  
lar y perfil caprichoso, sobre la que se levanta un salien-  
te central semiesférico, estando todo ello atravesado axial-  
mente por un agujero escalonado consistente en un tronco de



70 cono superior, con su base menor en oposición con la base --  
 menor de un tronco de cono inferior y separadas ambas bases  
 menores por una estrangulación que determina un agujero ci-  
 líntrico en el que entra holgadamente de abajo arriba el --  
 cuerpo de un clavo cuya cabeza plana resulta alojada en el  
 75 fondo del sector cónico inferior del agujero central de la  
 base.

2ª.- "APLIQUE INFERIOR ROTATIVO PARA PATAS DE MUEBLES DE  
 MADERA", según la reivindicación 1ª, caracterizado porque --  
 encima de la base va dispuesto un tapón que adopta forma --  
 80 prismática con dos bases paralelas en la superior de las --  
 cuales presenta una serie de ranuras circulares concéntri--  
 cas con un agujero en el que entra ajustado el cuerpo del --  
 clavo, mientras que en la base inferior lleva practicada --  
 una concavidad esférica que tiene el mismo radio y forma --  
 85 rótula con el saliente semi-esférico de la base sobre el --  
 que se acopla.

3ª.- Por último, se reivindica como objeto sobre el cual  
 ha de recaer el Modelo de Utilidad que, por veinte años, se  
 solicita para España y sus Colonias,-----

90 p o r

"APLIQUE INFERIOR ROTATIVO PARA PATAS DE MUEBLES DE MADERA"

Todo conforme queda expresado en la presente Memoria des-  
 criptiva que, consta de cuatro hojas escritas a máquina por  
 una sólo cara y dibujos que se acompañan.

Madrid, a 2 [de Diciembre 1965

P.A.,  
 ANTONIO ARICHA  
 P. P.

ESCALA VARIABLE

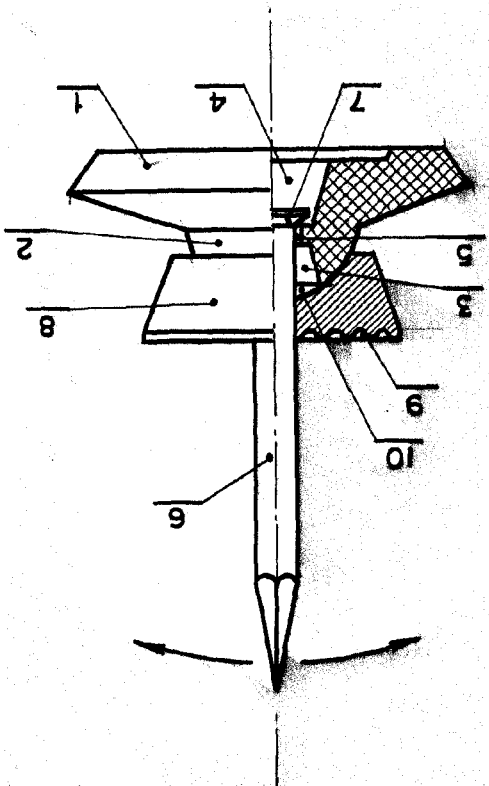
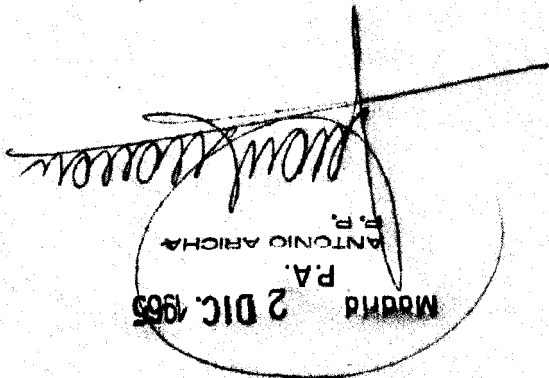

117802

LAMINA UNICA

BENITO MANSO ALONSO