



4 D

117795



- 1 -

MEMORIA DESCRIPTIVA
que se acompaña a la solicitud de un
MODELO DE UTILIDAD, por veinte años en
España, a favor de DON EDMUNDO LLORET
NAVARRO, de nacionalidad española, re-
sidente en MADRID, Pl. del Capitán Cor-
tés, nº 5.

por:

"DISPOSITIVO PARA FIJACION DE SOPORTES
PARA QUITASOLES, SOMBRILLAS Y SIMILARES".

117795



5

La invención a que se refiere la presente memoria, constituye una novedad industrial con características y ventajas que la hacen merecedora del privilegio de explotación exclusiva que por ella se solicita, de acuerdo con las prescripciones del Estatuto vigente sobre Propiedad Industrial de 26 de Julio de 1.929, texto refundido, publicado el 30 de Abril de 1.930.

10

El presente registro de Modelo de Utilidad, concierne como su enunciado indica, a un dispositivo para fijación de soportes para quitasoles, sombrillas y similares, de acuerdo con la descripción detallada que del mismo se realiza, debiendo interpretarse siempre este concepto en su mas amplio sentido y nunca limitativo.

15

Este resultado industrial mejora notablemente todo cuanto sobre el particular se conoce y utiliza actualmente, tanto por su sencillez constructiva, como de aplicación, funcionamiento, resistencia, duración, indeformabilidad, perfecta sujeción y economía.

20

Para la debida comprensión de este objeto, se adjunta a la presente memoria descriptiva, una hoja de planos en la que a título de ejemplo, se representan todas y cada una de las partes que lo forman y relación que guardan entre sí.

25

En la citada hoja de dibujos que representa una vista en alzado, del dispositivo cuyo registro se preconiza, se aprecian las siguientes referencias:

1.- Vastago, que fija al soporte del quitasol, sombrilla o similar, por medio del casquillo tubular superior, -2-.

2.- Casquillo tubular referido, dispuesto en la parte superior del vastago -1- y del cual forma una sola pieza.

30

Este casquillo está destinado a recibir al terminal

117795



inferior del correspondiente soporte del quitasol, siendo de fácil montaje y desmontaje y pudiendo disponer de cualquier disposición de rotula, o similar para facilitar diversas posiciones inclinadas al quitasol.

35 3.- Vastago inferior, de forma cónica, dispuesto en la prolongación del vastago superior -1- y separado de este por la zona anular -5-.

40 4.- Planos helicoidales previstos en torno al vastago inferior -3-, para facilitar la introducción y consiguiente extracción del conjunto en la tierra.

5.- Zona anular mencionada, que limita la penetración del vastago inferior -3- y de su plano helicoides -4- en el terreno.

45 6.- Aletas plegables, que puede presentar este dispositivo y que facilita la maniobra de fijación y extracción del mismo, pero igualmente puede suprimirse y hacerlo por otros medios la introducción.

7.- Eje de giro de las indicadas aletas -6-.

50 Este dispositivo será fabricado en cualquier clase de material apropiado y en las dimensiones mas convenientes.

55 Hecha la descripción precedente, es preciso añadir que los detalles de realización de la idea expuesta, pueden variar, sin que por ello cambie la esencia de la invención que es la que se desprende de los párrafos que anteceden y se reivindica en la siguiente

N O T A

En resumen: El Modelo de Utilidad que se solicita, recaerá sobre las reivindicaciones siguientes:

60 1ª.- DISPOSITIVO PARA FIJACION DE SOPORTES PARA QUITASOLES, SOMBRILLAS Y SIMILARES, caracterizado esencialmente

117795

14



por comprender la disposición de un vástago tubular, que se acondiciona o no, con caracter desmontable sobre el terminal del soporte del propio quitasol o similar, comportando este vástago en su extremo inferior un plano helicoidal, previsto bajo una gradual reducción diametral y dispuesto en la zona de introducción en el terreno, cuya operación facilita, así como su extracción, limitándose la penetración por medio de una guarnición anular y pudiendo llevar como medio para determinar el giro del dispositivo, unas aletas plegables ajustadas sobre eje común.

2ª.- "DISPOSITIVO PARA FIJACIÓN DE SOPORTES PARA QUITASOLES, SOMBRILLAS Y SIMILARES".

Todo ello tal y como se describe en la presente memoria, que consta de cuatro páginas escritas a máquina y dibujos que se acompañan.

Madrid, 12 de Diciembre de 1.965

JOSE LAHIDALGA,



117795 2

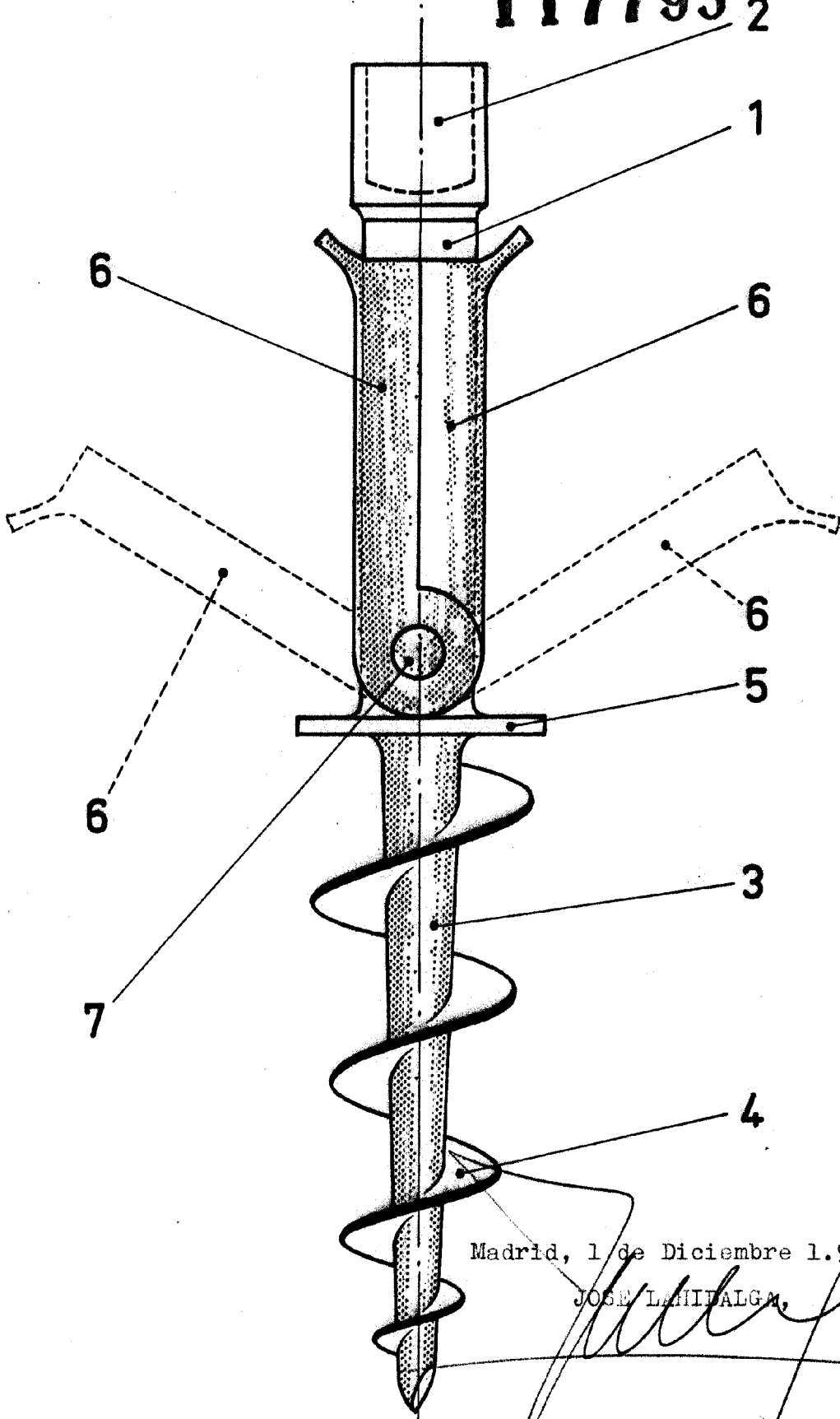

Madrid, 1 de Diciembre 1.965

JOSE L. HERRALGA,

ESCALA VARIABLE