

117793



117793

MEMORIA DESCRIPTIVA

correspondiente a la solicitud de concesión de un...

MODELO DE UTILIDAD

SOLICITANTE: D. FELIPE FRANCES FERRE, de nacionalidad española.

RESIDENCIA: MISLATA (Valencia), San Antonio, 46.

ENUNCIADO: "BISAGRA, PERFECCIONADA"

Prioridad: Patente n.º del

gl/ld.

1²17793¹



1 La invención a que se refiere la presente Memoria
constituye una novedad industrial con características y ven-
2 tajas que la hacen merecedora del privilegio de explotación
exclusiva que por ella se solicita, de acuerdo con las pres-
5 cripciones del Estatuto vigente sobre Propiedad Industrial,
de fecha 26 de Julio de 1.929, texto refundido, publicado -
el 30 de Abril de 1.930.

10 En la actualidad resulta conocido constituir una-
bisagra principalmente para puertas de armarios y similares
partiendo de la provisión de dos pletinas antagónicas res-
pectivamente provistas de un cilindro extremo que presenta-
practicado un orificio axial ciego. Ambos elementos de ci-
lindro aparecen por lo común ensartados en un eje común li-
bre que permite establecer el juego articulatorio de la bis-
15 gra en función de la rotación de los propios cilindros so-
bre el eje que los enlaza.

20 El objeto de la presente solicitud se refiere a -
una bisagra perfeccionada que mejora las condiciones genera-
les de sus similares conocidas mediante una nueva constitu-
ción concebida especialmente para establecer un anclaje ina-
movible de sus piezas sobre el marco y sobre el batiente de
un armario o similar.

25 En tal sentido, la bisagra en cuestión viene ca-
racterizada porque, siendo del tipo que se constituye me-
diante dos pletinas antagónicas, respectivamente provistas-
de un cilindro extremo que presenta practicado un orificio-
axial ciego, comprende la incorporación al orificio axial -
de cada uno de dichos cilindros, de sendos ejes libres en -
disposición saliente, entre los cuales queda montado un nú-
cleo cilíndrico intermedio que cuenta con un orificio axial.
30



1 Para ayudar a la comprensión de la idea expuesta,
se ha confeccionado a título explicativo y sin caracter res-
trictivo alguno, una lámina de dibujos. Ilustra la presente
Memoria como un ejemplo de realización que corresponde al -
5 objeto que nos ocupa.

La figura 1ª, corresponde a una sección longitudi-
nal de los elementos componentes de la bisagra, en posición
de montaje. Como puede observarse, se constituye mediante -
dos pletinas antagónicas -1- y -2- respectivamente provis-
10 tas de un cilindro extremo -3- que presenta practicado un -
orificio axial ciego de referencia -4-.

Constituye una novedad que esta bisagra comprenda
la incorporación al orificio axial -4- de cada uno de dichos
cilindros -3-, de sendos ejes libres -5- y -6- en disposi-
15 ción saliente apropiados para recibir el acoplamiento de un
núcleo cilíndrico intermedio -7- que presenta practicado un
orificio axial de referencia -8-.

Finalmente la figura 2ª, corresponde a una sec-
ción longitudinal de la propia bisagra definitivamente mon-
20 tada. En efecto, según podemos comprobar, el núcleo cilín-
drico intermedio -7- queda montado a través de su orificio-
axial sobre los ejes -4- y -5- incorporados a los orificios
de las pletinas antagónicas -1- y -2-, de modo que el pro-
pio núcleo -7- queda comprendido entre los cilindros -3- a-
25 fectando ventajosamente mayor longitud que estos últimos. -
La reducción de los cilindros extremos -3- de las piezas an-
tagónicas -1- y -2- establece un anclaje más efectivo de di-
chas pletinas sobre el batiente y sobre el marco de un arma-
rio o similar al permitir desplazar los orificios de ancla-
30 je -9- que reciban a los tornillos de fijación.

117703



1
5
Del mismo modo se ha previsto que, en la práctica, siempre bajo la utilización de un núcleo intermedio axialmente orificado, la bisagra disponga de un solo eje que atravesando a aquel núcleo penetre por sus extremos en los orificios ciegos de los cilindros que cuentan las pletinas antagónicas -1- y -2-.

10
En el campo industrial, la realización de la bisagra descrita, ofrece una serie de ventajas decisivas. En efecto, la provisión de sendos ejes libres combinados con un cilindro intermedio orificado, obedece a un proceso elemental de fabricación que no aumenta los costos habituales de producción permitiendo expender estos útiles a precios asequibles en el mercado, en orden a la sencilla mecanización que requiere su estructura.

15
20
Pero si consideramos ahora que dicha organización de la bisagra mejora su actuación funcional en orden a la mayor perfección de su juego articulatorio, combinado con un anclaje más eficaz de sus piezas componentes, es evidente que el Modelo solicitado adquiere una utilidad práctica singular por el beneficio o efecto nuevo que aporta a la función a que se destina.

25
Hecha la descripción precedente, es necesario añadir que los detalles de realización de la idea expuesta pueden variar sin que por ello cambie la esencia de la invención que es la que se desprende de los párrafos que anteceden y lo que se reivindica en la siguiente

N O T A

En resumen: El Modelo de Utilidad que se solicita ha de recaer sobre las reivindicaciones siguientes:

30
1ª.- BISAGRA, PERFECCIONADA, esencialmente carac

117793



1

terizada porque, siendo del tipo que se constituye mediante dos pletinas antagónicas, respectivamente provistas de un cilindro extremo que presenta practicado un orificio axial, ciego, comprende la incorporación al orificio axial de cada uno de dichos cilindros, de sendos ejes libres, en disposición saliente, entre los cuales queda montado un núcleo cilíndrico intermedio que cuenta con un orificio axial.

5

10

2ª.- Se reivindica por último, como objeto sobre el que ha de recaer el Modelo de Utilidad que se solicita, - "BISAGRA, PERFECCIONADA".

Todo tal y como queda descrito y reivindicado en la presente Memoria que consta de cinco hojas escritas a máquina por una sola cara y dibujos que se acompañan.

15

Madrid, 1 de Diciembre de 1.965

ALFONSO UNGRIA

p.p.

20

25

30

117793



figura 1ª



figura 2ª



ESCALA VARIABLE

Madrid, 1 de diciembre de 1965

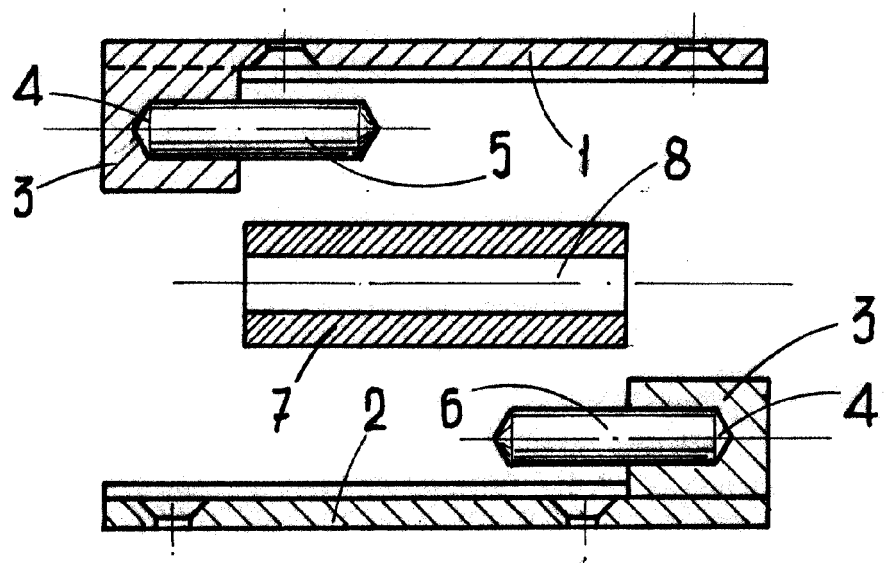
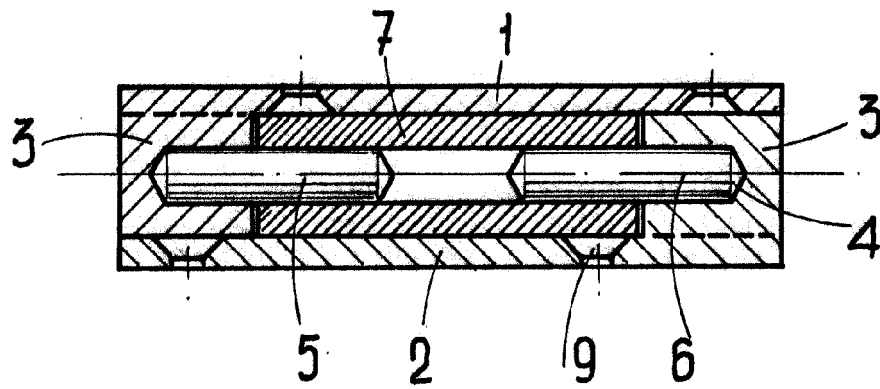
ALFONSO UNGRIA

P.P.