



1775

PATENTE DE INVENCION

por 20 años

a favor del Reverendo Don LUCIANO ESTRADA, de nacionalidad española, residente en Barcelona -Paseo de San Juan 56 principal-, por "Mejoras en los mecanismos de dirección para automóviles y vehículos análogos". (Clase 84ª. Grupo 9ª del Nomenclator).

-----  
MEMORIA DESCRIPTIVA

Esta Memoria se refiere a una patente sobre unas mejoras introducidas en los mecanismos que se utilizan en los automóviles y vehículos análogos para el gobierno de  
5 dos de sus ruedas a fin de dirigirlos durante su marcha.

Para una mejor comprensión del objeto de esta patente se acompaña el dibujo de la hoja adjunta en el que se representa un mecanismo de dirección mejorado, en forma esquemática y simplificada.

10 Consisten esencialmente las citadas mejoras en lograr una simplificación en los mecanismos de referencia a la par que aumentar el grado de seguridad contra las roturas.



-2-

15

A tal efecto las ruedas directrices (1) del vehículo, van montadas en las piezas acodadas (2) que giran alrededor de un eje vertical (3) que se apoya en el eje delantero (4) en la forma conocida.

20

El brazo (5) de las piezas (2) lleva en su extremo acopladas las palancas (6). Además un tirante (7) une ambos brazos(5).

Las palancas (6) por otra parte van unidas por su otro extremo a una barra dentada o cremallera (8) con la que engrana un piñón (9) que recibe el movimiento del volante de dirección (no representado en el dibujo).

25

El piñón (9) se mantendrá convenientemente guiado en el chasis o bastidor del vehículo a fin de que al girar produzca el desplazamiento con respecto a él de la barra (8) y por tanto de las demás piezas del mecanismo, como consecuencia de lo cual quedarán las ruedas directrices orientadas en el sentido deseado.

30

En el presente invento variará todo cuanto se refiera a detalles constructivos de las diferentes partes o piezas que componen el mecanismo de dirección mejorado descrito.

35

#### NOTA

#### REIVINDICACIONES

Se reivindica como objeto de esta patente:

40

1ª.----Mejoras en los mecanismos de dirección para automóviles y vehículos análogos consistentes esencialmente en disponer en los extremos de las piezas acodadas (2) en que se montan las ruedas directrices, dos palancas(6) unidas por una barra dentada o cremallera (8) con la que



-3-

45 engrana un piñón (9) convenientemente fijo o guiado en el bastidor, cuyo piñón recibe el movimiento del volante de dirección, quedando además los brazos (5) de las piezas (2) unidos por medio de un tirante (7).

2ª.-----Mejoras en los mecanismos de dirección para automóviles y vehículos análogos.

50 Consta la presente Memoria descriptiva de tres páginas mecanografiadas por una sola cara y se acompaña de dibujos aclarativos en una hoja.

Barcelona doce de abril de mil novecientos treinta.

*Luciano Estrada*

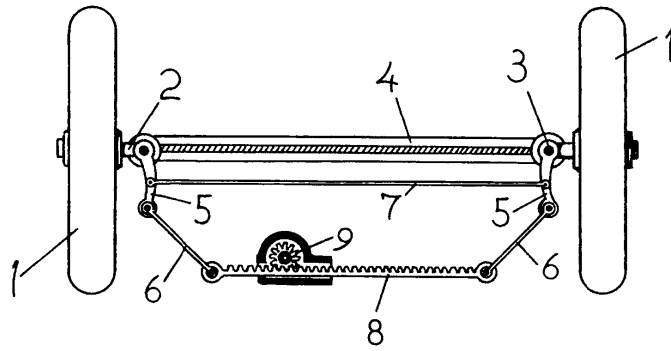

*Esquema*

*Escala Variable.*

*Barcelona 12 Abril 1930.*

*Luciano Estrada*

117.475