

117752



117752

MODELO DE UTILIDAD QUE POR VEINTE AÑOS  
SE SOLICITA EN ESPAÑA A FAVOR DE D. EUTI-  
QUIO FLORES RUBILLO, DE NACIONALIDAD ESPA-  
ÑOLA DOMICILIADO EN MADRID, SANTA MARGARI-  
TA, 86, POR: "UN NUEVO MODELO DE BISAGRA  
PARA GAFAS".

\*\*\*\*\*

M E M O R I A

Como su enunciado indjca, consiste  
el presente Modelo de Utilidad según se  
describe en la presente Memoria y se mues

117752



5 tra en el Plano que se acompaña, en un nuevo Modelo de bisagra para gafas.

10 Tiene como utilidad el objeto de este Modelo el evitar que se vean los remaches por el exterior de la gafa, como sucede - actualmente, persiguiendo por lo tanto un fin estético que cumple perfectamente la misión de sujeción del elemento metálico de la gafa, bisagra, al celuloide o pasta de la misma.

15 El Modelo que se preconiza consiste en que bien en el frente de la gafa o bien en la patilla, se ha dispuesto una pequeña oquedad de proporciones y medida adecuada para el alojamiento de una placa de celuloide. Esta placa de configuración y medida ajustada a aquélla oquedad tiene dos  
20 taladros por los que se atraviesan sendos tornillos que tienen en un extremo una - pequeña cabeza y cuya punta plana es remachada en el frente, de modo que esta pieza  
25 es colocada sobre aquella oquedad y fijada por un pegamento, posteriormente los tornillos cogen una rama de la bisagra y después son remachados, con lo que estas piezas metálicas de la gafa normalmente de -  
30 celuloide son fijadas intimamente de modo seguro y de forma que no se advierte exteriormente estos puntos metálicos o remaches.



35 En el Plano que se acompaña, (1), es  
la parte de la gafa de celuloide que con-  
tiene una pequeña oquedad sobre la que se  
fija la placa (2);(3), son los tornillos  
que tienen una pequeña cabeza que impide  
la salida; (4), es el gozne de la bisagra  
40 y (5) es la rama de la misma que queda -  
fijo a aquélla pieza al remachar los torni-  
llos, como se ve en la figura central.

45 Descritas suficientemente las carac-  
terísticas de esta invención, se hace cons-  
tar que los puntos nuevos sobre los que se  
demanda protección consisten en las siguien-  
tes

#### REI N D I C A C I O N E S

50 1ª.- "Un nuevo modelo de bisagra para  
gafas", caracterizado por consistir en que  
o bien sobre el frente interno de la gafa  
o bien sobre la patilla, se ha practicado  
una pequeña oquedad de dimensiones y forma  
adecuada para introducir en la misma una -  
55 placa del mismo material a la que se suje-  
ta por medio de un pegamento. Esta placa  
comporta dos pequeños taladros en los que  
se introducen dos pequeños tornillos que -  
tienen una cabeza que impiden que se salga  
60 de la pieza y los cuales sujetan una rama  
de la bisagra al ser remachados sobre la -  
misma, quedando fija y de modo que estos -  
remaches solamente son vistos por el in-  
terior, pero no exteriormente, lo cual -

4.117752



65

aporta la utilidad de un mejor efecto estético de este Modelo de gafa al no verse exteriormente los remaches o tornillos que sujeten la bisagra.

70

2<sup>a</sup>.- "UN NUEVO MODELO DE BISAGRA PARA GAFAS".

La presente Memoria consta de CUATRO HOJAS mecanografiadas a doble espacio, - por una sola cara, de SETENTA LINEAS y UNA HOJA DE PLANOS para su mejor comprensión.

Madrid, 30 de Noviembre de 1.965,

P.A.



MODELO de UTILIDAD

E. FLORES

HOJA UNICA

117752

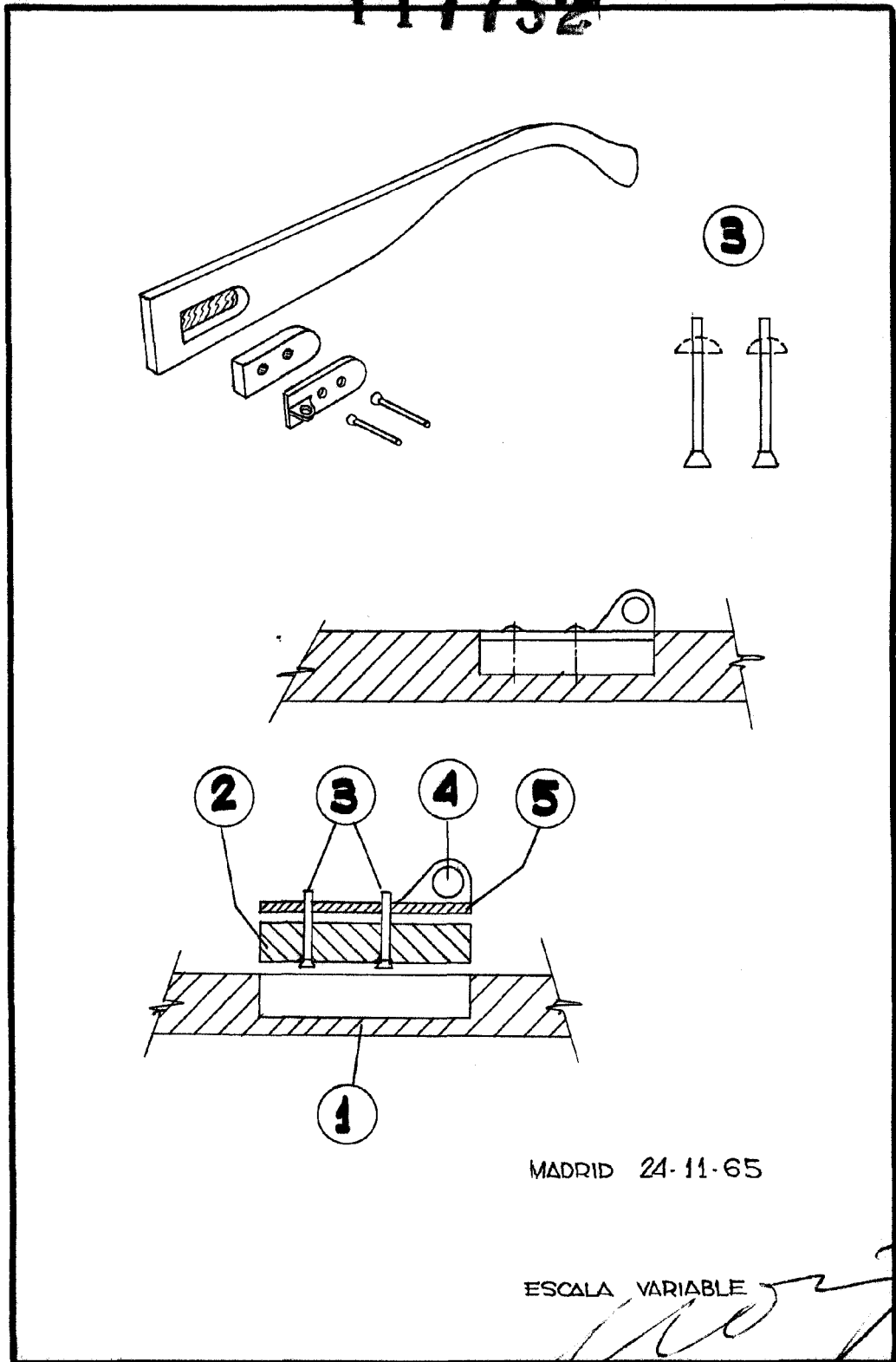

MADRID 24-11-65

ESCALA VARIABLE