

memoria descriptiva



117.740

117740

MODELO DE UTILIDAD
cuyo registro se solicita en ESPAÑA por
VEINTE AÑOS, a favor de INDUSTRIAS AUXILIA-
RES, S.A., (INDAUX), de nacionalidad española,
residente en Guetaria (Guipuzcoa), Logallanes,
4 y 6, por "UN DISPOSITIVO PARA FIJAR TABLE-
TOS ENTRE SI".

CADUCADO



5.- Se refiere la presente Memoria Descriptiva que se une a solicitud de registro como Modelo Utilidad a un dispositivo para fijar tableros entre sí, cuyas características de novedad le confieren la cualidad de aportar a los fines que se persiguen ventajas más que suficientes para aspirar en derecho al privilegio del registro que se solicita.

10.- Aporta el dispositivo que se describe, la incorporación de un nuevo medio para fijar tableros entre sí, como de su enunciado se desprende, de forma tal, que esta fijación es reversible, facultando al desensamblaje de los tableros para su almacenamiento, y facilitando el transporte, a la vez que los tableros conservan su capacidad para nuevo montaje, manteniéndose sin deterioro a través de sucesivas operaciones inversas.

15.- Al mismo tiempo, si por el mantenimiento en una determinada posición de montaje, se produjera una eventual distensión de la rigidez debida, basta un giro de la pieza, a este efecto incorporada, para volver a fijar los tableros afectados.

20.-



25.-

Su fabricación es extraordinariamente sencilla y económica a lo que contribuye el que la naturaleza de los materiales, es también de bajo costo, así como que, es muy pequeña la cantidad de material que cada conjunto necesita.

Carece de resortes por lo que el mantenimiento en uso, es prácticamente ilimitado y ausente de averías.

30.-

El accionamiento no exige herramientas especiales, sino simplemente un destornillador corriente.

Consta de dos piezas, una de ellas monopieza y la otra constituida por dos subpiezas, estando cada una de estas piezas, recibida en sendas cajas determinadas en los tableros a fijar.

35.-

Se acompañan unos dibujos en los que se muestra una manera de llevar el invento a la práctica, haciéndose constar de manera expresa que el mismo carece de carácter privativo en sus detalles, toda vez que se citan solamente a título de ejemplo.

40.-

En la FIGURA 1ª se muestra la pieza única (1), sustancialmente cilíndrica y hueca conservando la cara (2)

117740



4

29 NOV 1961

45.-

visible en planta, con una gargante (3) para recibir el accionamiento del destornillador el cual determinará los giros señalados según las flechas (4) para cerrar o abrir el montaje.

Esta cara, en su interior, presenta un resalte (5) con el borde excéntrico, convergente hacia el centro y cuyo borde interno enlaza con el sector (6).

50.-

La otra cara, presenta interiormente, como se muestra en el diseño aparte, la gargante (7), mediante un corte practicado en su periferia y otro resalte (8) que queda enfrentado al (5) de la otra cara a la que se une por el sector (9), como se muestra en la figura que representa la pieza en sección, en la que es visible la gargante (10) entre los bordes excéntricos.

55.-

La FIGURA 2ª, representa la otra pieza constituida por dos subpiezas, una de ellas, es un cuerpo cilíndrico (11) con su cara exterior dentada (12) y atravesada por un orificio (13) de alma roscada, por la que recibe a la otra subpieza (14) constituida por un cuerpo cilíndrico que presenta coaxial un espárrago

60.-



(15) roscado, que se inserta en (13) de la otra subpieza, y el cuello cilíndrico(16) rematado por una cabeza(17). La FIGURA 3ª, muestra el acoplamiento general, conservándose los mismos signos convencionales para señalar las mismas partes, siendo por tanto (1), la primera pieza que va acoplada a la caja determinada a este efecto en el tablero (18) y que ha recibido a la otra pieza por medio del cuello(16), de forma tal, que al girar la pieza (1) dentro de su cajetín, los bordes(5) y (8) enclavaran a uno y otro lado, del cuello(16), sobre el que girará mediante la gargante(10), requiriendo en virtud de las excentricidades descritas, hacia abajo, al tablero(19) que recibió, mediante el cajeadado correspondiente a la subpieza (11) y por ella al espárrago roscado(15) que se montó previamente al ensamblaje general.

Suficientemente descrito el invento así como de una manera de llevarlo a la práctica se hace constar de manera expresa que el mismo acepta modificaciones de detalle siempre que estas no afecten a su fundamento.

65.-

70.-

75.-

80.-

117740

6

29 NOV



- N O T A -

Se reivindicacion los puntos siguientes:

1.-Dispositivo para fijar tableros entre sí,
caracterizado porque consiste en dos piezas de
las cuales una es simple, y la otra compuesta a su
vez de dos subpiezas, acoplándose una y otra pie-
zas a sendos cajeados producidos a este efecto en
los tableros a montar y porque la pieza simple,
goza dentro de su caja de capacidad de giro a
lo que contribuye su configuración cilíndrica y
porque es hueca, conservando íntegra una cara que
va exteriormente colocada sobre el tablero en la
que presente una ranura para recibir el acciona-
miento de giro mediante un destornillador y la
otra cara, presenta, en su borde, una muesca que de-
termina una boca de entrada para el ensamble de
la otra pieza. Interiormente lleva determinados
consustancialmente dos resaltes, enfrentados y de
bordes internos excéntricos a la pieza en un re-
corrido aproximado a 180° limitado por un entron-

85.-

90.-

95.-

100. -

117740

7

29 NOV 1965



que comun segun un sector circular.

2.-Dispositivo para fijar tableros entre sí, caracterizado porque la pieza compuesta segun reivindicación anterior, está constituida por dos subpiezas, una de las cuales es recibida en la caja determinada a este fin, en el tablero correspondiente, mediante su configuración sustancialmente cilíndrica, de superficie exterior estriada transversalmente y atravesada longitudinalmente por un orificio de alma roscada, mediante el cual recibe a la otra subpieza constituida por un cuerpo cilíndrico, que presenta, coaxialmente, un espárrago roscado por el que se acopla a la otra subpieza y porque por el otro extremo, se prolonga en un cuello cilíndrico limitado por una cabeza, mediante los cuales, cuello y cabeza, se acopla a la garganta de la primera pieza, segun reivindicación anterior.

3ª.-DISPOSITIVO PARA FIJAR TABLEROS ENTRE SI.

La presente memoria descriptiva, consta de siete hojas escritas a máquina y por una sola cara.

Madrid, 29 noviembre 1965

El Agente Oficial,

A. L. DE LA HERRAN

P. F.

105.-

110.-

115.-

120.-

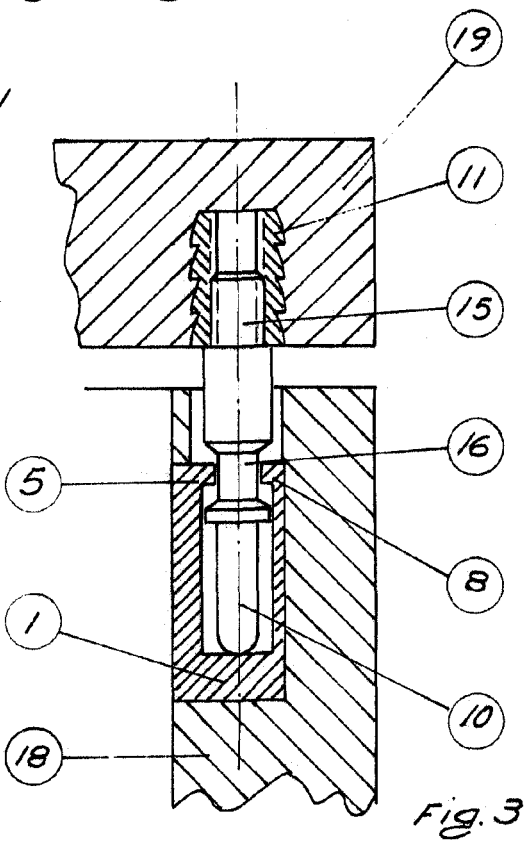
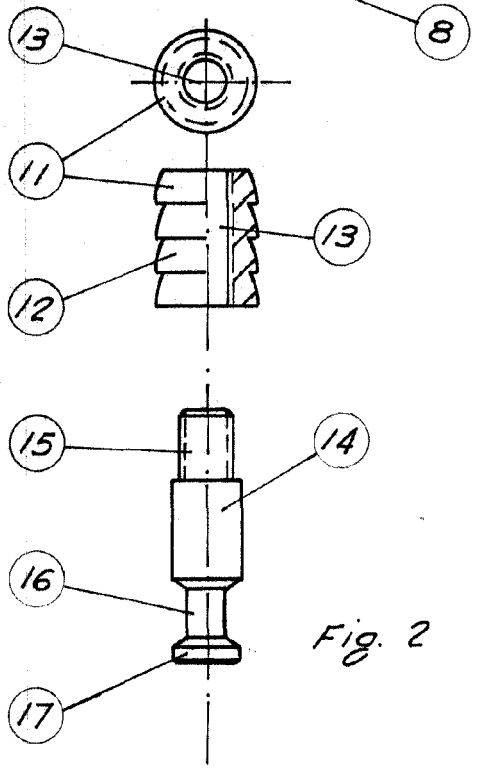
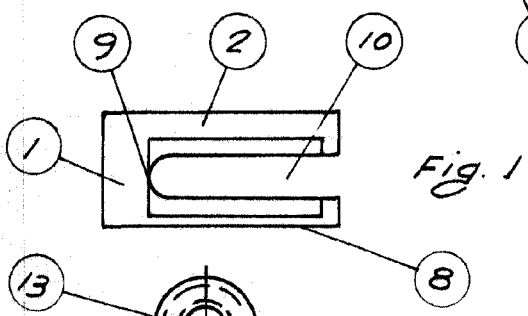
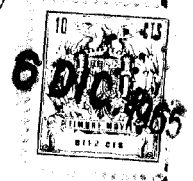
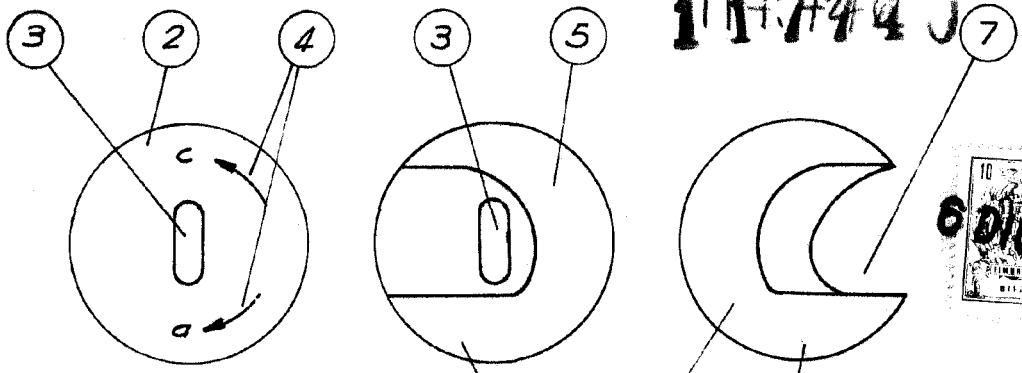

Madrid 29 NOV 1965
 Escala variable.
 A. L. DE LA HERRAN
 P. P.