



117734

MODELO
DE
UTILIDAD

por "DISPOSITIVO DE CIERRE PARA FRASCOS", a favor de DON
JOSE BELLVERHI COMAS, de nacionalidad española, residente
en LLAGOSTERA (Gerona), José Antonio, nº 20.

= . =

MEMORIA DESCRIPTIVA

El presente modelo de utilidad se refiere a un dispositi-
vo de cierre para frascos.

5. Este modelo presenta la novedad de que el tapón es de
tipo capsular, y presenta en su fondo una serie de entrantes y
salientes en forma de corona, que casan con unos entrantes y
salientes del borde superior del gollete del frasco, conforman-
dose entre ambas partes una junta de materia plástica blanda,
y de características estables, o sea que en su primera utiliza-
ción dicha junta se halla constituida por un disco plano, que
10. al cerrar el frasco queda conformado establemente, en forma si-



nuosa, de acuerdo con la configuración de tapón y gollete.

Con el fin de facilitar la explicación se acompaña a la presente memoria de una lámina de dibujos en la que se ha representado un caso de realización que se cita a título de ejemplo.

5.

En el dibujo:

La figura 1 muestra en sección diametral un tapón, y el gollete de una botella separados, y con un disco de junta interpuesto entre ellos.

10.

La figura 2 muestra en sección diametral, un disco de junta conformado.

La figura 3 muestra el conjunto de tapón y frasco con la junta interpuesta, en posición de cierre, visto en sección.

15.

Haciendo referencia a las figuras es de observar un tapón capsular cilíndrico 1, para enroscar en el cuello de un frasco 2, comprendiendo este tapón centrado en su fondo una serie de entrantes y salientes a modo de coronas 3, que casen con una serie de entrantes y salientes a modo de coronas 4, provistos en el borde superior del gollete del frasco

20.

2.

Entre ambas partes 1 y 2, tal como muestra la figura 1, se interpone un disco plano 5 de junta, el cual es deformable permanentemente, o sea que al cerrar el frasco, se deforma, moldeándose unas sinuosidades 6 entre las coronas

25.

3 y 4.

La invención, dentro de su esencialidad, puede ser llevada a la práctica en otras formas de realización que difieran en detalle de la indicada a título de ejemplo en la des-



cripción. Podrá, pues, construirse en cualquier forma y tamaño, con los materiales más adecuados por quedar todo ello comprendido en el espíritu de las reivindicaciones.

- . -

N O T A

5. Descrito el objeto y utilidad de la invención, lo que se declara como no divulgado ni practicado en España, comprende las siguientes reivindicaciones.

10. 1. Dispositivo de cierre para frascos, caracterizado especialmente por el hecho de comprender un tapón de tipo capsular, que presenta en su fondo una serie de entrantes y salientes en forma de coronas, que casan con unos entrantes y salientes del borde superior del gollete del frasco a cerrar, conformándose entre ambas partes en su primera utilización, un disco plano de material blando deformable permanentemente, el cual adquiere entre tapón y gollete una forma sinuosa correspondiente a la de los entrantes y salientes de ambas partes, sin
15. recuperar luego la forma plana primitiva.

2. Dispositivo de cierre para frascos.

Según se describe y reivindica en la presente memoria descriptiva que consta de cuatro hojas foliadas y escri-

117734



tas a máquina por una sola cara, acompañadas de una lámina de dibujos.

Madrid, a 29 NOV 1965

JOSE BELLVERI COMAS

p.a.

JAIME ISERN
B. D.

117734



Fig. 1

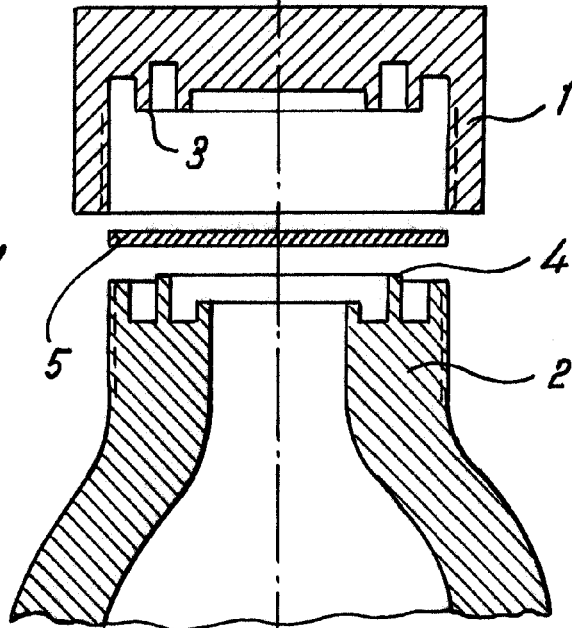

Fig. 2

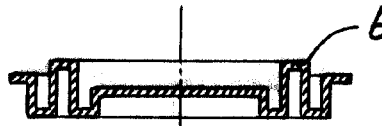
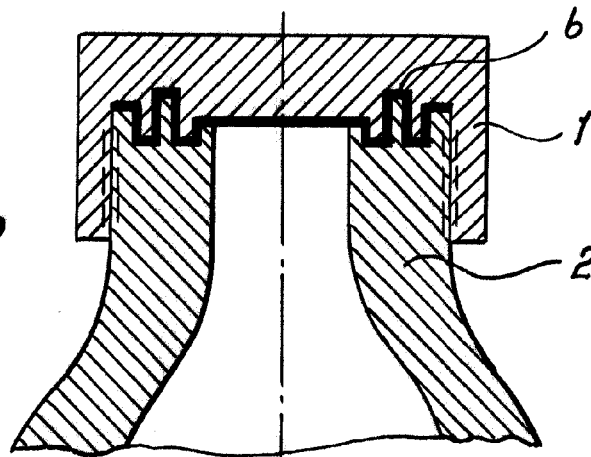

Fig. 3



Madrid, 29 NOV 1965
Jaime Isern
p.p. *[Signature]*

0