

1770

117701



MEMORIA DESCRIPTIVA

-----

Correspondiente a la solicitud de registro de Modelo de Utilidad que, por veinte años, se solicita para España y sus Colonias, a favor de Don Benito MANSO ALONSO, de nacionalidad española, residente en San Sebastián, calle Iparraguirre núm. 8-22.

-----

p o r

" ASIENTO PARA PATAS DE MUEBLES "

-----

El Modelo de Utilidad a que se refiere la presente Memoria, está destinado a garantizar la explotación y la propiedad exclusivas, En España y sus Colonias, de un asiento para patas de muebles cuya especial aplicación es la de interponerse entre dichas patas y las alfombras o moquetas que -



cubran el suelo de la habitación, evitándoles las marcas -- que la presión prolongada les ocasiona y que no desaparecen ni dejando libres tales zonas durante similar periodo de -- tiempo.

10 El asiento que nos ocupa es una pieza de material plásti-  
co inyectado o moldeado que puede ser de colores adecuados  
y adoptar en planta distintas formas (circular, cuadrada, -  
rectángular etc.) para admitir distintas patas de muebles,  
de mayor o menor tamaño, pero presentando en todas sus rea-  
15 lizaciones características comunes que consisten esencial-  
mente en ofrecer, por encima, un receptáculo en el que en--  
tra con más o menos holgura, la pata de mueble, mientras que  
por debajo presentan un haz de vástagos cónicos descendentes  
cuyo vértice está redondeado para no perjudicar el teji-  
20 do base de la alfombra o moqueta, cuyo pelo o nudo queda --  
salvado del aplastamiento al acoplarse en los espacios li-  
bres existentes entre los vástagos cónicos citados.

Para mejor comprensión del objeto y solamente a título -  
de ejemplo, adjuntamos una hoja de planos en la que se re--  
25 presenta la sección en alzado de un asiento para patas de -  
muebles como el que vamos a describir.

Una pestaña o borde ascendente, forma el receptáculo (1)  
en la que se aloja la pata del mueble, bien directamente, -  
bien con interposición de un paño, ballesta o amortiguador -  
30 elástico.

El fondo del receptáculo (1) puede ser plano o presentar  
rebajes (2) que no debiliten la pieza y, por su cara con--  
traria, presenta una serie de vástagos cónicos descendentes  
(3), dispuestos simétricamente y con el vértice sensiblemente  
35 te redondeado, convirtiendo en un apoyo múltiple la unidad  
de apoyo que representa la pata del mueble.

Son variables las circunstancias de tamaño, forma y ma--



40 terial referentes al asiento para patas de muebles, pudiendo en general, ser variado todo aquello que no suponga alteración de la esencialidad del objeto puesto de relieve en la pasada descripción, la cual deberá ser tomada en su más amplio sentido y no como una limitación de posibilidades de realización.

N O T A

45 EN RESUMEN: El Modelo de Utilidad que, por veinte años, se solicita para España y sus Colonias, ha de recaer sobre las siguientes reivindicaciones:

50 1ª.- " ASIENTO PARA PATAS DE MUEBLES ", caracterizado por presentar en su perímetro un borde que se eleva formando un receptáculo en el que se aloja la pata del mueble, mientras que, de la superficie inferior del fondo de dicho receptáculo, descienden una serie o haz de vástagos cónicos dispuestos simétricamente y con el vértice sensiblemente redondeado, cuyos vástagos cónicos convierten en un apoyo múltiple la unidad de apoyo que representa la pata del mueble.

55 2ª.- Por último, se reivindica como objeto sobre el cual ha de recaer el Modelo de Utilidad que, por veinte años, se solicita para España y sus Colonias,-----

60 p o r  
" ASIENTO PARA PATAS DE MUEBLES "

Todo conforme queda expresado en la presente Memoria descriptiva que consta de tres hojas escritas a máquina por una sólo cara y dibujos que se acompañan.

Madrid, a 27 NOV. 1965

P.A.,  
ANTONIO ARICHA  
P. R.

11770127

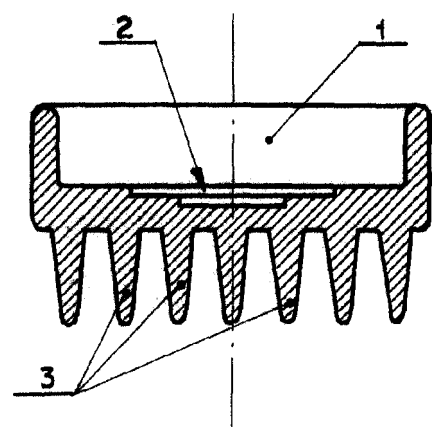

Madrid 27 NOV. 1965  
P.A.  
ANTONIO ARICHA  
P. P.

ESCALA VARIABLE