



117683

MEMORIA DESCRIPTIVA

que se acompaña a una solicitud de modelo de utilidad por veinte años, para España y sus Posesiones, por

MORDAZA SEPARABLE, PARA MAQUINAS

Solicitantes : D. Jesús y D. Ildefonso RODRIGUEZ VALVERDE.
Nacionalidad : Española
Residencia : Madrid
Domicilio : Calle Angel Ripoll nº 8.

117683

26 NOV



MEMORIA DESCRIPTIVA

La presente invención recae sobre una mordaza separable para máquinas, para la sujeción de piezas que son sometidas a un trabajo mecánico y acoplable a máquinas limadoras, cepillos-puente, fresadoras y similares.

5 Esta mordaza posee dos elementos, uno fijo y otro móvil, lo que hace posible la adaptación y sujeción de toda clase de piezas, por grandes que éstas sean.

10 Esta mordaza carece de base propiamente dicha, y como consecuencia, está partida, admitiendo fuerzas mayores que cualquier tipo de mordaza convencional, sin limitación alguna.

15 Para mejor comprensión de esta memoria se acompañan los dibujos adjuntos que muestran un ejemplo de realización no limitativo del objeto de la invención en la que cabrán cuantas variantes de fabricación sean posibles sin que se altere la esencia de la misma; en los citados dibujos:

La fig. 1 muestra un alzado lateral de la máquina según su invención.

20 La fig. 2 es un corte en planta por su eje longitudinal de simetría.

25 De conformidad con la invención referida a los dibujos adjuntos, la mordaza cuenta con dos cuerpos independientes pero cooperantes entre sí de los cuales uno de ellos, (1) es la mordaza fija y presenta un asiento de respaldo dispuesto oblicuamente hacia dentro para acople de la mordaza (M) propiamente dicha, que para darle mayor resistencia, es más ancha por su base (8) que por su borde superior, presentando su plano de ataque perpendicular a su base. Dos refuerzos oblicuos laterales a planos inclinados (9)



30

confieren a esta mordaza fija mayor resistencia contra los esfuerzos de presión de la mordaza móvil transmitidos a través de la pieza sujeta entre ambas. (ref. 9).

Esta mordaza se apoya sobre una base fija (3').

35

La mordaza móvil (2) está constituida por un cuerpo independiente del antes descrito, apoyado sobre una base plana (3) dotada de aletas laterales, que podén unos entrantes separados a distancias regulares (3A, 3B, 3C); en la parte delantera, este cuerpo lleva un asiento y una mordaza idénticos a los descritos para la mordaza fija antes mencionada; el cuerpo de esta pieza es un bloque (2) desplazable en dirección de avance y retroceso por dos guías laterales, y que en la parte superior presenta un saliente cilíndrico central (4A) donde se acopla un cilindro fileteado a rosca por dentro y por fuera (4) dentro del cual penetra un vástago fileteado (5) que presenta un apoyo (6) en un resalte de la pieza, el cual atraviesa, para terminar en un extremo de sección poligonal apto para recibir un mando apropiado que, haciéndolo rotar, permita el avance y el retroceso de la mordaza móvil que merced a este órgano de impulsión telescópico puede efectuar un largo recorrido equivalente al doble de una de tipo convencional.

40

45

50

55

Las partes delanteras, enfrentadas, de la mordaza móvil y de la fija, llevan una aleta saliente con entrantes a distancias regulares, para su fijación; la disposición de estas mordazas independientes, pero cooperantes, permite que puedan asir piezas cualquiera que sea su forma y anchura.

60

Finalmente tras lo descrito sólo resta señalar que en la presente invención caben cuantas variantes de realización sean posibles sin que se altere su esencia, pudiéndose fabricar su objeto en toda clase de tamaños, for-

mas y materiales apropiados, sin limitación.



26

65

NOTA - Descrito suficientemente cuanto antecede sólo resta señalar que lo que se declara propio, nuevo y útil, de los solicitantes, es lo contenido en las siguientes:

REIVINDICACIONES

70

1 - Mordaza separable, para máquinas, caracterizada por estar constituida por dos piezas, independientes, pero cooperantes entre sí, una de las cuales va sobre un soporte fijo y la otra es deslizable sobre su soporte.

75

2 - Mordaza separable, según reivindicación 1ª caracterizada porque la mordaza fija es una pieza que posee un asiento de respaldo oblicuo, entrante, para acople de la mordaza propiamente dicha, que presenta su base más engrosada que su borde superior, encajando en el asiento de manera que su superficie de ataque quede vertical; teniendo a cada lado un refuerzo a planos oblicuos que la confieren resistencia respecto a las presiones recibidas de la mordaza móvil a través del cuerpo sujeto entre ambas.

80

3 - Mordaza separable, según reivindicación 1 y 2 caracterizada por estar acoplada sobre una base rígida, plana, que presenta lateralmente y por delante una aleta, dotada de entrantes para fijación, a intervalos regulares.

85

4 - Mordaza, según reivindicación 1ª caracterizada porque la mordaza móvil tiene la misma forma que la fija y se acopla a un asiento similar al descrito, el cual va

117683

26 NOV 1965



90

95

100

dispuesto en una pieza formada por un blòque deslizable entre dos guías laterales, sobre una base plana, accionado por un husillo telescópico determinado por un cilindro hueco fileteado interior y exteriormente, que se acopla en una perforación axial fileteada, de dicho bloque, y que recibe un vástago fileteado a rosca que atravesando un punto de soporte formado por un cilindro fileteado interiormente, sale al otro lado del mismo donde se le acopla un mando para hacer avanzar y retroceder la mordaza móvil; la cual va sujeta sobre una base rígida, dotada de dos aletas laterales, con entrantes a distancias regulares, para su fijación.

5 - MORDAZA SEPARABLE, PARA MAQUINAS.

- - - -

Todo según se describe en esta memoria que consta de cinco hojas foliadas y escritas por una cara, con ciento cuatro líneas y dibujos anejos.

Madrid 26 noviembre, 1965
p.a.

[Handwritten signature]
MARRID 26 Novembre 1965

Fig. 2

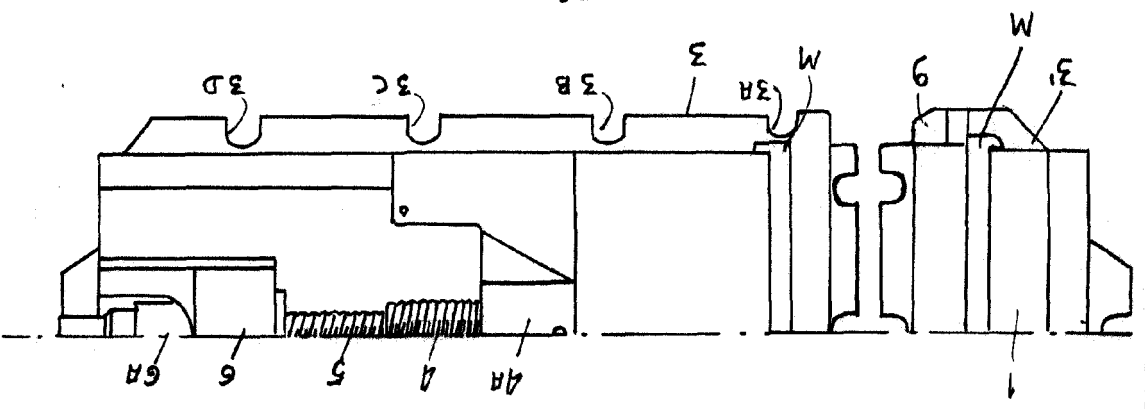
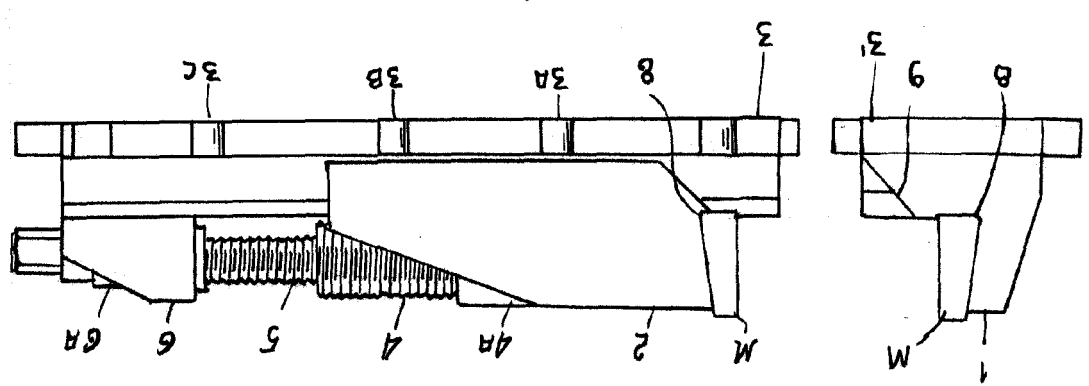

Fig. 1



117683 86N