



117669

M O D E L O  
D E  
U T I L I D A D

por "UNA CINTA-TIRA REFORZADA", a favor de DON ANTONIO FARRE CARRERAS, de nacionalidad española, residente en MANRESA (Barcelona), Paños, 34, 2º.

= . =

MEMORIA DESCRIPTIVA

El presente modelo de utilidad se refiere a una cinta-tira reforzada.

Más concretamente, en la invención se ha previsto una cinta-tira reforzada especialmente destinada para su empleo en lencería fina, cuya cinta-tira presenta la novedad sobre las actualmente conocidas en el mercado, de comprender un refuerzo interno que impide su abarquillamiento o retorcido, causando molestias a la usuaria y relieves bajo las prendas externas.

Con el fin de facilitar la explicación se acompaña a la presente memoria descriptiva de una lámina de dibujos en la que se ha representado un caso de realización que se cita a

26 NOV



1 17669

título de ejemplo.

En los dibujos:

- La figura única, representa una sección transversal de la cinta-bira, en la que se aprecia una cinta-tira 1, a la que se halla unida una tira de material esponjoso 2, tal como espúma de nylon, quedando dicha tira convenientemente centrada y en disposición longitudinal, sobre la cual se abaten los márgenes 3 y 4 de la cinta-tira, manteniéndose en posición estable mediante cosido o pegado transversal 5 de los bordes de los mismos .

- El modelo, dentro de su esencialidad, puede ser llevado a la práctica en otras formas de realización que difieran en detalle de la indicada a título de ejemplo en la descripción y a las cuales alcanzará igualmente la protección que se recaba.
15. Podrá, pues, construirse en cualquier forma y tamaño, con los materiales más adecuados, por quedar todo ello comprendido en el espíritu de las reivindicaciones.

117669



NOTA

Descrito el objeto del presente invento, se declaran como no divulgadas ni practicadas en España, las siguientes reivindicaciones.

5. 1. Una cinta-tira reforzada, caracterizada esencialmente por el hecho de estar constituida por una cinta-tira base a la que se halla unida una tira de menor anchura y material esponjoso, convenientemente centrada en disposición longitudinal, y sobre cuya tira están abatidos los nargenes de la cinta-tira, cubriendo totalmente a la tira antedicha, y quedando mantenidos 10. estos márgenes en posición estable merced a unión de sus bordes, que los relacionan con la tira intermedia y con la base opuesta de la cinta-tira.

2. Una cinta-tira reforzada.

15. Según se describe y reivindica en la presente memoria descriptiva que consta de tres hojas foliadas y escritas a máquina por una sola cara, acompañadas de una lámina de dibujos.

Madrid, a 26 NOV. 1965  
p.a.

JAIMESERN  
D. P.

117669<sup>26</sup>

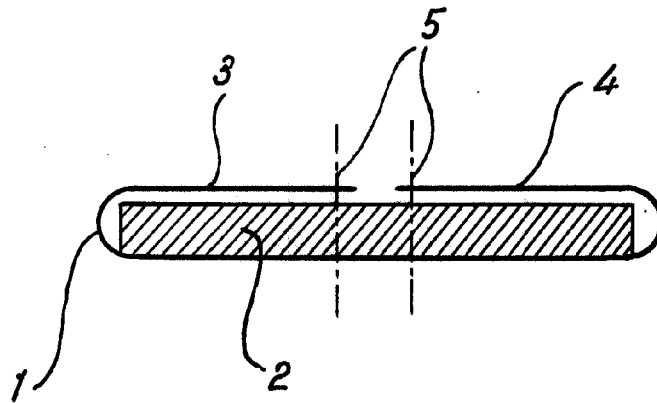

Madrid, 26 NOV. 1965  
p.p. Jaime Isern  
*Jaime Isern*