

117582



M O D E L O
D E
U T I L I D A D

a favor de HIJOS DE ARTURO PARELLADA, S.A., entidad española, domiciliada en Barcelona, calle Llorens y Barba, 1 por "GATO".

- . -

MEMORIA DESCRIPTIVA

La presente invención se refiere a un gato que gracias a sus especiales características constructivas y funcionales es de resultados altamente positivos.

5. El gato en cuestión permite en efecto, levantar con gran facilidad vehículos provistos para ello de cuernos tubulares laterales estando constituido substancialmente por una columna tubular formada por dos medias cañas enfrentadas dejando dos rendijas diametralmente opuestas provista en su extremo inferior de una zapata apoyable
10. en el suelo, cuya columna es portadora en su interior de

117582

12 NOV



5. un husillo roscado cuya extremidad superior se aloja en un cabezal unido a la columna y esta dotada de medios a los que es acoplable un elemento de accionamiento, llevando acoplada dicho husillo una tuerca poseedora de dos muñones laterales opuestos que, guiados en dichas rendijas, determinan el que la citada tuerca se desplace a lo largo del husillo al ser éste accionado. Estos muñones se hallan unidos articuladamente a respectivas orejas formadas en una de las extremidades de un soporte que por su extremidad opuesta es conectable el auerno tubular del vehículo.
- 10.

En la realización preferida de la invención, la media caña del lado del vehículo presenta un tramo medio inferior ligeramente abombado, lo que constituye un refuerzo de la columna.

15. Los dibujos adjuntos muestran, a título de ejemplo, no limitativo del alcance de la presente invención, una forma preferida de llevarla a la práctica, en representación esquemática.

20. En tales dibujos, la figura 1 ilustra el gato en perspectiva, y la figura 2 permite apreciarlo en sección axialalzada.

25. Esta realización comporta una columna tubular -1- provista inferiormente de una zapata -2- apoyable en el suelo equivalente y poseedora de una placa adherente -3-.

La columna -1- es portadora en su interior de un husillo longitudinal roscado -4- cuyo extremo inferior -5- queda libre mientras que el extremo superior de tal



117582

husillo gira en un cojinete -6- unido a la columna -1- y a un cabezal -7- fijado a su vez a un casquillo -8- que mediante remaches o equivalentes -9- está sujeto a dicha columna.

5. El husillo -4- presenta en su extremidad superior un piñón cónico -10- giratorio en el interior del cabezal -7- y engranado con otro piñón correspondiente -11-, unido a un vástago -12- que sobresale del cabezal -7- y lleva fijado a su vez un casquillo de periferia poligonal -13- con cuyo casquillo se combina una manivela con que se produce el giro del piñón -11-. Gracias a estos piñones -10- y -11- tiene efecto, como es de ver, el giro del husillo -4-, al cual va enroscada una tuerca -14- dotada de dos muñones laterales opuestos -15- guiados en sendas rendijas longitudinales -16- formadas entre dos medias cañas que constituyen la columna -1- y a las que se hallan unidas articuladamente respectivas orejas -17- solidarias de un soporte apropiado -18- acoplable al cuerno tubular lateral de que se hallan dotados los automóviles que se trata de levantar, lo cual tiene efecto como se comprende, mediante el desplazamiento de la tuerca -14- sobre el husillo -4-, al ser accionado éste y debido a estar retenida la tuerca -14- de modo que no puede girar por impedírsele los muñones -15- inmovilizados lateralmente por las rendijas -16-.
- 10.
- 15.
- 20.
- 25.

La columna -1- en su tramo medio inferior presenta un abombamiento -19- que afecta a una de las dos medias cañas y que constituye un refuerzo muy eficaz para la

- 4 -
117582

12



misma.

5. Como es de ver por cuanto queda expuesto, este gato es muy resistente y apto para levantar cualquier turismo con extraordinaria facilidad, a pesar de lo cual no presenta complicación constitucional de ningún género, por lo que su fabricación resulta muy rápida, en favor de su coste.

10. Por lo demás, debe hacerse constar que seran independientes del objeto de la invención los detalles y características accesorias empleadas en su puesta en práctica y, en general, cuanto no altere la esencialidad de las siguientes reivindicaciones.

- . -

NO T A

Se reivindica como objeto del presente modelo de utilidad:

15. 1. Gato, caracterizado esencialmente por estar constituido por una columna tubular, formada por dos medias cañas enfrentadas dejando dos rendijas diametralmente opuestas, provistas en su extremo inferior de una zapata apoyable en el suelo, cuya columna es portadora en su interior de un husillo roscado cuya extremidad superior se aloja en un cabezal unido a la columna y esta dotada de medios a los que es acoplable un elemento de accionamiento

20. llevando acoplada dicho husillo una tuerca poseedora de

- 5 -
117582

12 NOV 1965



dos muñones laterales opuestos que, guiados en dichas rendijas, determinan el que la citada tuerca se desplace a lo largo del husillo al ser éste accionado, cuyos muñones se hallan acoplados articuladamente a respectivas orejas solidarizadas con uno de los extremos de un soporte que por el extremo opuesto es conectable al cuerno tubular lateral del automóvil a elevar.

5.

2. Gato, de acuerdo con la reivindicación anterior, caracterizado por el hecho de que la columna presenta en el tramo medio inferior de su media caña correspondiente al lado del vehículo, un abombamiento que constituye un eficaz refuerzo de la propia columna.

10.

3. Gato.

La presente memoria consta de cinco hojas foliadas escritas a máquina por una sola cara.

15.

Barcelona, 12 de noviembre de 1965.

HIJOS DE ARTURO PARELLADA, S.A.

p.a. I. PONTI

P.P.

117582

Fig. 1

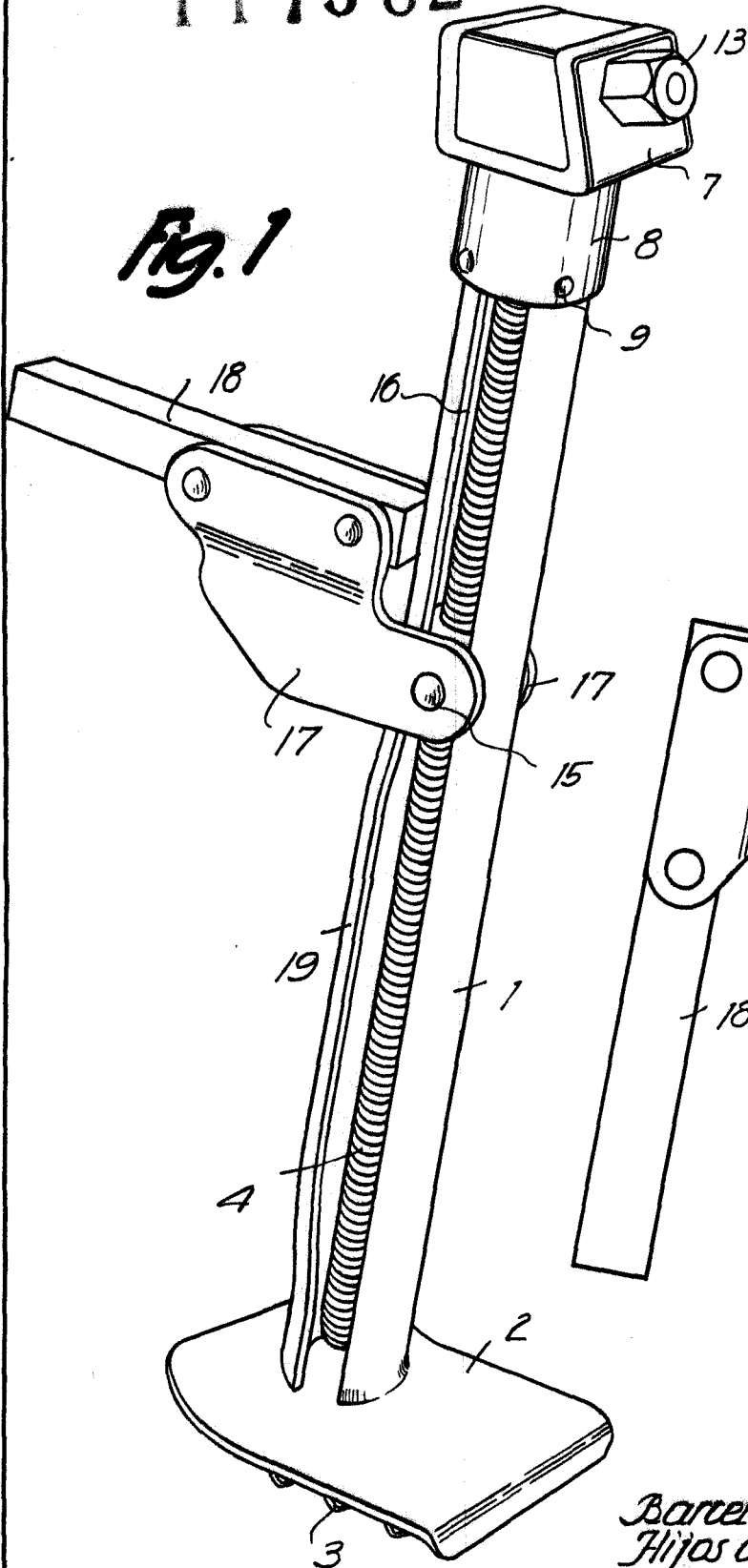
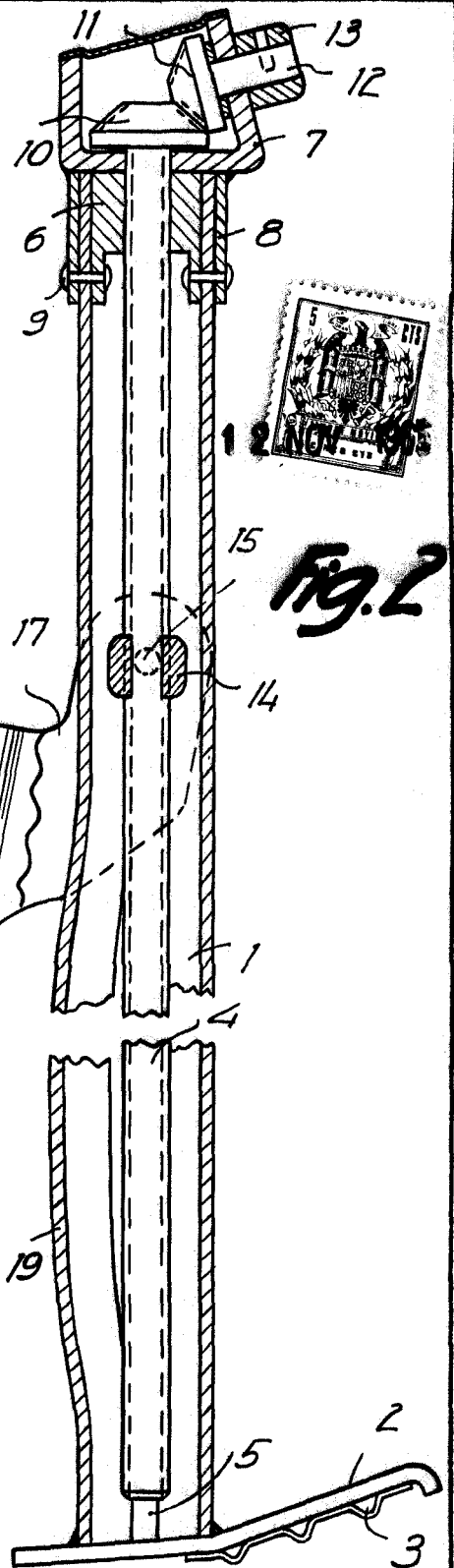

Fig. 2



Barcelona, 12 NOV 1965
 Hijos de Arturo Abrellada, S.A.
 p.a. I. FONSI

[Handwritten signature]

13029