

117572

2



M O D E L O        D E        U T I L I D A D

Por VEINTE años

en España, a favor de la firma FABRICA DE COLCHONES LYS, S.A. de nacionalidad española, residente en PINTO (Madrid), cuyo Modelo tiene por objeto:

" ASA PARA COLCHONES "

-----

M E M O R I A        D E S C R I P T I V A

5.- El Modelo se refiere, conforme indica su enunciado, a un nuevo tipo de asa para colchones que ha sido perfeccionada en sus características de diseño, de organización y montaje lo que le permite realizar la función para la que específicamente ha sido concebida con una seguridad y una eficacia máximas.

Un objeto principal del Modelo es el de proporcionar un asa que puede montarse con facilidad sobre el lateral del colchón, sobre el que queda retenido sin necesidad de disponer otros dispositivos que la sujeten..

10.- El Modelo al propio tiempo prevee el empleo de una placa complementaria, que se dispone por la parte interna del lateral del colchon con objeto de otorgar a este cierta rigidez entre los puntos de suspensión del asa.

117572



Otro objeto más del Modelo es el de proporcionar un asa de las características y para los fines comentados, que es de fácil montaje, muy ligera y que puede fabricarse dentro de una manufactura muy económica. Otros detalles que se relacionan -  
5.- con los beneficios y con la economía del Modelo, se irán poniendo de manifiesto mas adelante.

Una idea más completa del Modelo la proporciona la descripción siguiente al ser considerada junto con la lamina de -  
10.- dibujos que a esta descripción se acompaña en la que se muestra, de manera un tanto esquematica y exclusivamente por via de ejemplo, los conjuntos y los detalles preferidos por el Modelo, al hacer referencia a un posible caso de realización práctica.

En dichos dibujos:

15.- La figura 1ª corresponde a una vista fragmentaria, en sección, mostrando el sector de un colchón sobre el que se encuentra instalada un asa del tipo y en la forma que propone el Modelo.

20.- La figura 2ª es una vista del mismo conjunto representado en la figura 1ª al ser observado desde el interior del colchón.

Comentando estos dibujos, se hace la aclaración de que, -  
mediante el nº -1- se indica el material que lateralmente cubre el colchón, normalmente en tejido, siendo el nº -2- una lamina de material resistente que realmente constituye el soporte para el asa. Este soporte se dispone en la parte interior del colchón. Cuenta en la proximidad de sus extremos, con los orificios -3- y -4-, en coincidencia con dos calados producidos en el tejido que lateralmente cierra el colchón.  
25.-



El nº -5- señala el asa que está formada por una pieza -  
de sección cilíndrica, construida en material plástico, confi-  
gurada mediante el correspondiente proceso de moldeo por fundi-  
ción inyectada o prensado. Tiene sus extremos doblemente desvia-  
5.- dos formando sendos ganchos mediante los cuales engarza con la  
placa -2- por los calados -3- -4- que esta posee en la proximi-  
dad de sus extremos, quedando incorporada de manera permanente  
en el lateral del colchón y prácticamente apoyando sobre este, -  
sin embargo debido a la flexibilidad del material en que esta -  
10.- construida, su sector o tramo central puede flexar para permitir  
la adaptación de la mano cuando se ha de mover el colchón.

Convenientemente descrita la naturaleza y características -  
mas destacadas del Modelo de asa para colchones que aquí se pre-  
coniza, como así mismo la forma de llevarlo a la práctica para -  
15.- convertirlo en una realidad industrializable, se hace constar -  
que en el Modelo será susceptible de introducir todas aquellas  
modifica-ciones de detalle que las circunstancias y la práctica  
pudieran aconsejar, siempre y cuando que con las modificaciones  
que se introduzcan no se cambie, altere o modifique la esencia-  
20.- lidad del Modelo descrito.

NOTA.-

Se declaran como de novedad y propiedad para todo el -  
territorio español el contenido de las siguientes:

REIVINDICACIONES

25.- 1ª "Asa para colchones" que está formada por una pieza, fa-  
cultativamente de sección cilíndrica, con sus extremos doblemen-  
te desviados constituyendo sendos ganchos, que se introducen -  
por calados practicados en el lateral del colchón ensartando -



una placa apoyada en el interior de dicho lateral, provista -  
de orificios sobre cuya placa y por su plano posterior apo--  
yan los extremos de los ganchos del asa reteniendola.

2ª " ASA PARA COLCHONES".

5.- Todo ello, conforme se describe y reivindica en la pre-  
sente memoria que consta de CUATRO hojas, escritas a máquina -  
por una sola de sus caras y dibujos que la ilustran.

Madrid, 24 de Noviembre 1.965

G. GONZALEZ VACAS  
P.I.P.

117572

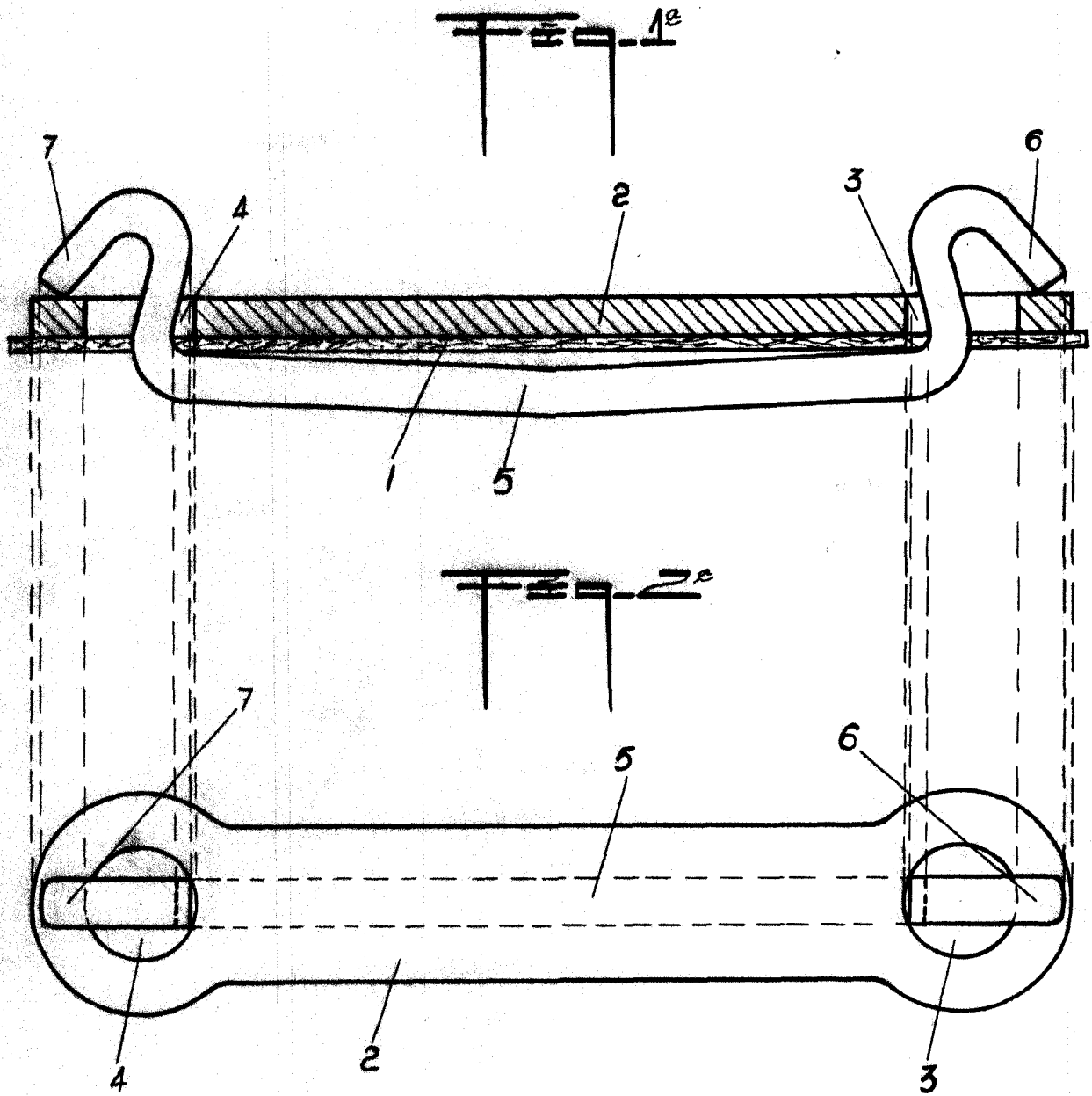

MADRID e 4 NOVIEMBRE DE 1965

E. GONZALEZ VACAS  
P. P.

ESCALA VARIABLE