



## MEMORIA DESCRIPTIVA

de la PATENTE DE INTRODUCCION, por 10 años, solicitada a favor de Don Manuel CASABÓ, de Nacionalidad Española, residente en Barcelona, Calle de la Princesa, nº 14, para "UN PROCEDIMIENTO PARA LA CONFECCION DE TIRANTES PARA CABALLEROS".

Esta memoria descriptiva se refiere a una Patente de Introducción destinada a garantizar el derecho a la explotación exclusiva de un procedimiento para la confección de tirantes para caballeros. Dicho procedimiento es conocido y se utiliza en Francia, pero no lo ha sido hasta el presente en nuestro país en que el recurrente va a establecerlo y por ello solicita, al amparo de la vigente Ley sobre Propiedad Industrial, la Patente a que esta descripción se refiere.

Una de las características de los tirantes de que se trata consiste en el hecho de que la elasticidad de los mismos se consigue por unas piezas o suplementos que en los extremos de sus ramas van dispuestos, es decir, que la cinta de que están confeccionados no presenta elasticidad alguna.

Otra característica estriba en el hecho de que las piezas de material elástico dispuestas en el extremo de cada una de las ramas de los propios tirantes llevan practicados directamente los ojales por que se montan en los botones dispuestos en la parte superior del pantalón.

Además, las mencionadas piezas están formadas por una simple tira de tejido elástico que queda montada en una he-



billa de configuración especial, fijada en el extremo de cada una de las ramas de los tirantes, de manera que los mencionados elementos elásticos son fácilmente recambiables, ya que no ván fijados de una manera permanente en aquellas.

25

Para la mejor comprensión de la Patente de que se habla se acompañan los dibujos de la hoja adjunta en los que a título tan solo de ejemplo se representa en la Fig. 1, el extremo de una de las ramas de unos tirantes confeccionados de acuerdo con este procedimiento y en la Fig. 2, se muestra suelta la hebilla montada en el extremo de cada una de dichas ramas.

30

Como ya se ha dicho, la característica de estos tirantes es la que sus ramas -1-, estén formadas por cintas no elásticas de cualquier clase, color, material y sistema de fabricación.

35

Dichas ramas ván provistas cada una en sus extremos libres de una hebilla -2-, la cual se representa en detalle en la Fig. 2 y en dicha hebilla se montan de la manera que se muestra en la Fig. 1, unas cintas o tiras de tejido elástico -3-, que, en las inmediaciones de sus extremos ván provistas de unos ojales -4-, por los que se fijan en los botones dispuestos en la parte alta del pantalón.

40

La hebilla -2-, presenta en su parte superior la abertura o paso -5- para el extremo de la rama -1-; debajo de aquella, dos aberturas laterales inclinadas -6-, y en la parte inferior, una abertura transversal -7-. Por dichas aberturas se hace pasar la cinta -3- de la manera como se dibuja en la Fig. 1.

45

Por lo que se refiere a las tiras elásticas -3-, serán variables en su forma y dimensiones, sistema de fabricación y en cuanto sea propio y característico en las mismas.

50

Tambien será variable cuanto se refiera a las demás partes



de los tirantes fabricados de acuerdo con el procedimiento des-  
crito, elementos que en los mismos figuren y en general, en  
todo lo que no altere, cambie o modifique la esencialidad de  
la Patente descrita.

55

----- N O T A -----

Se reivindica como objeto de esta Patente:

60

1º Un procedimiento para la confección de tirantes para ca-  
balleros, caracterizado por el hecho de emplear para la forma-  
ción de las ramas que el mismo comprende, cintas o tiras no el-  
lásticas y en proveer cada una de dichas ramas, en su extremo  
libre, de una tira o cinta de tejido elástico cada una de las  
cuales forma dos ramas provistas de un ojal para su fijación en  
el botón correspondiente, dispuesto en la parte alta del pan-  
talón.

65

2º - El propio procedimiento caracterizado por el hecho de  
que cada una de las tiras de tejido elástico que va dispuesta  
en el extremo de las ramas de los tirantes, quedan montadas a  
través de una hebilla de configuración especial, por la que la  
retención de aquella se verifica de una manera no permanente,  
pues queda tan solo pasada a través de las aberturas que forma  
la repetida hebilla.

70

3º - Un procedimiento para la confección de tirantes para  
caballeros.

75

Consta la presente memoria descriptiva de tres hojas foli-  
adas escritas por una sola cara.

Barcelona 28 de Marzo de 1930

FIG. 1

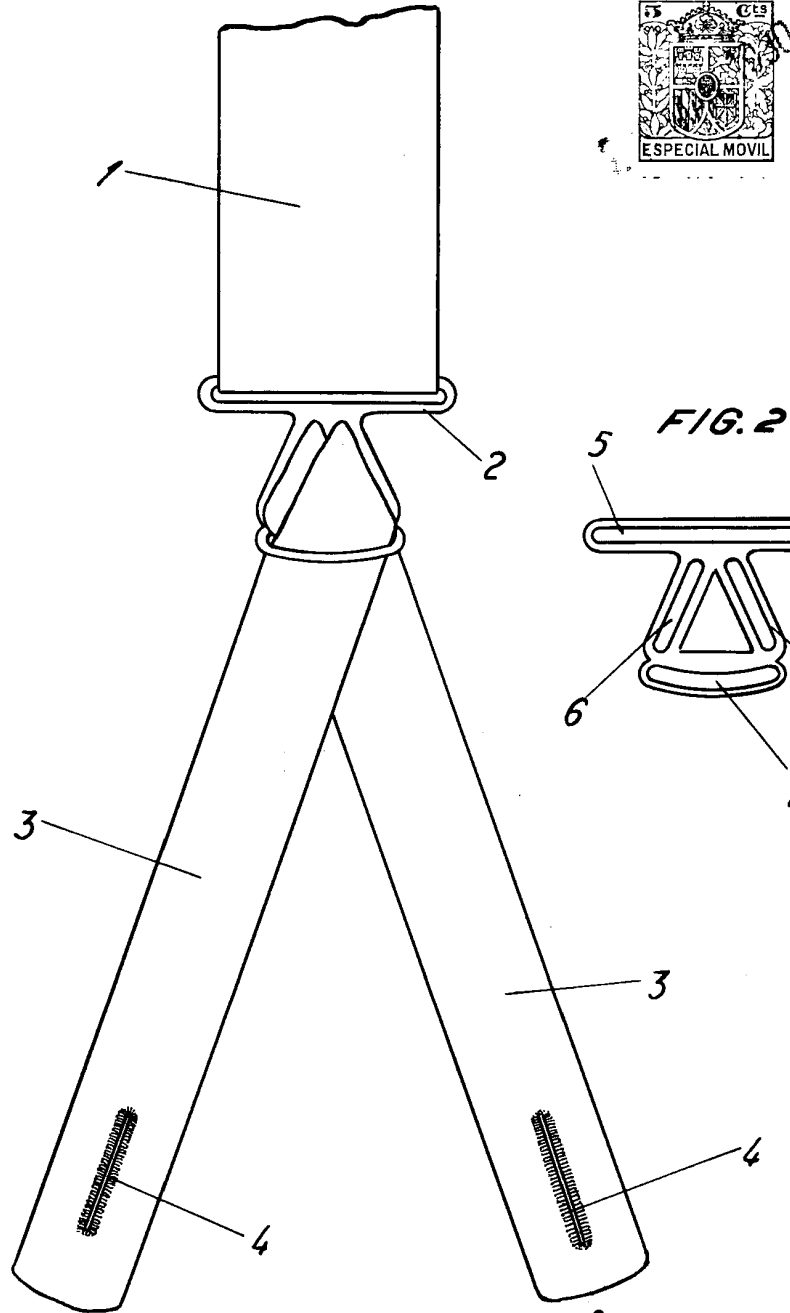

FIG. 2

BARCELONA 25 DE Mayo 1930

ESCALA VARIABLE

J. Casabó