

10 NOV



117554

M O D E L O  
D E  
U T I L I D A D

a favor de Doña Araceli CENCERRADO SÁNCHEZ, de nacionalidad española, residente en Barcelona, calle Padua, 99. 1º, por "ESTUCHE".

- . -

MEMORIA DESCRIPTIVA

La presente invención se refiere a un estuche del tipo que comprende dos partes articuladas, el cual, gracias a las especiales características constructivas de su articulación se halla situado en un plano de superioridad con respecto a sus similares.

5.

En efecto, y como es sabido, existen ciertos estuches cuyas dos partes se articulan mediante bisagras comúnmente constituídas por planchuelas metálicas con ojales entrelazados por un eje. Estas bisagras son complicadas en su aspecto constructivo, lo cual encarece la fabri-

10.

117554



10 NOV

5. cación de los estuches provistos de ellas. Por otra parte, estas bisagras se deterioran con extraordinaria facilidad, unas veces por escape del eje, desprovisto generalmente de medios eficaces de retención a las planchitas. En otros casos, estas planchitas, unidas con tornillos o remaches al estuche, se desprenden del mismo por aflojamiento y pérdida de tales elementos de sujeción.

10. En sustitución de las bisagras aludidas se han ideado otros diversos tipos de articulación, unos basados fundamentalmente en ellas, y otros que difieren de las mismas, con los que tampoco se han obtenido resultados satisfactorios, ya que se averían también fácilmente y son de constitución compleja.

15. También son conocidas las articulaciones determinadas por láminas flexibles de tela u otros materiales que si bien resultan más baratas por su simplicidad, no proporcionan un ajuste perfecto y son poco resistentes.

20. Las referidas desventajas han sido solventadas con el estuche objeto del presente modelo de utilidad, que comprende dos partes complementarias y se particulariza por el hecho de que una de ellas presenta dos tetones laterales posteriores formados en sendas zonas deprimidas de dicha parte, cuyos tetones se alojan en respectivas cavidades provistas en orejas laminares de la otra parte del estuche, aplicadas elásticamente contra dichos tetones y encajadas en aquellas zonas deprimidas.

25. Los dibujos adjuntos muestran, a título de ejemplo, no limitativo del alcance de la presente invención,

117554

10 NOV



una forma preferida de llevarla a la práctica, en representación esquemática.

En dichos dibujos, la figura 1 es un alzado lateral de una de las partes del estuche, constitutiva en este caso de una caja; la figura 2 corresponde a una vista en planta del elemento de la figura anterior; la figura 3, ilustra un alzado lateral de la otra parte o tapa; la figura 4 se refiere a una planta inferior de esta tapa, y la figura 5 constituye un detalle en sección por el plano V-V de la figura precedente, que permite apreciar la cavidad de que están provistas las orejas de articulación.

El estuche en cuestión comprende dos partes complementarias moldeadas -1- y -2-, constitutivas respectivamente de una caja y una tapa, de configuración apropiada con arreglo a los objetos que deba contener el estuche.

La caja -1- presenta en puntos posteriores de sus caras laterales sendas zonas deprimidas -3-, de las que sobresalen unos tetones -4-.

En cuanto a la tapa -2-, tiene dos orejas laterales traseras -5- poseedoras de respectivas cavidades -6- en las que se alojan los tetones -4-, a los cuales se aplican elásticamente dichas orejas, de manera que la tapa -2- queda retenida a la caja -1- sin posibilidad de desprendimiento accidental y de forma que resultan ambas partes suavemente articuladas entre sí gracias al giro relativo de las orejas -5- y de los tetones -4- encajados en las cavidades -6- de las primeras. En tal giro, estas orejas juegan en las zonas deprimidas -3- a las que quedan yuxtapuestas.

117554 10 NO



5. El estuche queda completado con un escalón -7- formado alrededor del borde -8- de la caja -1-, en cuyo escalón descansa el borde -9- de la tapa, a cuya cara interna se aplica la cara exterior del borde -8-, con lo que se obtiene el cierre perfecto del estuche.

10. Como es evidente, este estuche cuenta con medios de articulación muy eficientes, ya que procuran un acoplamiento totalmente seguro de las dos partes que lo constituyen, determinando su correcto centrado y permitiendo un movimiento muy suave de dichas partes.

15. A pesar de estos buenos resultados, el estuche descrito no presenta, complicaciones constitucionales de ningún género, ya que la articulación es muy simple, así como las piezas determinantes de la caja y de la tapa, lo que permite una fácil fabricación, en condiciones económicas muy ventajosas con relación a la generalidad de los estuches articulados conocidos.

20. Por lo demás, debe hacerse constar que serán independientes del objeto de la invención los detalles y características accesorias empleadas en su puesta en práctica y, en general, cuanto no altere la esencialidad de las siguientes reivindicaciones.

- . -

N O T A

Se reivindica como objeto del presente modelo de utilidad:

11755410



1. Estuche, del tipo constituido por dos partes complementarias articuladas, caracterizado esencialmente por estar provisto en puntos laterales posteriores de una de las partes de sendas depresiones de las que sobresalen respectivos tetones que encajan articuladamente en cavidades correspondientes previstas en orejas que, formadas en zonas laterales traseras de la otra parte del estuche, se aplican elásticamente a tales tetones y juegan en las antedichas depresiones, lo que procuran además del acoplamiento seguro de las dos partes del estuche, un suave movimiento de las mismas.
- 5.
- 10.

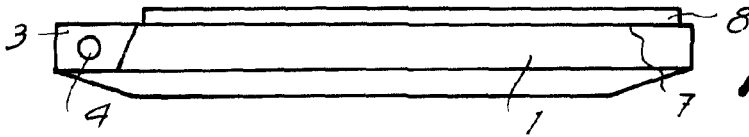
2. Estuche.

La presente memoria consta de cinco hojas foliadas escritas a máquina por una sola cara.

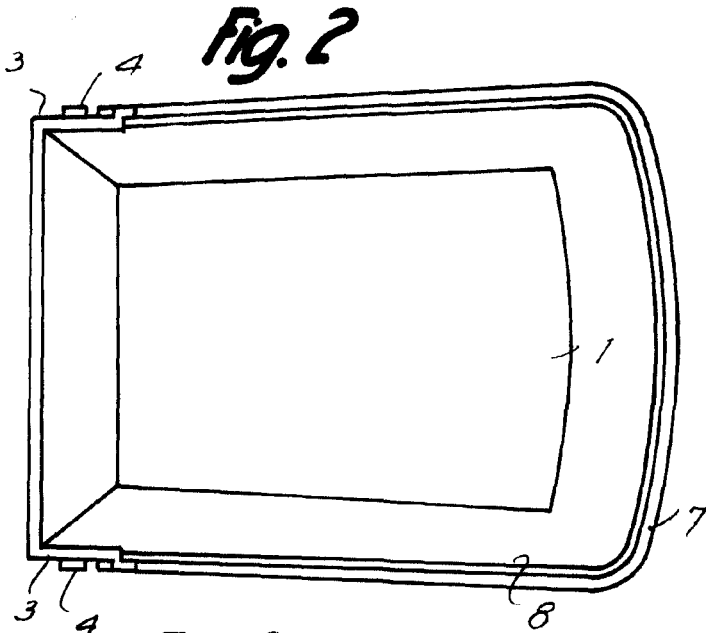
Barcelona, 10 de noviembre de 1.965

Araceli SENCERRADO SÁNCHEZ

p.a.

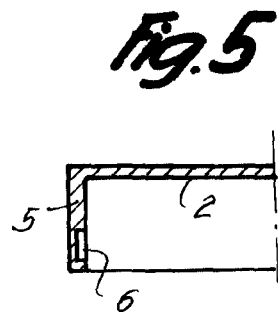


**Fig. 1**

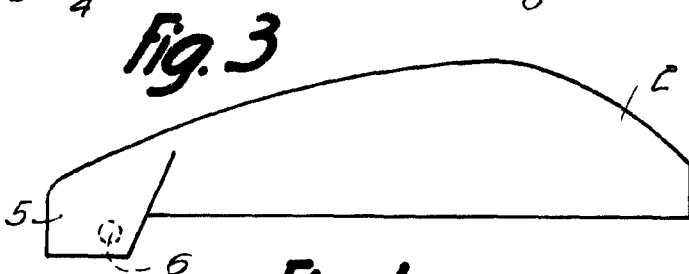


**Fig. 2**

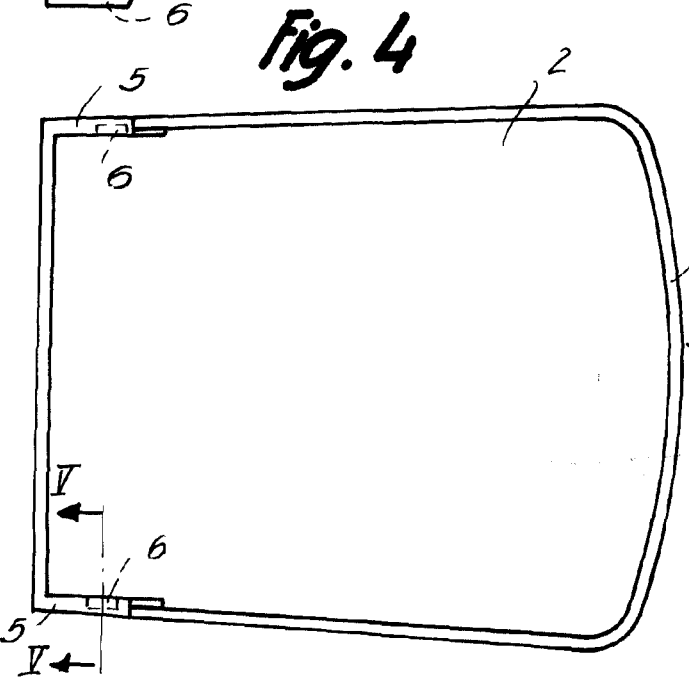
**117554**



**Fig. 5**



**Fig. 3**



**Fig. 4**

*Barcelona,  
Araceli Cencerrado Sánchez  
p.a.*

13072