



117549

M O D E L O
D E
U T I L I D A D

a favor de Doña Rosario VALLS AYNÓ, de nacionalidad española, residente en Barcelona, calle Lauria, 26, por "BOTE PARA INSTRUMENTOS ESCRITORES".

- . -

MEMORIA DESCRIPTIVA

La presente invención se refiere a un bote especialmente apto para guardar lápices, bolígrafos y análogos, de manera que quedan acondicionados en forma muy accesible para el usuario. Además de ello, el bote en cuestión constituye un objeto altamente decorativo indicado para pupitres, mesas de despacho y equivalentes, siendo la constitución muy simple, por lo que su fabricación resulta rápida en favor de su coste.

El bote de referencia consiste en una vasija provista de una amplia boca superior por la que se introducen

117549

9 NOV 1953



los lápices o similares, que quedan dispuestos en tal vasija apoyados por su punta sobre una lámina absorbente dispuesta en su fondo, cuya vasija está dotada de una envoltura exterior decorativa intercambiable que afecta a la superficie lateral de la propia vasija y se apoya por su borde superior en un reborde previsto en la boca de ésta a modo de tope.

Los dibujos adjuntos muestran, a título de ejemplo, no limitativo del alcance de la presente invención, una forma preferida de llevarla a la práctica, en representación esquemática.

En dichos dibujos, la figura 1 es un despiece en perspectiva del bote, y la figura 2 corresponde a una sección axial alzada del mismo.

Esta realización comporta una vasija -1- cilíndrica o de configuración prismática apropiada, cerrada inferiormente según una base -2- absorbente, tal como una hoja de papel secante -2a-, cuya vasija está provista de una amplia boca superior -3-, circundada por un reborde plano dirigido hacia el exterior -4-.

La vasija o receptáculo -1- es portadora de una envoltura exterior recambiable -5- que cubre su superficie lateral sin afectar a la base -2- y se apoya por su borde superior en el reborde -4-. Dicha envoltura -5- está dotada de motivos gráficos decorativos de colorido adecuado, o simplemente coloreada a base de un color único, por lo que el bote aludido constituye un objeto muy práctico, apto para ser dispuesto sobre un pupitre, mesa, librería o equivalentes,



117549

- junto con los estilógrafos -6-, lápices u otros objetos similares, o bien separadamente, cooperando a este valor ornamental al hecho de que, como se ha indicado, la envoltura -5- es recambiable, permitiendo obtener efectos estéticos variados o para hacer visible de que color son los elementos escritores contenidos.
- 5.

- Aparte de los efectos estéticos del bote descrito, el mismo, como es de ver, aporta muy buenos resultados prácticos, por cuanto los estilógrafos -6- o equivalentes colocados en el mismo quedan muy bien acondicionados y en forma muy accesible para sus usuarios. El fondo absorbente -2a-, a la vez que protege las puntas de estos instrumentos, recoge y fija el tiznado o eventuales derrames de tinta de los mismos.
- 10.

- Por lo demás, debe hacerse constar que serán independientes del objeto de la invención los detalles y características accesorias empleadas en su puesta en práctica y, en general, cuanto no altere la esencialidad de las siguientes reivindicaciones.
- 15.

- . -

N O T A

20. Se reivindica como objeto del presente modelo de utilidad:

1. Bote para instrumentos escritores, caracterizado por el hecho de constar de una vasija superiormente

117549 9 NOV 1965



abierta en la que se colocan los instrumentos en disposición sobresaliente, y apoyados por su punta sobre una lámina absorbente dispuesta en su fondo cuya vasija está provista de una envoltura exterior lateral decorativa que es recambiable y se apoya contra el borde inferior de una valona de tope formada en el borde de aquélla.

2. Bote para instrumentos escritores.

La presente memoria consta de cuatro hojas foliadas escritas a máquina por una sola cara.

Barcelona, 9 de noviembre de 1965.

Rosario VALLS AYNÓ

p.a.

Fig. 1

117549

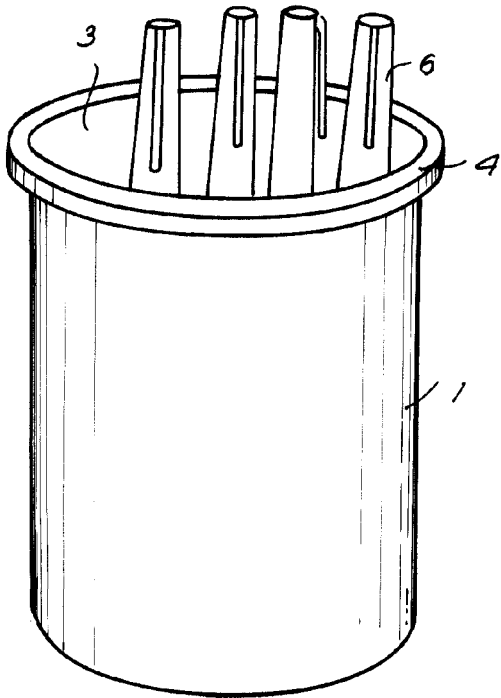
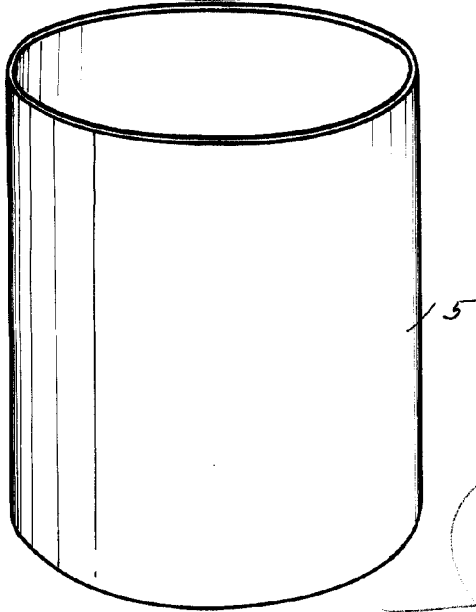
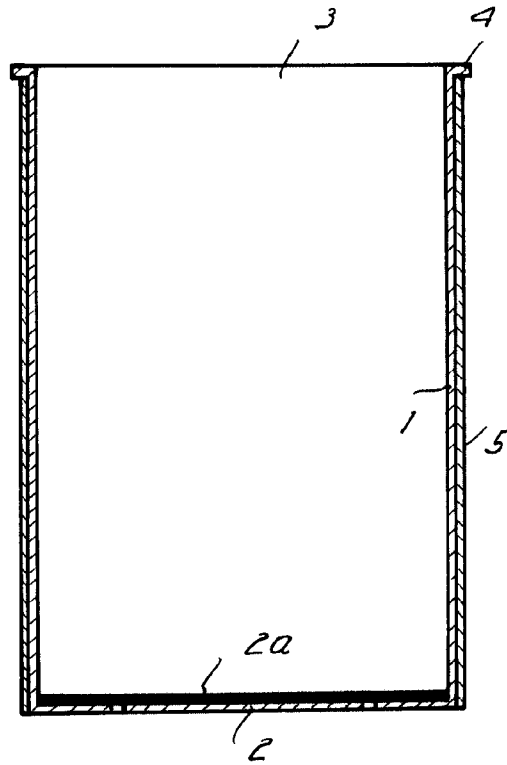
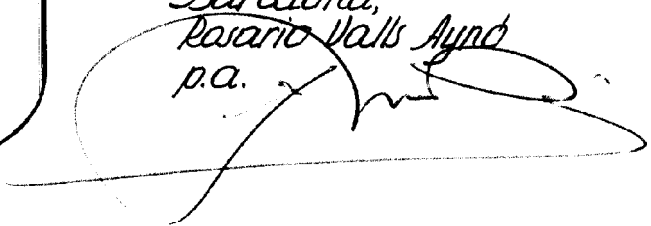

Fig. 2



9 NOV 1965

Barcelona,
Rosario Valls Ayudé
p.a.



13013