



117542

M O D E L O
D E
U T I L I D A D

a favor de Don José GONZÁLEZ CERVERÓ, de nacionalidad española, residente en Hospitalet de Llobregat (Barcelona), calle Montseny, 57, interior, 8º, por "ALBÚM DE FOTOGRAFÍAS".

- . -

MEMORIA DESCRIPTIVA

5. La presente invención se refiere a un album de fotografías que, bajo la más simple y económica fabricación, incorpora, entre otros atractivos, un mecanismo de caja de música alojado en la tapa anterior y susceptible de accionarse mediante el movimiento de la misma tapa, según se verá por la descripción que a continuación se formula.

10. El album aludido se caracteriza por el hecho de comprender una tapa anterior de las cubiertas, la cual es regresada para formar en su interior un alojamiento para

117542 

5. un dispositivo de caja de música, cuya puesta en marcha o paro se realiza mediante un vástago conectado a su mecanismo, cuyo extremo libre sobresale por la cara interna de dicha tapa anterior, siendo susceptible de apoyarse en posición de cierre, sobre las páginas que forman el album, y librarse de esta presión, y poner en marcha el mecanismo, cuando es levantada la tapa.

10. Los dibujos adjuntos muestran tan sólo a título de ejemplo no limitativo del alcance de la presente invención, un caso práctico de realización de un album según las características descritas.

15. En dichos dibujos: La figura 1 muestra una perspectiva del album en posición cerrada; y la figura 2 es una vista en alzado y sección parcial en la que se muestran los detalles característicos que se incorporan en la tapa anterior del mismo.

20. Según la representación de los dibujos, el objeto de la presente invención se refieren a un album para fotografías que presenta la particularidad de que su tapa anterior -1-, cuya cara externa se halla dotada del motivo ornamental -2-, es sensiblemente regruessada con respecto a la posterior -3-, con el fin de permitir la formación en su interior del alojamiento -4-, en el que se dispone el mecanismo -5- de caja de música de constitución suficientemente plana, cuya puesta en marcha y paro se produce de la siguiente manera.

25. A dicho mecanismo -5- se encuentra conectado el pequeño vástago -6-, que sobresale por la cara interna de

9 NOV

117542



la tapa anterior -1-, de modo que cuando esta se cierra es susceptible de apoyarse sobre las hojas -7-, las cuales ejercen una presión sobre el mismo que lo obliga a desplazarse hacia el interior del alojamiento -4- para actuar sobre el resorte -8- que determina el paro del mecanismo musical anteriormente descrito, para cuya puesta en marcha bastará efectuar la operación al revés, es decir proceder a la apertura de la tapa -1- quedando el vástago -6-, y con él los elementos de accionamiento del mecanismo -5- libre de aquella presión, produciéndose la conocida sonoridad de una caja de música.

La cuerda del mecanismo -5- puede darse también a través de la cara interna de la tapa -1-, estando dotada del orificio -8- para facilitar la colocación del volante -9-.

Serán independientes del objeto de la presente invención, los materiales empleados en los distintos elementos constitutivos del album, así como las formas y dimensiones, tanto absolutas como relativas, de los mismos y, en consecuencia, todo cuanto no afecte a su esencialidad.

- . -

N O T A

Se reivindica como objeto del presente modelo de utilidad:

1. Album de fotografías, que se caracteriza



117542

por el hecho de que la tapa anterior de las cubiertas es sensiblemente regruesada para formar en su interior un alojamiento para un mecanismo de caja de música, cuya puesta en marcha o paro se realiza mediante un vástago corredizo conectado a dicho mecanismo, cuyo extremo libre sobresale por la cara interna de dicha tapa, siendo susceptible de apoyarse, cuando el album es cerrado, sobre las hojas del mismo, y librarse de esta presión, y poner en marcha el mecanismo, cuando es levantada dicha tapa.

5.

10.

2. Album de fotografías.

La presente memoria consta de cuatro hojas foliadas escritas a máquina por una sola cara.

Barcelona, 9 de noviembre de 1965.

José GONZÁLEZ CERVERÓ

p.a.

Fig. 1

117542

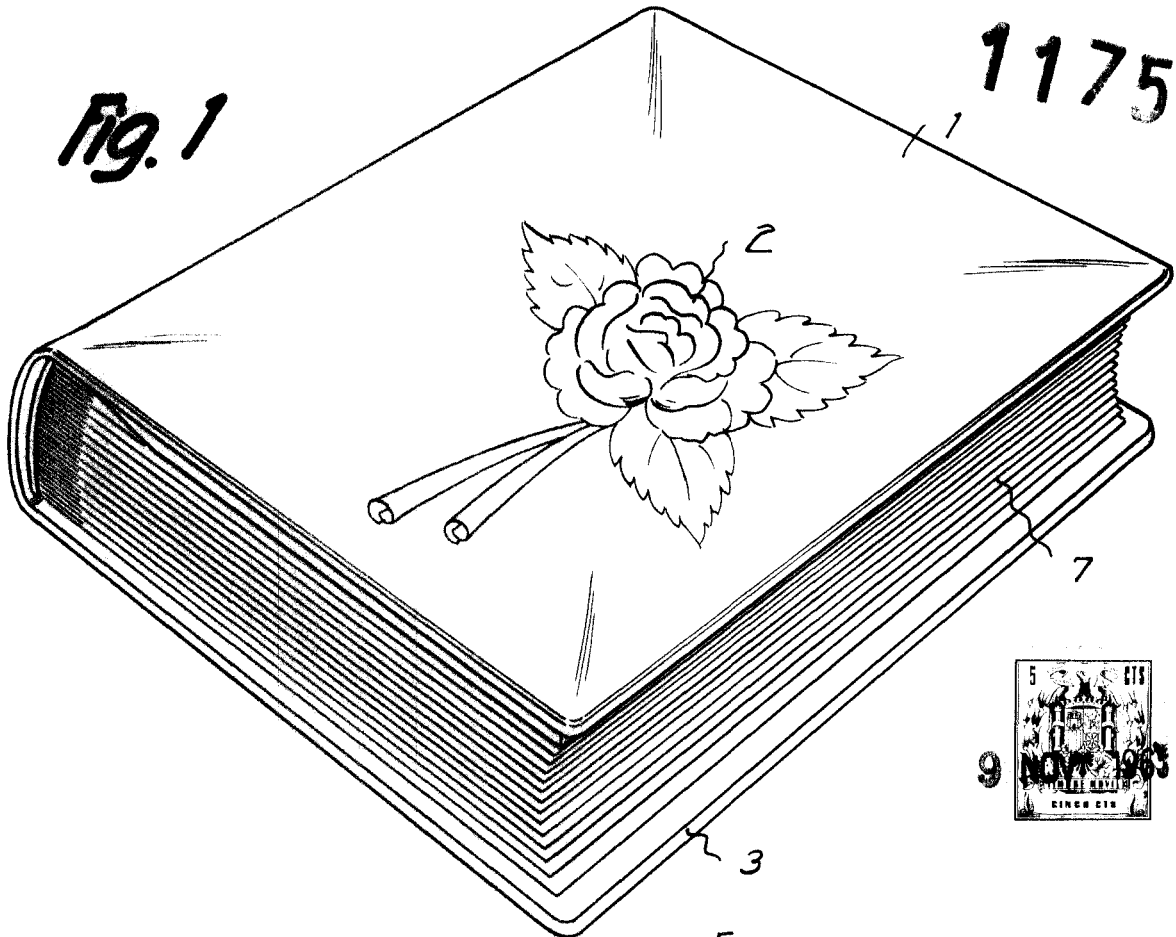
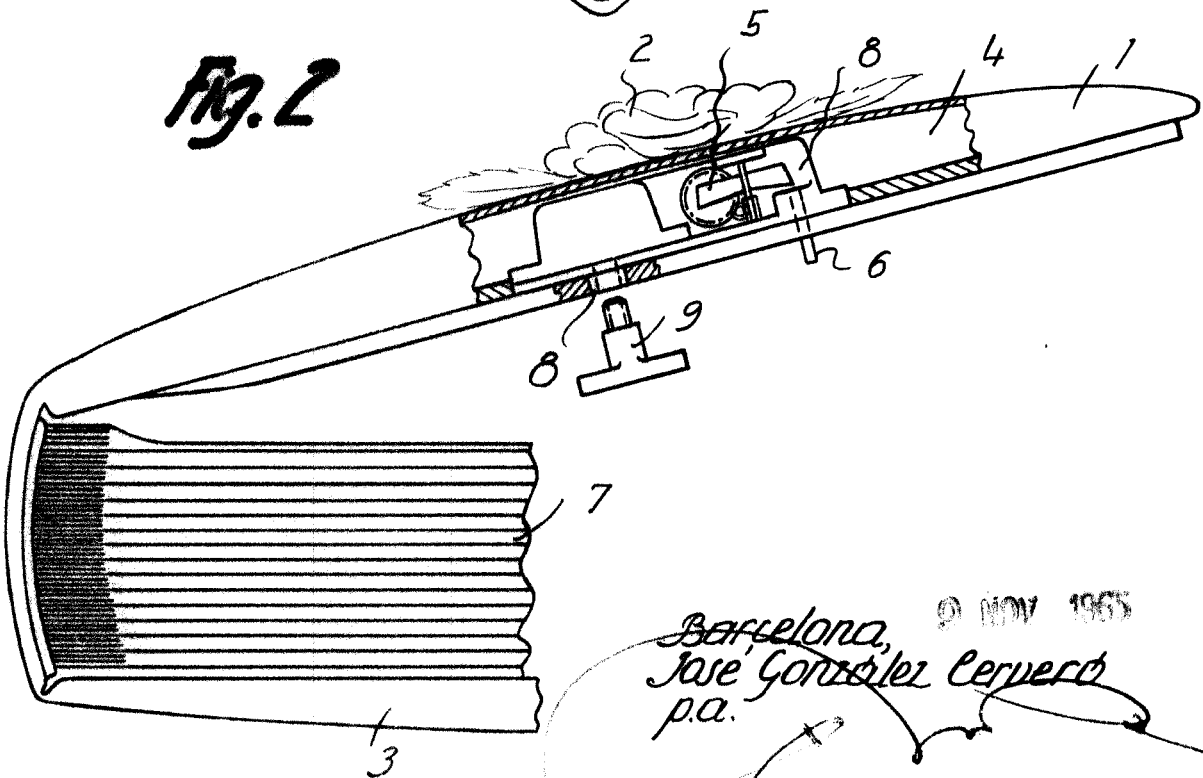

Fig. 2



Barcelona, 9 NOV 1955
Jose González Cerveró
p.a.

13116