



23

117528

M O D E L O
D E
U T I L I D A D

por "UN MARCO PERFECCIONADO", a favor de DON ENRIQUE BERNAT
FONTILLADCSA, de nacionalidad española, residente en BARCELONA,
Paris 184.

= . =

MEMORIA DESCRIPTIVA

El presente modelo de utilidad se refiere a un marco
perfeccionado.

- Más concretamente, en la invención se ha previsto un
marco de forma arbitraria, integrado por una sola pieza
5. moldeada en material plástico, baquelita u otro material que
permita ser inyectado o moldeado, que presenta en su cara de
respaldo un sistema especial de retención de la lámina
o grabado a enmarcar, a base de pestañas, comprendiendo
unas de dichas pestañas, una ranura abierta para suspensión
 10. del conjunto del clavo fijo en el paramento.



117528

Con el fin de facilitar la explicación, se acompaña a la presente memoria descriptiva de una lámina de dibujos en la que se ha representado un caso de realización que se cita a título de ejemplo.

5. En los dibujos:

La figura 1, es una vista en alzado del marco, visto por su cara de respaldo.

La figura 2, muestra una sección del mismo, según A-A'.

La figura 3, representa un detalle del sistema de suspensión del marco en un paramento adecuado.

Haciendo referencia a las figuras, se aprecia en su realización un marco 1, de forma arbitraria, cuya embocadura 2, está guarnecida por la cara de respaldo por un relieve a escuadra continúa 3, dotado de pestañas 4, 5 y 6, que forman canales con la embocadura 2, para alojar el canto de la lámina 7 representada en línea de trazos, tal como se aprecia en la figura 2, quedando esta retenida de manera simple.

Las pestañas 5 y 6, presentan ranuras abiertas 8, para suspensión del conjunto en diversas posiciones, apaisada y a lo alto, en cooperación con el clavo 9 fijo en el paramento 10.

El marco también puede disponerse sobre una mesa, utilizando las ranuras 8 citadas, en cooperación con un soporte que actúa como tornapuntas.

Uno de los bordes del relieve 3, carece de pestaña, comportando unos salientes 11 que actúan como apoyos contra la pared.



117528

El modelo, dentro de su esencialidad, puede ser llevado a la práctica en otras formas de realización que difieran en detalle de la indicada a título de ejemplo y a las cuales alcanzará igualmente la protección que se recaba. Podrá, pues, 5. construirse en cualquier forma y tamaño, con los materiales más adecuados, por quedar todo ello comprendido en el espíritu de las reivindicaciones.



117528

N O T A

Descrito el objeto y utilidad de la presente invención, lo que se declara como no divulgado ni practicado en España, comprende las siguientes reivindicaciones.

1. Un marco perfeccionado, caracterizado esencialmente por el hecho de estar constituido por un cuerpo monopieza moldeado, que presenta a poca distancia de su embocadura y en la cara de respaldo, un relieve continuo paralelo al contorno de la embocadura estando dotado este relieve de pestañas a escuadra que formen canales para retención de la lámina decorativa por su canto.
2. Un marco, según la anterior reivindicación, en el que las pestañas citadas presentan unas ranuras abiertas para suspensión del marco en cooperación con un clavo fijo en el paramento adecuado.
3. Un marco, según las reivindicaciones 1 y 2, en el que uno de los laterales del relieve paralelo a la embocadura de la lámina decorativa, presentando en su lugar unos salientes operativamente dispuestos para apoyar contra el paramento de sustentación.
4. Un marco perfeccionado.



117528

Según se describe y reivindica en la presente memoria descriptiva que consta de cinco hojas foliadas y escritas a máquina por una sola cara, acompañadas de una lámina de dibujos.

Madrid, a

p.a.

23 NOV. 1965
JAIME ISERN

B. P.



Fig. 1

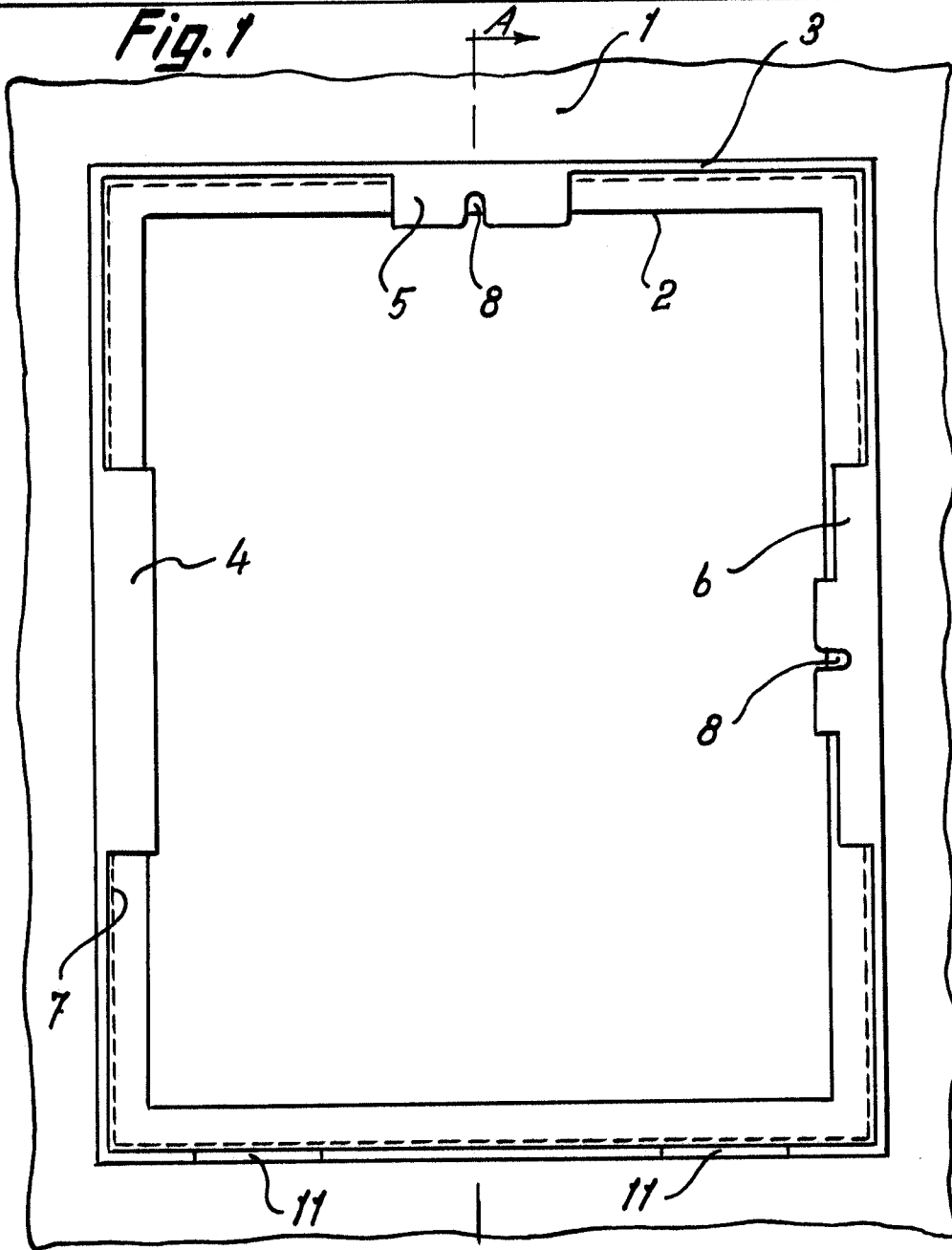

Fig. 2

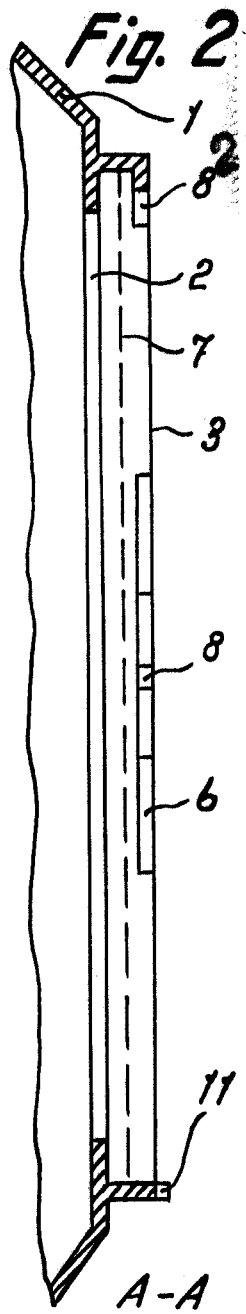
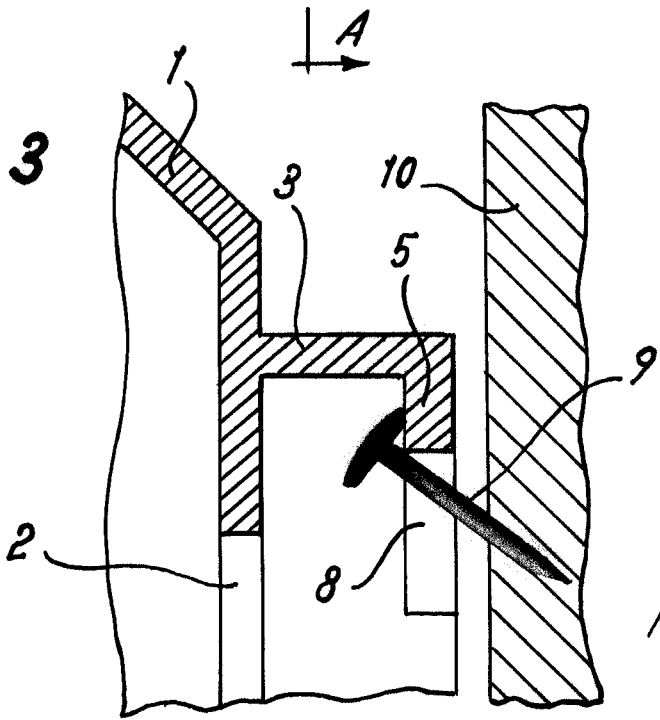

Fig. 3



23 NOV. 1969
Madrid,
Jaime Isern
p.p.