



117509

MEMORIA DESCRIPTIVA

del Modelo de Utilidad, por 20 años, solicitado a favor de JOSE ARTES DE ARCOS, S. A., de nacionalidad Española y constituida de acuerdo con las Leyes Españolas, residente en Barcelona, calle de Córcega numero 371, por " UN CUADRO DE MANDOS PERFECCIONADO ".

El presente Modelo de Utilidad hace referencia a un cuadro de mandos perfeccionado, especialmente indicado para vehículos automóviles.

5 Está constituido esencialmente por una pieza soporte alargada provista de dos salientes de sujeción en la parte superior, y otros dos en la parte inferior, formando una caja prismática en la parte posterior de la misma, en cuyo interior quedan alojados los instrumentos del cuadro, en tanto que las luces del mismo quedan fijas a portalámparas sujetos a la base posterior de dicha caja.

10 Se caracteriza este cuadro porqué los números y signos del indicador de velocidad quedan establecidos en una placa transparente frontal, iluminada por detrás, determinando un efecto de relieve.

15 En los dibujos de la hoja adjunta y a título de ejemplo, se representa un caso particular de realización práctica del cuadro perfeccionado, objeto del presente Modelo de Utilidad, mostrando la fig. 1, una vista frontal anterior, la fig. 2, una

117509

- 2 -

16 NOV



vista posterior, y la fig. 3, un alzado lateral.

20

Siguiendo los diseños vemos el cuadro constituido por la pieza alargada -1- provista de las prolongaciones -2- en la parte superior y -3- en la parte inferior previstas para la sujeción de la pieza.

25

La parte posterior afecta la forma de una caja prismática -4-, sujetándose en su fondo posterior -5- los portalámparas -6-.

30

La cara delantera presenta una ventana rectangular -7-, en la que aparece el indicador de gasolina -8-, y en el lado opuesto otra ventana -9- en la que aparece el indicador -10- de temperatura.

35

Unas ventanas verticales -11-, -12-, -13- y -14-, sirven respectivamente para el indicador del starter, del funcionamiento de la dínamo, del funcionamiento de las luces de posición y del intermitente.

40

Finalmente, existe una gran ventana central -15- en la que se mueve el indicador de velocidad -16- sobre una escala graduada indicando kilómetros por hora. La placa frontal -15- presenta los signos -17-, pintados por vaciado en la misma, quedando iluminados por la cara posterior de la placa -15-, dando así la impresión de relieve.

Se fabricará el cuadro de mandos descrito con los materiales apropiados a cada uno de los elementos que lo integran, pudiendo variar sus dimensiones, formas y acabado y cuantos detalles nó alteren, cambien o modifiquen su esencialidad.

===== N O T A =====

45

Se reivindica:

1º.- Un cuadro de mandos perfeccionado, esencialmente constituido por una pieza soporte alargada provista de dos salientes de sujeción en la parte superior, y otros dos en la parte inferior



50 formando una caja prismática en la parte posterior de la misma, en cuyo interior quedan alojados los instrumentos del cuadro, en tanto que las luces del mismo quedan fijas a portalámparas sujetos a la base posterior de dicha caja.

2ª.- Un cuadro de mandos perfeccionado, según reivindicación 1ª, caracterizado porqué los números y signos del indicador de velocidad quedan establecidos en una placa transparente frontal iluminada por detrás, determinando un efecto de relieve.

3ª.- Un cuadro de mandos perfeccionado.

55 Consta la presente memoria descriptiva de tres hojas foliadas, escritas de una sola cara.

Barcelona, 16 de Noviembre de 1.965.

P. A.

M. LLORT

D. P.

112

JOSE ARTES DE ARCOS. S. A.

117509 FIG. 1

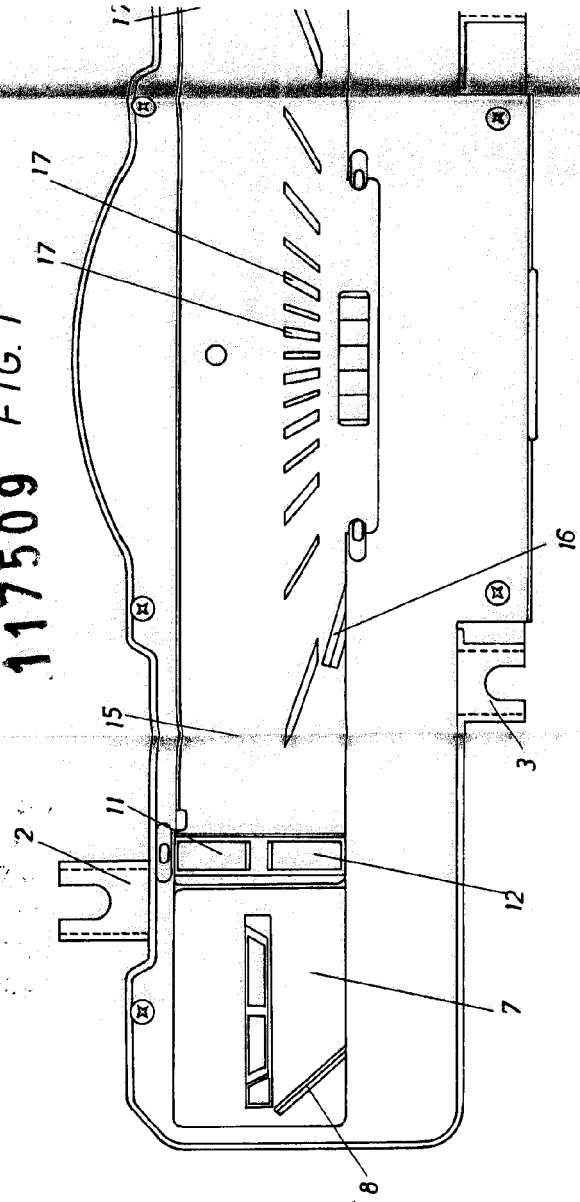
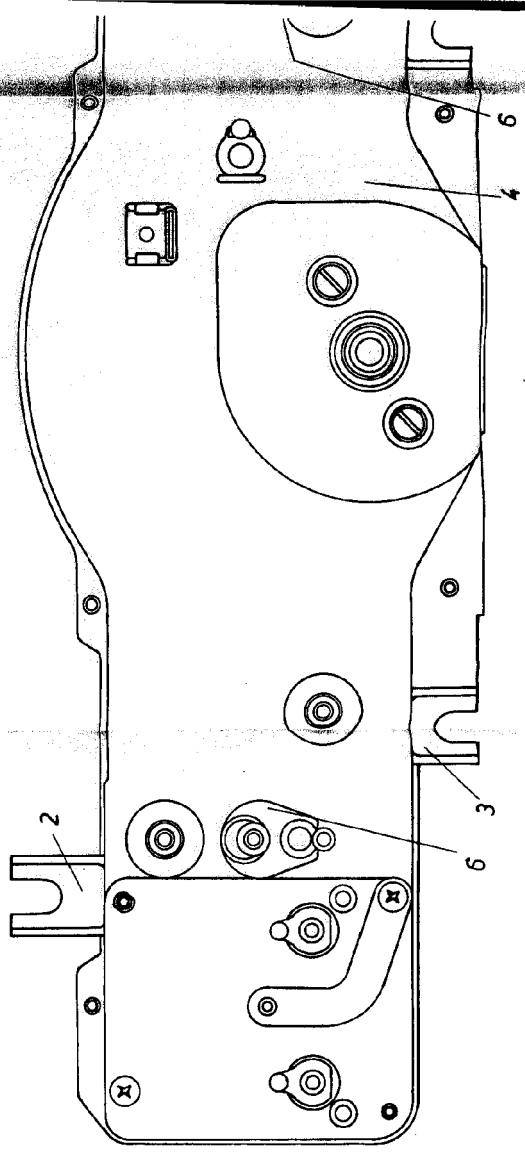

FIG. 2



ESCALA VARIABLE.

