

117501 20 NOV



117501

MEMORIA DESCRIPTIVA

que se acompaña a una solicitud de modelo de utilidad por veinte años, para España y sus Posesiones, por

BASTIDOR COMPUESTO, PARA MUEBLES

Solicitante : D. Juan Antonio MARTINEZ BAENA

Nacionalidad: Española

Residencia : Granada

Domicilio : Montalbán 3, 1º

117501

20 NOV



5

El presente modelo de utilidad recae sobre un bastidor compuesto, para muebles tales como armarios, muebles-bar, vitrinas, etc., etc., dentro de esta línea general, sin que los que se han enunciado tengan caracter limitativo, sino siempre simplemente orientativo.

10

El bastidor compuesto se halla formado en esencia, por un tablero enrejado, compuesto de pluralidad de listones, dispuestos de tal forma que la separación entre sí de cada dos de ellos sea un espacio equivalente al grosor de un listón; esta disposición permite un fácil acople, entre sí, de estos tableros enrejados.

15

El tablero según la invención confiere al bastidor una mayor resistencia; habida cuenta de que en general esta clase de bastidores consta de dos largueros y dos testeros o travesaños que los unen, es fácil comprender que en el caso presente, si el bastidor tiene veinte largueros, es, indudablemente, diez veces más resistente que cualquier bastidor convencional.

20

Al bastidor así formado, se le acoplan placas de revestimiento, bien por una de sus caras o bien por ambas, según proceda.

25

Para mejor comprensión de esta memoria, se acompaña una hoja de planos que muestra un ejemplo de realización del objeto de la invención citado a título de ejemplo no limitativo, ya que caben variantes constructivas dentro del cuadro general de la invención sin que la misma se altere; en dichos dibujos:

La fig. 1 muestra un alzado del tablero, una sección vertical y otra sección horizontal del mismo.



30

La fig. 2 muestra un enlace de tableros en el mismo plano, con escalonamiento.

La fig. 3 muestra un enlace en el mismo plano, sin escalonamiento.

La fig. 4 muestra un enlace en ángulo.

35

Las figs. 5 y 6 muestran dos ejemplos de realización de muebles (no limitativos) por ejemplo armarios, vistos en alzado frontal, en plano superior y en alzado lateral, constituidos a base de los tableros enrejados que forman el bastidor compuesto según la invención.

40

De conformidad con la invención referida a los dibujos adjuntos, el bastidor compuesto o tablero enrejado se halla constituido por pluralidad de listones de madera (1, 1', 1"...) que van unidos entre sí mediante unos travesaños de soporte (2, 2', 2"...) , con la característica de que la distancia entre cada dos , de estos listones, es la equivalente al grosor de cada uno de ellos; todas las distancias entre listones, y el grosor de todos los listones, es uniforme en cada caso.

45

Los travesaños centrales van situados en los lugares donde sean más conveniente para efectuar el refuerzo contra la flexión indebida de los listones, en relación con la longitud del bastidor; pero los travesaños de los extremos se hallan situados a un nivel retrasado con respecto a los terminales de los listones.

50

55

Así formado, de esta manera sencilla, el bastidor compuesto (A) el acople de varios de éstos entre sí posee diversidad de fáciles soluciones. Un sistema de acople es el de enlace de tableros en el mismo plano, con escalonamiento, como se ve en la fig. 2, en el que los tableros (1, 1', 1"...) se unen a los tableros (1A, 1B, 1C...) de otro bastidor, simplemente encajando los extremos de uno

60

117501

20 NOV



entre los espacios del otro, encaje que se realiza a la perfección debido a la igualdad de anchuras antes aludida.

65 Otro medio de acople que se realiza de idéntica manera (fig.4) es el de la unión en ángulo, en el que ambos bastidores encajan en la misma forma descrita, pero según planos perpendiculares entre sí.

70 Un encaje en el mismo plano, a testa, es factible de hacerlo (fig.3) intercalando unos tacos entre la unión de cada dos listones.

Armados así los tableros enrejados, se compone el bastidor (M) del mueble (figs. 5 y 6) siendo luego factible recubrirlo con chapa bien por la cara interna, bien por la cara externa o bien por ambas caras.

75 La unión entre sí de los tableros enrejados se hace en la forma descrita y puede cooperar a ella un medio de fijación auxiliar (tornillos, encolado, etc.) sin limitación.

80 Las formas, materiales y tamaños tanto de los tableros enrejados como de los bastidores compuestos que con los mismos se constituyen, pueden ser cualesquiera apropiados, cabiendo dentro del cuadro general de la invención tantas realizaciones como sea posible sin que su esencia se altere.

85

- - - - -

NOTA - Descrito suficientemente lo que antecede sólo resta señalar que lo que se declara propio, nuevo y útil del solicitante es lo contenido en las siguientes:

117501

REIVINDICACIONES:

20 N



90

1 - Bastidor compuesto, para muebles, caracterizado por estar constituido por unos tableros cada uno de los cuales está formado por diversidad de listones situados paralelamente entre sí, montados sobre travesaños de refuerzo que se sitúan en los puntos de resistencia convenientes, y de los que el travesaño de cada extremo se halla ligeramente retrasado respecto a los terminales de los listones mencionados.

95

100

2 - Bastidor compuesto, según reivindicación 1^a caracterizado por el hecho de que la distancia que guardan entre sí cada dos listones, es la equivalente al grosor de uno de los mismos, lo cual permite el acople de los tableros entre sí intercalando los extremos de los listones de uno entre los espacios existentes entre los extremos de los listones del otro, pudiéndose hacer este acople indistintamente según planos perpendiculares entre sí, o en un mismo plano, con escalonamiento.

105

110

3 - Bastidor compuesto, según reivindicaciones 1 y 2 caracterizado por el hecho de que en enlace de dos tableros en un mismo plano, sin escalonamiento, se efectúa uniendo a testa los listones de que consta cada tablero, e intercalando unos tacos de unión entre cada dos listones, en el centro de los extremos a tope de los mismos.

4 - BASTIDOR COMPUESTO, PARA MUEBLES.



117501 20 NO

115

Todo según va descrito en esta memoria que consta de seis hojas foliadas y escritas por una sólo cara con un total de ciento diez y siete líneas y planos anexos.

Madrid 20 noviembre 1965

p.a.

R. JUAN ANTONIO MARTINEZ ARENA

11750/

20 NOV

11750/

Hoja Única

11750



20 NOV

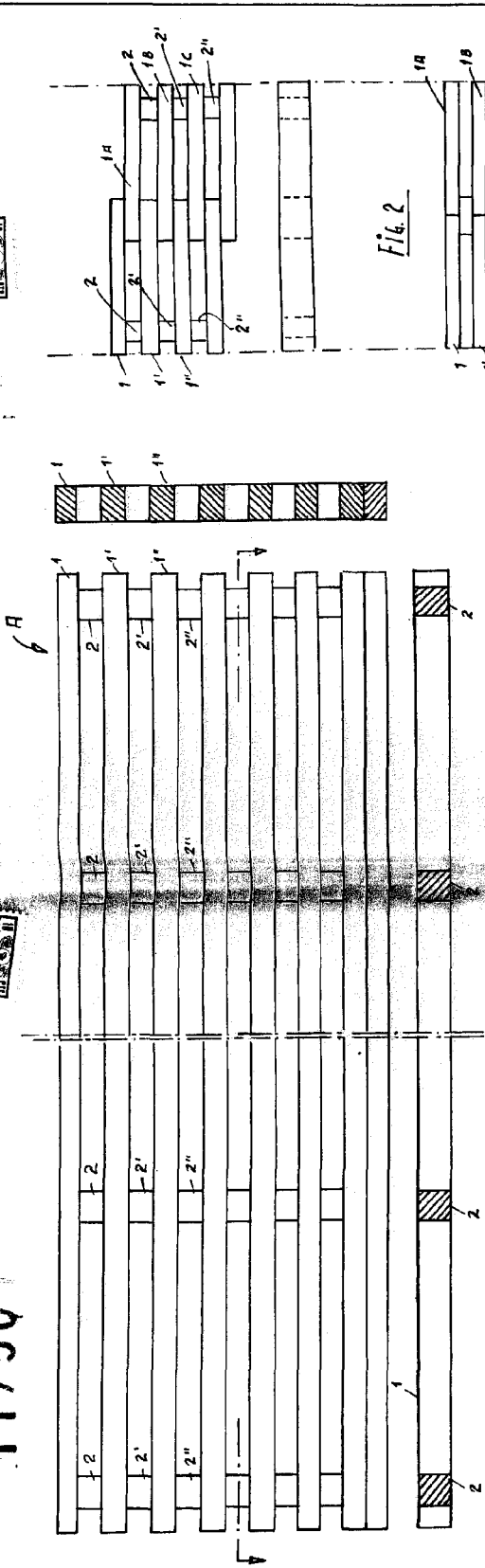

Fig. 1

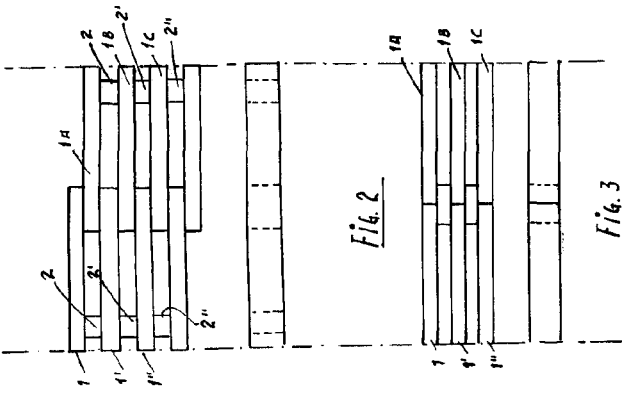

Fig. 2

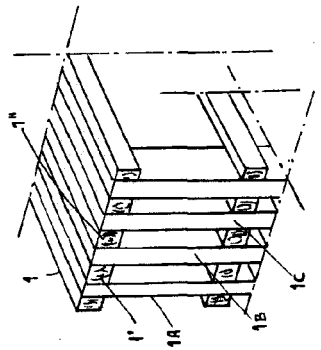

Fig. 4

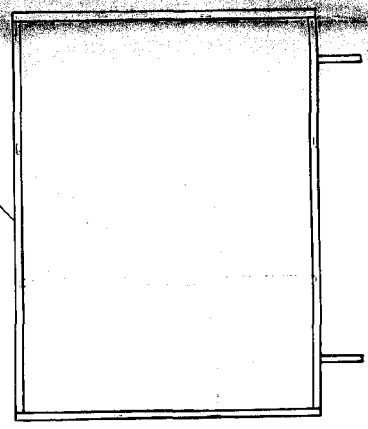

Fig. 5

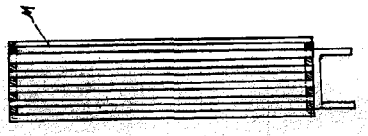

Fig. 6

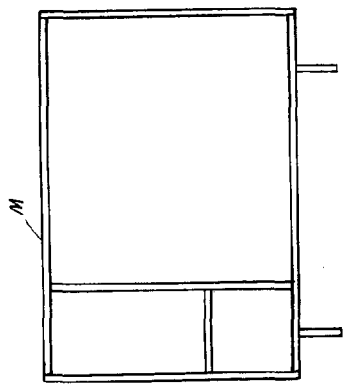

Fig. 7



Fig. 8

[Handwritten signature]
 11750/

ESCALA VARIABLE

20 NOV 1965